

 **SPORT LINE**

TAMAR

עריסה לתינוק

הוראות שימוש וטיפול

דגם: OC-316

לשימוש מגיל הלידה ועד 9 ק"ג



חשוב:
יש לקרוא בקפידה ולשמור לשימוש עתידי

היבואן:

אי ג'י אס טי ישראל בע"מ ח.פ. 514139591

הקטיף 5, פארק תעשיות עמק חפר 09-7432182

www.sport-line.co.il

אזהרות

אין להשתמש במוצר זה בלי לקרוא קודם את

הוראות השימוש.

אין להשתמש בעריסה נצמדת אם חלקים ממנה חסרים פגומים או שבורים. יש ליצור קשר עם היבואן EGST לקבלת חלקי חילוף ולקבלת עלון מידע לפי הצורך. אין להשתמש בחלקים שאינם החלקים המקוריים.

אין להשאיר את הילד ללא השגחה.

אזהרה! לפני השימוש, הסירו והשליכו את כל חלקי הפלסטיק וחומרי האריזה. כדי למנוע סכנת חנק, יש להסיר את כיסוי הפלסטיק (ניילון) לפני השימוש במוצר.

אזהרה! מוצר זה מיועד לשימוש תינוקות מגיל הלידה ועד שמשקלם 9 ק"ג.

אזהרה! אין להניח לילדים לשחק ללא השגחה בקרבת העריסה.
אזהרה! אין להשתמש במוצר ברגע שהילד מסוגל לשבת או לעמוד על הברכיים או למשוך את עצמו למעלה.

אזהרה! הכנסת פריטים נוספים לתוך המוצר עלולה לגרום לחנק.

אזהרה! אין למקם את המוצר בקרבת מוצר אחר, העלול ליצור סכנה של חנק או שנק, כגון חוטים, חבלים של וילונות/תריסי גלילה וכדומה.

אזהרה! במוצר זה אין להשתמש ביותר ממזרן אחד.

אזהרה! יש להשתמש רק במזרן שנמכר יחד עם העריסה הזאת.

אין להוסיף מזרן שני על מזרן זה, סכנת חנק.

אזהרה! המוצר מוכן לשימוש כאשר כל אביזרי ההרכבה צריכים להיות מהודקים תמיד כיאות, ויש לשים לב שלא יהיו ברגים משוחררים, מפני שחלקים של גוף הילד או בגדיו (כגון שרוכים, מחרוזות, סרט של מוצץ) עלולים להילכד בהם ולהוות סיכון לחנק.

אזהרה! אל תשאירו שום חפץ בתוך המוצר שעלול להפחית את עומקו.

אזהרה! ראוי לנעול את העריסה במצבה המקובע כאשר ילד נמצא בה ללא השגחה.

אזהרה! עוביו המרבי של המזרן המיועד לשימוש בעריסה הוא 5 ס"מ.

אזהרה! היו מודעים לסכנות האש ומקורות החום האחרים, דוגמת תנורים חשמליים, תנורי גז וכו'.

סכנה! תמיד הרימו לחלוטין את הצד הנפתח של העריסה כאשר היא אינה מחוברת למיטת ההורים.

- משטחים לא אחידים יכולים לגרום למוצר להיות לא יציב.
- העריסה תהיה מונחת תמיד על גבי משטח אופקי. לעולם אל תשאירו את העריסה על משטח מוטה כאשר ילדכם נמצא בתוכה.
- לפני ההרכבה, בדקו שהמוצר וכל הרכיבים שלו לא ניזוקו במהלך ההעברה. אם חלקים של המוצר ניזוקו אל תשתמשו בו ושמרו אותו הרחק מהישג ידם של ילדים.
- ודאו שהמשתמשים במוצר זה מודעים לתפעול הנכון שלו. כל פעולות הפתיחה, הכוונון, העגינה והמיקום של המוצר יבוצעו רק על ידי מבוגר.
- חשיפה ארוכה לשמש עלולה לגרום לשינויים בגווני העריסה.
- לאחר חשיפה ארוכה של העריסה לטמפרטורה גבוהה, המתינו כמה דקות לפני שתניחו בה את הילד.
- כאשר העריסה אינה בשימוש, הרחיקו אותה מהישג ידם של ילדים.

- לפני השימוש במצב לינה משותפת (עריסה מקובעת לצד המיטה) ודאו שהעריסה מעוגנת וממוקמת היטב. **אזהרה!** כאשר תשתמשו בעריסה במצב "לינה משותפת" (עריסה מקובעת לצד המיטה), לפני שתניחו את הילד בעריסה, ודאו שחגורות הקיבוע מחוברות ומתוחות היטב, ושהמוצר מחובר למזרן מיטת ההורים ללא מרווחים בין העריסה לבין המזרן של מיטת ההורים.

מצב לינה משותפת (עריסה נצמדת לצד המיטה) יש להרכיב את המוצר בהתאם להוראות היצרן בלבד עבור כל שימוש של העריסה.

אזהרה! אין להשתמש במוצר אם יש מרווח הגדול מ-2 ס"מ בין העריסה הנצמדת לבין מיטת מבוגרים.

- יש להשתמש במערכת ההצמדה שמסופקת עם המוצר ולא ייעשה שימוש במערכות הצמדה אחרות.

חשוב! על העריסה להיות במצבה האופקי בעת חיבורה למיטת מבוגרים.

- עריסה נצמדת זו תוכננה לשימוש רק עבור מיטות מבוגרים שבהן גובה המזרן של מיטת המבוגרים מהרצפה הוא בין 58 ס"מ לבין 68 ס"מ, כאשר רוחב המזרן של מיטת ההורים עד רוחב של 180 ס"מ.

אזהרה! למניעת סכנות הילכדות של צוואר הילד בין הדופן הנמוכה של העריסה הנצמדת לבין מיטת המבוגרים, הדופן לא תהיה גבוהה ממזרן מיטת המבוגרים.

אזהרה! למניעת סכנת הילכדות, יש לחבר את העריסה הנצמדת אל מיטת המבוגרים באופן תקין, תוך שימוש במערכת ההצמדה, כמפורט להלן: 1. המרווח בין העריסה הנצמדת למיטת המבוגרים לא יהיה גדול מ-3 ס"מ 2. לפני כל שימוש יש לבדוק את תקינות החיבורים על ידי משיכת העריסה הנצמדת בכיוון הנגדי למיטת

המבוגרים. 3. אין למלא את המרווח בכריות, בשמיכות או בכל אמצעי אחר, העלולים להוות סכנת חנק. **אזהרה!** אין להשתמש בעריסה במצב שימוש של עריסה נצמדת (שדופן אחת שלה נמוכה), כעריסה שאינה מחוברת למיטת מבוגרים.

- יש לחבר את העריסה הנצמדת אל מיטת המבוגרים באופן תקין, באמצעות מערכת ההצמדה. **אזהרה!** כדי למנוע את הסיכון לחנק של ילדך, יש לשמור את מערכת ההצמדה למיטת המבוגרים מחוץ לעריסה והרחק ממנה.
- העריסה תהודק היטב על ידי מבוגר ויש לשים לב כדי לוודא שאין ברגים משוחררים, משום שילדים עלולים לתפוס אברי גוף או חלקי ביגוד לדוגמה, חוטים, מחרוזות, סרטים וכו', מהווים סכנת חנק.

גובה מזרן מיטת ההורים: 58 עד 68 ס"מ

העריסה שלצד המיטה תשמש רק עם מיטות הורים סטנדרטיות: יש להשתמש במוצר זה אך ורק ליד מיטת ההורים תוך שהמזרן והמסגרת מיושרים כפי שמוצג.

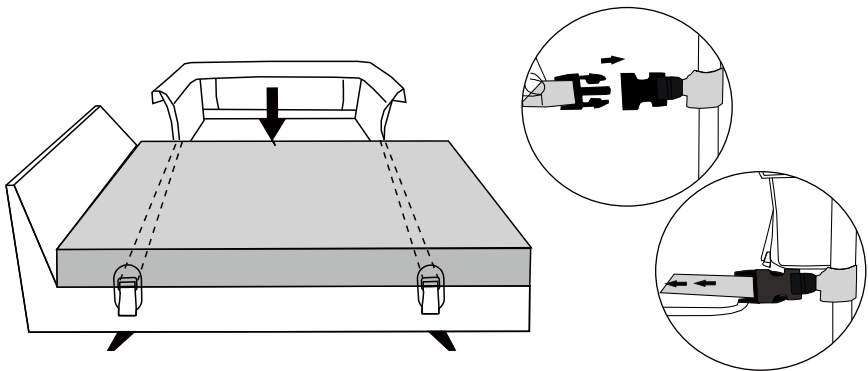

אל תשתמשו בעריסה עם מיטות שצורתן אינה טיפוסית:
למיטת הורים זו מסגרת רחבה מהמזרן והעריסה אינה יכולה לשמש
כמיטה לצד המיטה.
הרווח המותר למסגרת מקסימום 2 ס"מ.

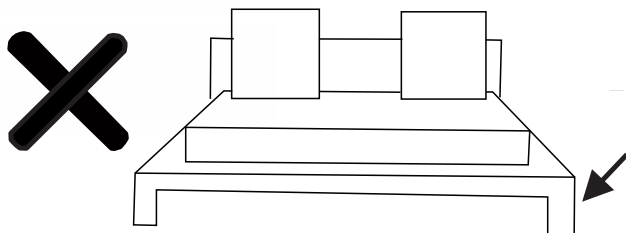
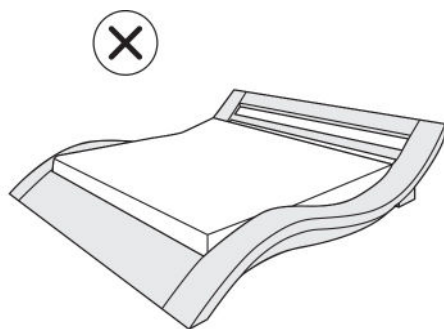
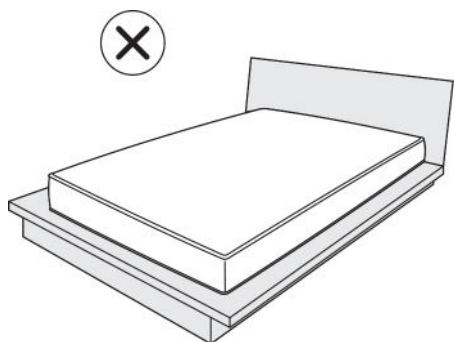

יש להשתמש במוצר זה אך ורק ליד מיטת ההורים תוך שהמזרן
והמסגרת מיושרים כפי שמוצג:

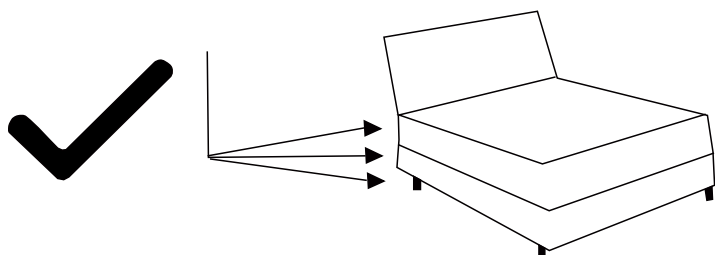

אין להשתמש במוצר זה לצד מיטת מים או מיטת ילדים.
השימוש במוצר זה ייעשה אך ורק לצד מיטת מבוגרים, ולעולם לא
בצד הראש או הרגליים של המיטה.

הערה: האיורים המשמשים במדריך הוראות אלה עשויים להיות שונים במקצת מהמוצר שקניתם.

סכנה! יש להרים תמיד לחלוטין את הדופן הנפתחת כאשר מוצר זה אינו מחובר למיטת מבוגר.

אנא שימו לב שאין מרווח בין עריסה זו למיטת המבוגרים.

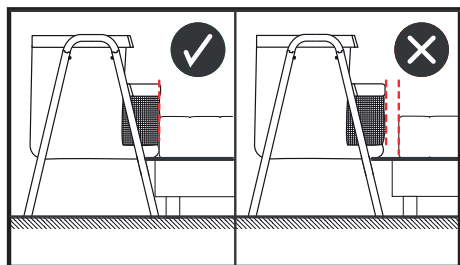

מתאים לשימוש לצד מיטת מבוגרים בגובה מזרן של בין 58 ל-68 ס"מ, במדידה מהקרקע.

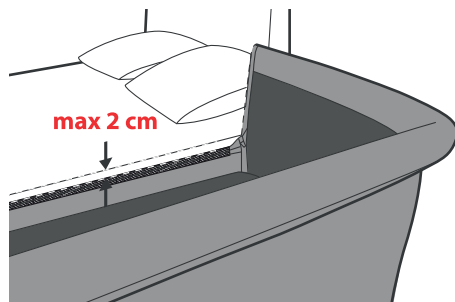

אזהרה! השתמשו אך ורק במזרן שסופק עם עריסה זו. לעולם אל תניחו מזרן שני על גבי המזרן הזה, בגלל סכנת חנק.

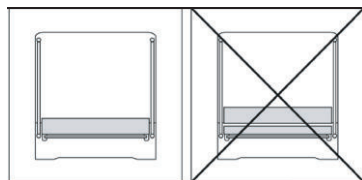

תחזוקה

כדי למנוע סכנה של פציעה לילדכם, הקפידו על ביצוע הבדיקות ופעולות התחזוקה התקופתיות הנדרשות.

- בדקו את חלקי העריסה באופן סדיר והדקו את הברגים, האומים והמהדקים האחרים - הדקו או החליפו אותם במידת הצורך.
- בדקו את חוזק כיסוי הבד מפעם לפעם. יש להחליף חלקים פגומים או חלקים שהתבלו; כמו כן יש להחליף רכיבים שבורים, קרועים, פגומים או בלויים.
- השתמשו רק בחלפים וחלקים שאושרו לשימוש על ידי היצרן.

ניקוי

- נקו כתמים במזרן ובריפוד העריסה בעזרת סבון עדין. לעולם אל תשתמשו באקונומיקה. יבשו באוויר ובצל היטב לפני השימוש מחדש, והימנעו מחום ואור שמש ישירים. אל תגהצו. אל תמסרו את העריסה לניקוי יבש.
- ניתן לכבס את כיסוי המזרן בזהירות במכונת כביסה בתוכנית רכה בטמפרטורה של 40 מעלות לכל היותר. יש לייבש בשכיבה בלבד, ללא גיהוץ.
- בדקו את עמידות הבד והתפרים לאחר הניקוי.
- נגבו את המסגרת בעזרת מים חמים וסבון עדין. לעולם אל תשתמשו בחומר הלבנה. לעולם אל תנקו כל חלק מהעריסה בעזרת חומרים משטחים, מבוססי אמוניה, מבוססי אקונומיקה או מסוג ספירט.
- ודאו שהמוצר יבש לחלוטין לפני השימוש או האחסון.
- תמיד ודאו שהעריסה שמורה במקום יבש כדי למנוע עובש או טחב. שמרו אותה הרחק ממקורות חום ומהשמש.



חלקי העריסה

פתחו את הקופסה, הוציאו את העריסה. בדקו היטב את כל החלקים.

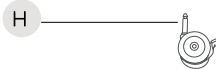
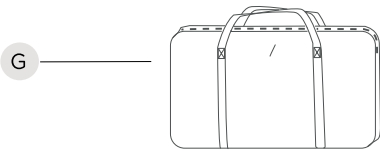
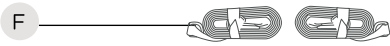
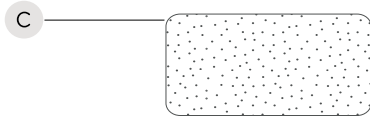
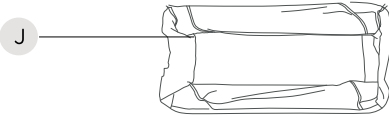
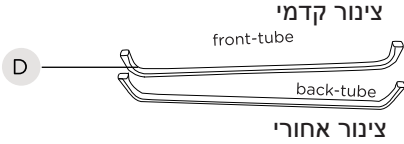
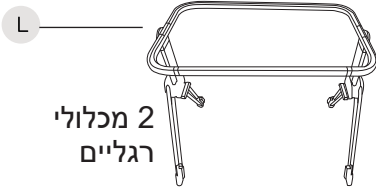

2 מכלולי צינורות תחתונים

ריפוד עריסה

מזרן

סל אחסון + צינורות תמיכה

רצועת הידוק (2)

תיק נסיעות

גלגל (4)

שימוש

פעלו על פי מההוראות שלהלן לשימוש במוצר זה.

0-6 חודשים:

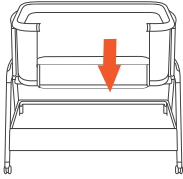

מיטת מבוגרים +

0-6 חודשים, לצד מיטת מבוגרים:
עד שהילד יכול להתהפך בחופשיות

לידה עד משקל 9 ק"ג מקסימום:

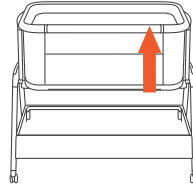

לידה עד 9 ק"ג, נעמד עצמאית:
עד שהילד יכול לשבת בחופשיות

מתחילים...

לפני הרכבת המוצר, וודאו קיומו של משטח נקי ורך. הדבר מונע כתמים בריפוד ושריטות על המסגרת.

1

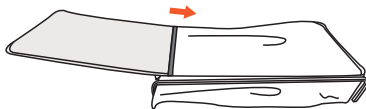

2

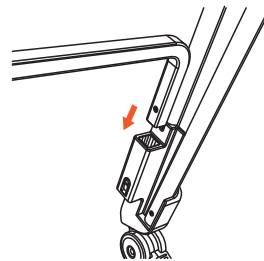

1. הכניסו את לוח הפלסטיק לתוך סל האחסון.
2. הכניסו את הצינור התומך הרחבי לתוך מפרק הפלסטיק עד הישמע צליל נקישה.

3

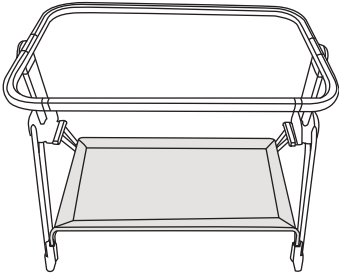

4

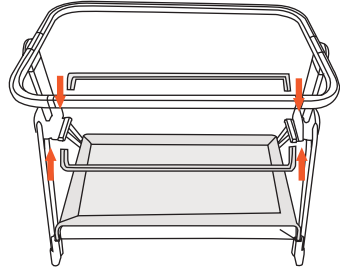

5

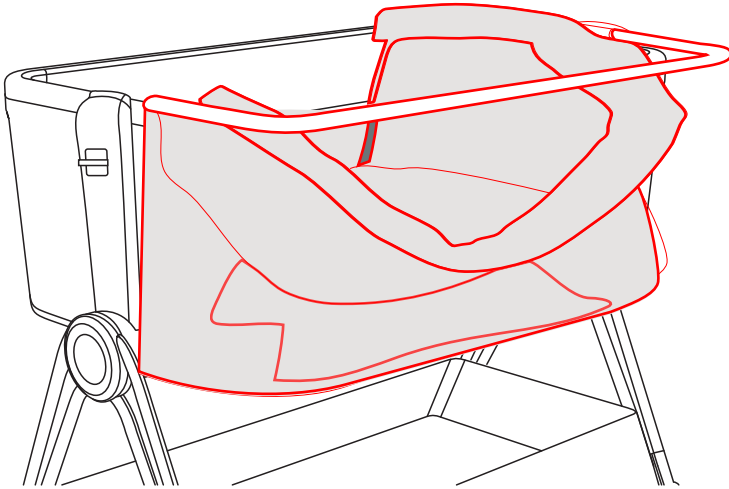

5a

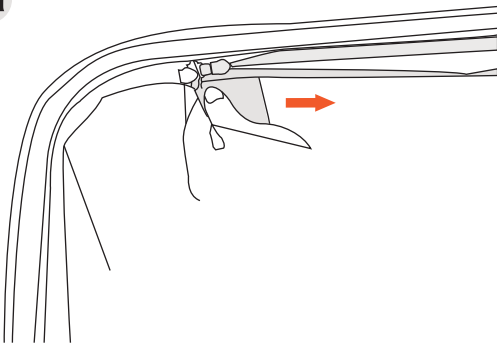

6

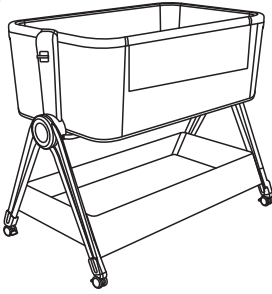

7

צד הרשת מעלה!

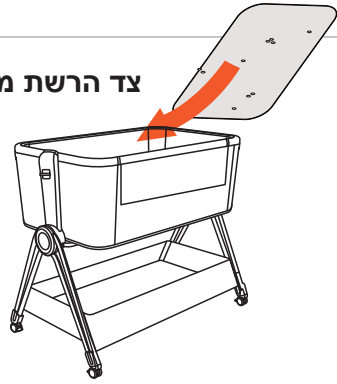

8

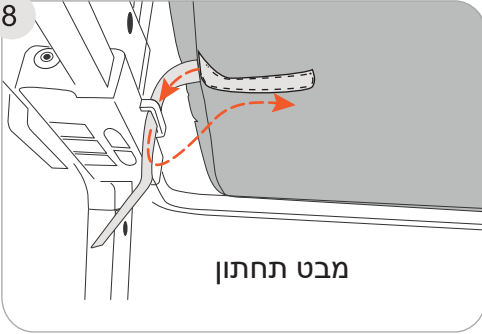

3. עיינו בתרשים הבא להשלמת ההתקנה.
4. הכניסו את הצינור התומך לתוך המפרק עד הישמע צליל נקישה.
5. רכסו את הרוכסן.
6. עיינו בתרשים הבא להשלמת ההתקנה.
7. הניחו את המזרן והשאירו אותו שטוח.
8. העבירו את הסרט שעובר דרך החור המרובע וקבעו לתוך הסקוטש.

כוונון גובה

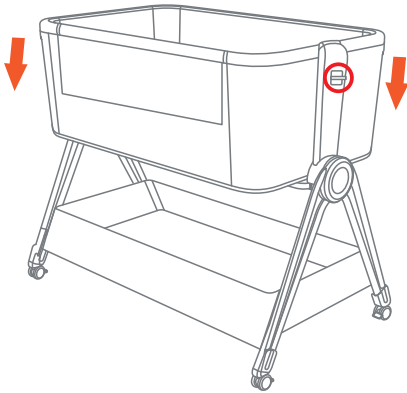

הרימו את ידית התאמת גובה הפלסטיק בשני הצדדים, ואז משכו את העריסה כלפי מטה, היא תונמך לפי העדפתכם.

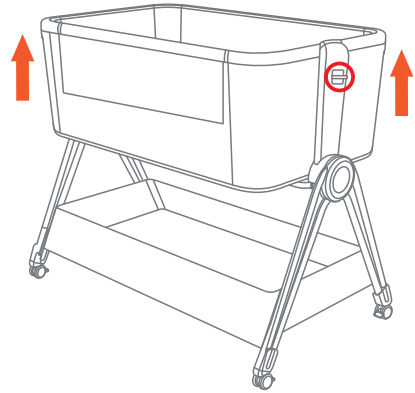

הרימו את ידית התאמת גובה הפלסטיק בשני הצדדים, כעת הגובה מורם.

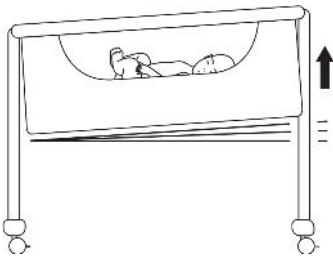

בסיס העריסה יכול להיות מוטה מעט. מצב זה מומלץ לתינוקות הסובלים מגודש וריפלוקס.

אזהרה! ראש הילד תמיד יהיה ממוקם בצד הגבוה יותר. ואין להשתמש במצב זה במצב עריסה מתחברת. מותר עד 2 מצבים בין צד ימין לצד שמאל.

כיצד להשתמש בבלם

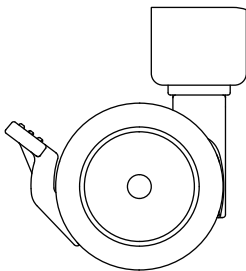

שחרור הבלם מעלה - הבלם לא נעול.

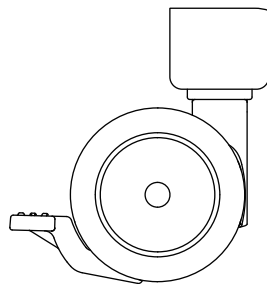

לחיצת הבלם מטה - הבלם נעול.

שינה נפרדת

שינה נפרדת

לידה עד 9 ק"ג לכל היותר או עד שהתינוק יכול לשבת בחופשיות:

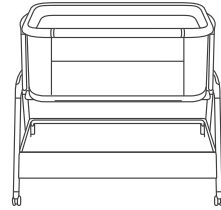

עם המוט הקדמי במצב מורם; ניתן להשתמש במוצר זה בתור עריסת שינה עצמאית לשינה נפרדת. הניחו את המזרן עם צד הרשת כלפי מעלה, כעת המוצר שלכם מוכן לשימוש.

שינה משותפת

שינה משותפת

0-6 חודשים או עד שהתינוק יכול להתהפך בחופשיות:

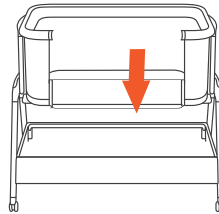

+ מיטת מבוגרים

אם אתם משתמשים במוצר במצב שינה משותפת כשהא מחובר למיטת המבוגרים שלכם, מקמו את הקצה המוביל במיקום אמצעי והשתמשו בשתי רצועות ההידוק שלכם להידוק בין מוצר זה ומיטת המבוגרים שלכם. קראו היטב שוב את ההוראות הבאות ואת האזהרות כדי למנוע סכנה.

5

שימו לב לגובה המזרן. בדקו את הידוק מערכת ההצמדה לפני כל שימוש על ידי משיכת העריסה קרוב ככל האפשר לכיוון מיטת המבוגרים.

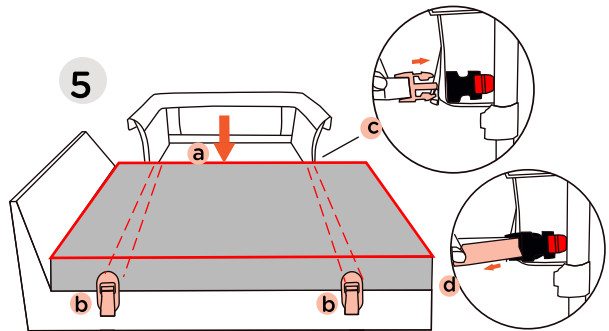

מתחת למזרן

שימוש במצב שינה משותפת:

פתחו גם את הסקוטש וגם את הרוכסנים שבחלק הפנימי של העריסה.

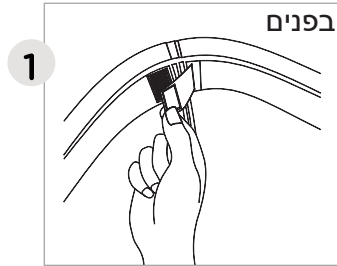

החליקו את שני המחליקים לכיוון המרכז והזיזו את הקצה העליון כלפי מעלה כדי לשחרר אותו מהמסגרת, בשני הצדדים.

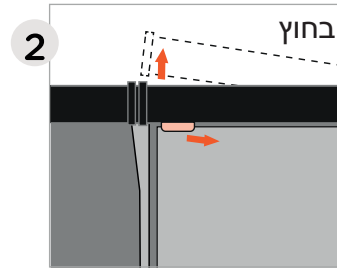

אפשרו לדש הקדמי להיתלות כלפי מטה בחזית, מחוץ למוצר.

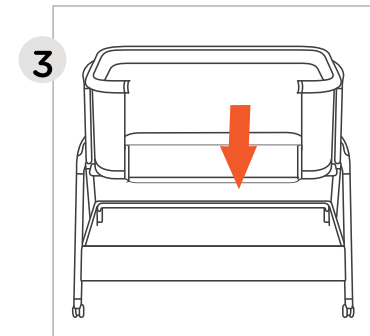

חברו את שתי רצועות מצב השינה המשותפת עם האבזמים המתאימים.

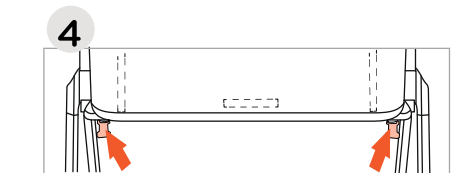

אזהרה! יש להשתמש תמיד במערכת החיבור במצב שינה לצד המיטה.

1. הורידו את מעקה ההגנה, יישרו את העריסה ישירות לצד מיטת ההורים.
2. העבירו את רצועת הבטיחות (מערכת ההצמדה) מתחת למזרן המיטה ומסביב למסגרת המיטה, ודאו שהעוגנים זקופים בין המזרן לקצה המיטה (איור 5).

3. אבטחו קצה נוסף של האבזם הזכרי של רצועת הבטיחות על ידי חיבור האבזם הנקיבי, ולאחר מכן הדקו את חגורת הרצועה. ודא שהמזרן, העריסה במצב שינה משותפת וחגורת הרצועה מיושרים.
4. אם מסגרת המיטה שלכם חלולה, אנו ממליצים לכם לעיין באיורים 5-7 להלן כדי לקשור את העוגן למסגרת המיטה באופן שהופך את מערכת ההצמדה ליציבה יותר.

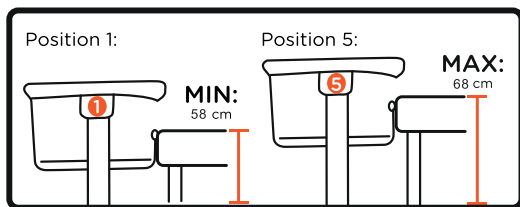
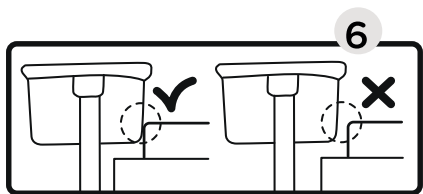
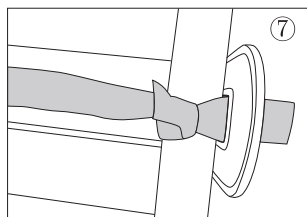
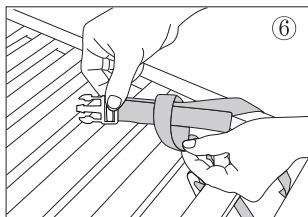
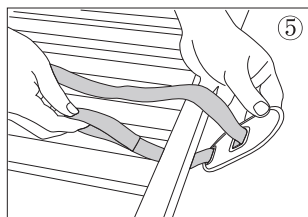

חברו את החגורות שבקצה המיטה או תחת המזרן, לצד השני של מיטת המבוגרים, ראו איור 5. יש לוודא שאין רווח בין שני המזרנים. אל תמלאו רווח זה בכריות או שמיכות.

אם שני המזרנים אינם נוגעים זה בזה, אין להשתמש במוצר זה במצב שינה משותפת אלא רק במצב שינה נפרדת; עם הקצה העליון משוך עד הסוף מעלה.

⚠ אזהרה

כדי להימנע מתפיסת הצוואר של התינוק במסילה העליונה בצד הקרוב למיטת המבוגר, היא צריכה להיות לא יותר גבוהה ממזרן מיטת המבוגר. תמיד יש להרים את הצד כאשר הוא לא מחובר למיטת המבוגר.

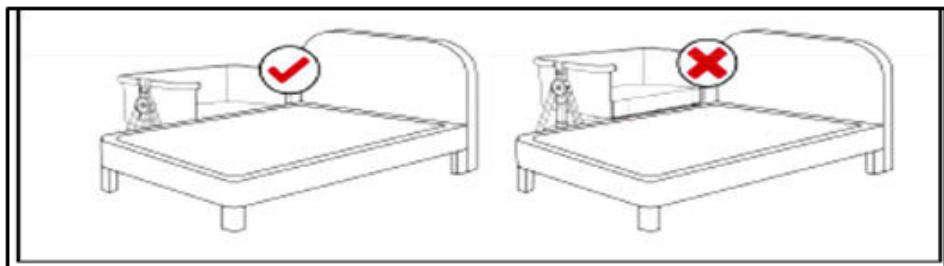

התקנת רשת יתושים

כמוצג באיור: הדקו את הלחצנים משני צידי רשת היתושים לחלק הפנימי של מסגרת העריסה, לאחר מכן כסו בעזרת רשת היתושים את שני צידי המעקה.

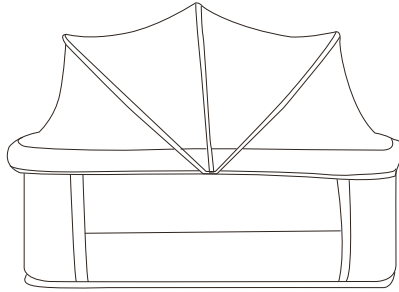

אחסון

הוראות אחסון: לאחסון קומפקטי פעלו על פי הסעיפים שבעמודים 10 עד 12 בסדר הפוך.

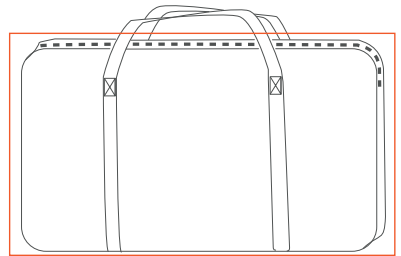

שימו לב

התרשימים במדריך זה משמשים להמחשת הפעולות השונות ומבנה המוצר. במקרה של הבדלים בין התרשימים והמצב בפועל, יש להתאים את הפעולות למוצר האמיתי. כחלק ממאמצי שיפור האיכות, אנחנו עשויים לבצע מדי פעם שינויים במבנה ובמראה של המוצר ללא הודעה מוקדמת.

אחריות

חברת אי.גי.אס.טי ישראל מודה לכם שבחרתם ליהנות מעוד מוצר מובחר, ועושה כל שביכולתה כדי שתקבלו את המוצרים הבטיחותיים והאיכותיים ביותר לתינוק ולכם. מוצר זה עבר תכנון ופיקוח קפדני וצמוד, כדי להבטיח את הבטיחות והנוחות המקסימלית לכם ולילדכם. יחד עם המונים רבים ברחבי העולם, גם לכם מובטח עכשיו הסטנדרט הגבוה ביותר שיאפשר לכם ליהנות עם ילדכם בכל מקום. כדי שתוכלו ליהנות לאורך זמן מפעולתו התקינה של המוצר, נא הקפידו על תפעול המוצר עפ"י הוראות היצרן.

תוקף האחריות:

- א. תעודת האחריות הזו ניתנת לכם בביטחון לאחריות מלאה לפעולתו התקינה של המוצר בהתאם לכתב האחריות ובצירוף חשבונית הקנייה.
- ב. תוקף האחריות והשירות הינו למשך שנה אחת מיום הקנייה, לתקלות מפגם יצרן בלבד. שירות יינתן עבור תיקון מכני של שלד המוצר. לאחר שנה השירות יינתן תמורת תשלום.
- ג. נזקים הנובעים משימוש בלתי נכון או בלתי סביר לפי דעתו של טכנאי השירות אינם במסגרת האחריות.
- ד. האחריות אינה כוללת שברים, התעקמות חלקים, ריפוד או פלסטיק, מכל סיבה שהיא.

דגם המוצר נבדק כמתאים לתקן ישראלי 11130.
הערה: האישור אינו מעיד על בדיקת כל יחידות המוצר.
מוצר זה עומד בדרישות התקן האירופאי EN 1130



רישום האחריות באתר היבואן
יש לסרוק את קוד ה-QR או להיכנס לאתר
www.sport-line.co.il

היצרן: ZHONGSHAN OLD CAPTAIN DAILY PRODUCTS CO., LTD ארץ יצור: סין

היבואן: אי גי אס טי ישראל בע"מ ח.פ. 514139591
הקטיף 5, פארק תעשיות עמק חפר 09-7432182

www.sport-line.co.il