

evenflo®

מושב בטיחות All4Stages Slim 4-in-1

מדריך למשתמש
קרא בעיון ושמור לעיון בעתיד



ישיבה נגד כיוון הנסיעה

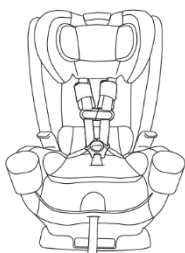

ישיבה בכיוון הנסיעה עם רתמה

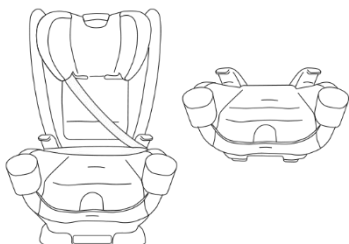

בוסטר עם משענת גב /
בוסטר ללא משענת גב

אזהרה: להקטנת סכנת פציעה או מוות, קראו
מדריך זה לפני התקנה ושימוש במושב הבטיחות 

היבואן: אי.גי.אס.טי ישראל בע"מ ח.פ. 514139591
הקטיף 5, פארק תעשיות עמק חפר 09-7432182
www.evenflo.com www.sport-line.co.il

מדי שנה נהרגים יותר ילדים כנוסעים בתאונות רכב, מאשר בכל סוג אחר של פציעה.

לצמצום הסכנה **לפציעה חמורה** ואף **למוות**, קראו מדריך למשתמש זה ואת מדריך הרכב לפני התקנה ושימוש במושב הבטיחות. השימוש במושב בטיחות עושה הבדל רב. שימוש תקין במושב בטיחות זה בהתאם להוראות (ולהוראות המצורפות לרכב), יקטין במידה ניכרת את סכנת הפציעה או המוות של הילד כתוצאה מתאונה. אין להתבלבל מהמונח "מושב בטיחות" – אף מערכת בטיחות אינה יכולה למנוע את כל סוגי הפציעות בכל תאונה. מבוגרים וילדים רבים אשר משתמשים באמצעי בטיחות, עדיין נפצעים בתאונות שקשורות ברכבים ממונעים, כולל בתאונות קלות יחסית. הדרך הטובה ביותר למזעור הפציעה בילדים ולהגברת הסיכוי שהילד ישרוד ברוב סוגי התאונות, היא להשתמש באמצעי בטיחות.

• הודעה חשובה •

- מושב בטיחות זה עומד בכל הדרישות הישימות של תקן הבטיחות הפדרלי מספר FMVSS213 לרכבים ממונעים.
- אף מערכת בטיחות אינה יכולה להבטיח הגנה מוחלטת מפני פציעה בכל סוג של תאונה.
- לשימוש תקין במושב בטיחות זה, חובה לוודא כי הילד עומד בדרישות מבחינת משקל ומידות.

מקרא סמלים

סמל כרית אוויר – מתריע אודות מידע חשוב בנוגע לבטיחות כרית האוויר.



סמל LATCH (או ISOFIX) – מתריע אודות מידע חשוב אודות בטיחות מערכת LATCH.



סמל נקודת העגינה (Top Tether) – מתריע בנוגע למידע חשוב אודות בטיחות נקודת העגינה.



סמל מטוס – מתריע בנוגע למידע חשוב על בטיחות המטוס.



המדריך מיועד לנשים וגברים כאחד, והוא כתוב בלשון זכר מטעמי נוחות בלבד.

תוכן העניינים

מידע חשוב

4	המלצות לגבי ילדים
5	שימוש במושב הבטיחות להסעת פגים
6	אזהרות
14	דרכי פעולה בטוחות
14	שימוש במטוס
15	חלקי מושב הבטיחות

שימוש במצב ישיבה נגד כיוון הנסיעה

21	תאימות לילדים
22	התקנה נגד כיוון הנסיעה עם מערכת SecureTight
25	התקנה נגד כיוון הנסיעה עם חגורת בטיחות
29	רשימת בדיקות להתקנה נגד כיוון הנסיעה

שימוש במצב ישיבה בכיוון הנסיעה עם רתמה

30	תאימות לילדים
31	התקנה בכיוון הנסיעה עם מערכת SecureTight
35	התקנה בכיוון הנסיעה עם חגורת בטיחות
40	רשימת בדיקות להתקנה בכיוון הנסיעה

שימוש במושב הבטיחות כבוסטר

42	שימוש בבוסטר עם משענת גב
47	רשימת בדיקות להתקנת הבוסטר עם משענת גב
48	שימוש בבוסטר ללא משענת גב
52	רשימת בדיקות להתקנת הבוסטר ללא משענת גב

מידע כללי

53	חיבור משענת הגב למושב הבוסטר
55	כוונון משענת הראש/הרתמה
56	כיוון מצב שכיבה
57	כוונון מיקום האבזם
58	אבטחת הילד במושב הבטיחות
60	הוצאת הילד ממושב הבטיחות
61	הסרת רצועת העגינה (Top Tether)
62	התקנת מושב הבטיחות במטוס
67	הסרת ריפוד המושב
70	התקנת ריפוד המושב
72	ניקוי ותחזוקה
72	מידע על הדגם
72	אחסון המדריך למשתמש
73	סילוק מתאים של מושב בטיחות זה
74	חלקי חילוף
76	אחריות

המלצות לגבי ילדים

אזהרה: אי עמידה בדרישות אלה עלול לגרום לפציעה חמורה או מוות.

מושב בטיחות זה מיועד לשימוש ילדים **במצב ישיבה נגד כיוון הנסיעה ובמצב ישיבה בכיוון הנסיעה**. לשימוש תקין במושב בטיחות זה, **חובה** לוודא כי הילד עומד בדרישות מבחינת משקל ומידות. בנוסף, Evenflo ממליצה להתייעץ עם רופא הילדים לפני שינוי כיוון מושב הבטיחות מנגד כיוון הנסיעה לכיוון הנסיעה.

האקדמיה האמריקנית לרפואת ילדים (AAP) ממליצה שילדים ישבו נגד כיוון הנסיעה עד גיל שנתיים או עד שהם מגיעים לגובה או למשקל שמתאימים לישיבה בכיוון הנסיעה. בנוסף, חוקים של מדינות מסוימות מחייבים ילדים לשבת נגד כיוון הנסיעה עד גיל שנתיים. יש לעיין בכל החוקים המקומיים, הממלכתיים או המחוזיים הרלוונטיים הקשורים לבטיחות הילדים בנסיעה לפני התקנה ושימוש במושב בטיחות זה.



ישיבה נגד כיוון הנסיעה

- ממשקל 1.8 ועד 18.1 ק"ג
- מגובה 43 ועד 109 ס"מ והחלק העליון של ראש הילד נמצא לפחות 2.5 ס"מ מתחת לקצה העליון של משענת הראש.

חשוב: ברגע שהילד **חורג** מכל אחת מהדרישות האלה, **חובה** לעבור להשתמש במושב הבטיחות הזה בכיוון הנסיעה. אם הילד **חורג** מכל אחת מהדרישות האלה והוא פחות מגיל שנתיים, יש להפסיק להשתמש במושב הבטיחות הזה.

אין להשתמש בכיסא זה עבור פגים לפני שמתיעצים עם רופא. פגים עלולים לחוות קשיים בנשימה במצב ישיבה.



ישיבה בכיוון הנסיעה

- ממשקל 13.6 ועד 29.4 ק"ג
- מגובה 89 ועד 124 ס"מ והחלק העליון של ראש הילד נמצא מתחת לקצה העליון של משענת הראש
- גיל הילד בן שנתיים לפחות

חשוב: ברגע שהילד **חורג** מכל אחת מדרישות הגודל לשימוש **בכיוון הנסיעה**, **חובה** להפסיק את השימוש במושב הבטיחות עם הרתמה המובנית שלו ולהתחיל להשתמש ב**כבוסטר**, במידת

האפשר. אם הילד **חורג** מכל אחת מהדרישות האלה והוא פחות מגיל 5, יש להפסיק להשתמש במושב הבטיחות הזה.

מצב בוסטר



- ממשקל 18.1 ועד 45.3 ק"ג
- מגובה 112 ועד 145 ס"מ והחלק העליון של אוזני הילד נמצא מתחת לחלק העליון של משענת הראש של הבוסטר (בדגם עם משענת הראש) או משענת הראש של הרכב (בדגם ללא משענת ראש)
- גיל הילד בן 5 שנים לפחות

חשוב: ברגע שהילד

חורג מכל אחת מדרישות הגודל שלמעלה לשימוש **בבוסטר**, יש להפסיק את השימוש במושב זה. ייתכן שהילד בשלב זה מוכן לישיבה בכיסא הרכב חגור בחגורת הבטיחות.



שימוש במושב הבטיחות להסעת פגים

לפני השימוש במושב הבטיחות עבור פגים או תינוקות במשקל לידה נמוך, ודאו שאתם עומדים בדרישות ובקווים המנחים בפרק זה.

לפי המנהל האמריקאי לבטיחות בתעבורה, מושב בטיחות המותקן היטב מפחית את סכנת המוות ב-70 אחוזים בקרב ילדים המעורבים בתאונות דרכים. התקן הפדראלי לבטיחות רכבים ממונעים 213 (FMVSS) מבסס דרישות עיצוב וביצועים דינאמיים למערכות ריסון לילדים. עם זאת, בתקן אין מגבלת משקל מינימום והוא אינו מתייחס לצרכים הרפואיים המיוחדים של פגים או של תינוקות במשקל לידה נמוך. כדי להבטיח את בטיחות התעבורה של פגים ותינוקות במשקל לידה נמוך, התפרסמו קווים מנחים של האקדמיה האמריקאית לרפואת ילדים - Pediatrics 2009; 123:1424-1429 ויש לפעול לפיהם.

כל הילדים יסעו ברכב נגד כיוון הנסיעה זמן רב ככל האפשר. פגים ותינוקות במשקל לידה נמוך נמצאים בסיכון מוגבר לקשיי נשימה ולבעיות לב כאשר מושיבים אותם במושב בטיחות. חברת Evenflo דורשת הערכה של ה-AAP עבור כל התינוקות שנולדו בטרם השלימו 37 שבועות של הריון וכל התינוקות שמשקל הלידה שלהם נמוך מ-2.5 ק"ג, וביצוע הערכה כזאת לפני הנסיעה הראשונה ברכב כדי לאתר קשיי נשימה או בעיות בקצב הלב כאשר נוסעים במושב בטיחות הפונה נגד כיוון הנסיעה. תינוקות שזה עתה נולדו לעולם לא צריכים לנסוע במושב בטיחות הפונה בכיוון הנסיעה.

ה-AAP ממליצים כי צוות רפואי ישגיח על התינוק במושב הבטיחות לפרק זמן של 90 עד 120 דקות או למשך הנסיעה, הארוך מבין השניים. פרק הזמן להסתכלות יבוצע כאשר התינוק יושב כמתואר בהוראות אלה, וכאשר מושב הבטיחות נמצא בזווית המורשית לשימוש ברכב. צוות בית החולים יבדוק לאיתור קשיי נשימה או בעיות בקצב הלב. רופא הילדים של ילדכם יעדכן אתכם האם ישנם שיקולים מיוחדים לקראת הנסיעה. מספר

הנסיעות ומשך הזמן בו התינוק יכול להימצא במושב הבטיחות ימוזער ככל האפשר. יש לוודא שמטפל נוסע במושב האחורי כדי להשגיח על התינוק במהלך הנסיעה.

תוכלו ללמוד עוד על המלצות ה-AAP לתינוקות ועל הקווים המנחים להסעה בטוחה של פגים ושל תינוקות במשקל לידה נמוך, וכן למצוא משאבים נוספים להורים ולאנשי מקצוע בתחום הבריאות באתר

<https://www.healthychildren.org/english/safety-prevention/on-the-go/Pages/default.aspx>

אזהרה בנוגע לכריות אוויר



אזהרה!

אין להתקין מושב בטיחות נגד כיוון הנסיעה במושב הקדמי של רכב המצויד בכרית אוויר. כריות אוויר עלולות לגרום פציעה חמורה ואף מוות.
המושב האחורי הוא המקום הבטוח ביותר עבור ילדים בני 12 ומטה.



למניעת פציעה חמורה או מוות:

- אין להתקין מושב בטיחות זה במושב הקדמי של רכב המצויד בכרית אוויר. כריות אוויר עלולות לגרום פציעה חמורה ואף מוות לילדים מתחת לגיל 12. אם מותקנת כרית אוויר ברכב, יש לעיין במדריך למשתמש של הרכב לקבלת פרטים אודות התקנת מושב בטיחות.
- אין לשים חפצים כלשהם בין מושב הבטיחות לכרית האוויר הצדדית. כאשר הכרית תתנפח היא עלולה לגרום לחפצים לפגוע בילד.
- אם המושב האחורי של הרכב מצויד בכריות אוויר צדדיות, יש לעיין במידע הבא לקבלת פרטים אודות שימוש מתאים: רכבים אשר יוצרו לפני שנת 2002: אין להשתמש במושב בטיחות זה במושב רכב המצויד בכרית אוויר צדדית אלא אם יצרן הרכב אישר זאת. דגמי 2002 ומעלה: יש לעיין במדריך למשתמש של הרכב לפני מיקום מושב הבטיחות במושב המצויד בכרית אוויר צדדית.

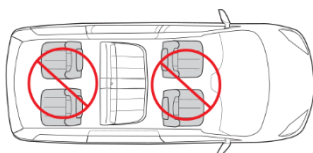

המושב האחורי הפונה לכיוון הנסיעה הינו הבטוח ביותר להסעת ילדים מתחת לגיל 12

אזהרות כלליות

- אי ציות לדרישות הילדים לשימוש נגד כיוון הנסיעה, בכיוון הנסיעה ומצב בוסטר עלול לגרום לפציעה חמורה או למוות.
- אי ציות להוראות ההתקנה ולתוויות האזהרה עלול לגרום לכך שהילד יפגע בחלק הפנימי של הרכב במקרה של עצירה פתאומית או תאונה. הדבר עלול לגרום פציעה חמורה ואף מוות.
- יש להקפיד ולפעול בהתאם להוראות הללו ולהוראות שבמדריך הרכב. אם ישנה סתירה ביניהם, יש לפעול בהתאם להוראות מדריך הרכב בנוגע להתקנה של מושב בטיחות.
- קיימות עדויות למקרים של חנק בקרב ילדים על ידי רצועות רתמה רופפות או מאובזמות חלקית. יש לרסן את הילד באופן מלא כאשר מושב הבטיחות נמצא בשימוש.
- לעולם אל תשאירו ילד ללא השגחה.
- אל תשתמשו במושב הבטיחות אם הוא פגום, שבור או אם חלקיו חסרים.
- אל תשתמשו במושב בטיחות זה אם הוא היה מעורב בתאונה. יש להחליפו.
- אין לחבר או לתלות פריטים נוספים על גב מושב הרכב שאינם מאושרים על ידי יצרן הרכב. פריטים שלא נבדקו עם מושב הרכב עלולים לפצוע את הילד או להפריע לביצועי מושב הבטיחות. מושבי רכב מוסדרים על ידי תקני בטיחות פדרליים לרכב. אין לשנות בשום צורה את גב המושב אליו פונה הילד. משענת הראש של מושב הרכב מולה מופנה הילד נדרשת להיות ממוקמת במצב הנמוך ביותר.
- מחזיקי הכוסות נדרשים להישאר מחוברים למערכת הריסון בכל עת.

אזהרת מיקום

- **תמיד** יש לקרוא ולהקפיד לפעול בהתאם להוראות המצורפות אל הרכב ואל מושב הבטיחות.
- על פי נתונים סטטיסטיים, ילדים בטוחים יותר כאשר הם יושבים במושב בטיחות מתאים במושב האחורי של הרכב, לעומת המושב הקדמי של הרכב. בעיקרון, המושב האחורי האמצעי הינו הבטוח ביותר ויש להשתמש בו אם ניתן.
- ישנם מושבי בטיחות שאינם מתאימים לכל הרכבים או לכל מצבי הישיבה. ישנם אלפים רבים של שילובים בין יצרני ודגמי רכב, תצורות מושבי בטיחות, עיצובי חגורות בטיחות וצורות כריות של מושבים. הדרך הקלה ביותר לברר אם מושב הבטיחות מתאים למצב ישיבה מסוים היא לוודא שההתקנה טובה.
- אם מושב הבטיחות אינו מותקן כשורה, אין להשתמש בו. יש לעיין במדריך הרכב ולנסות מיקום ישיבה אחר.
- יש להשתמש במושב בטיחות זה רק במושב רכב הפונים בכיוון הנסיעה. אין להשתמש במושב בטיחות זה במושב רכב הפונים נגד כיוון הנסיעה או הצידה.

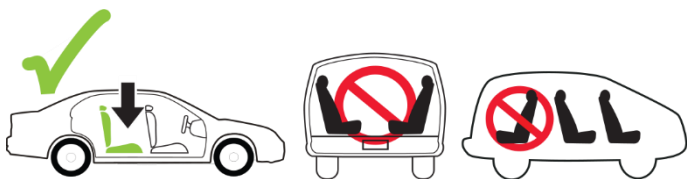

- יש להשתמש במושב בטיחות זה רק במושב רכב עם משענת הננעלת למקומה.
- סוגי רכב שבהם לא ניתן להשתמש במושב בטיחות זה:**
אין להשתמש במושב בטיחות זה בכלי רכב שאין בו חגורות בטיחות או נקודות עיגון תחתונות של LATCH.
- לעולם אין להשתמש במושב בטיחות זה על סירות, כלי רכב במהירות נמוכה (LSV), רכבי שטח (ATV), עגלות גולף או כל רכב אחר שאינו מאושר.**

אזהרות בנוגע למצב ישיבה נגד כיוון הנסיעה

- אם מושב הבטיחות מותקן נגד כיוון הנסיעה, אין לשחרר את חגורת הבטיחות של הרכב כדי לאפשר יותר מקום לרגליים. במצב מעין זה מושב הבטיחות לא יגן על הילד.
- משענות ידיים מתקפלות עלולות להוות סכנה בישיבה נגד כיוון הנסיעה בסוגים מסוימים של התנגשויות. עיינו במדריך הרכב לפני התקנת מושב בטיחות הפונה נגד כיוון הנסיעה במיקום לפני משענת יד מתקפלת.
- אין להשתמש ברצועת Tether כאשר מושב הבטיחות פונה נגד כיוון הנסיעה.**

חשוב: תינוקות עשויים להיתקל בקשיי נשימה כשהם בישיבה זקופה. ודאו שהם יושבים בהטיה שנכונה להם כדי שראשם ישכב לאחור בנוחות ובבטחה. אם לא מטים נכון את המושב עבור התינוק זה עלול להגביר את הסיכון שלו לפציעה חמורה או למוות.

אזהרות בנוגע למצב ישיבה עם כיוון הנסיעה

- יש לכוון או להסיר את משענת הראש של הרכב במושב בו מורכב מושב הבטיחות, כך שגב מושב הבטיחות יישען על גב מושב הרכב.**

אזהרות בנוגע למצב בוסטר



- **אזהרה!** בזמן השימוש במושב בוסטר זה, **לעולם אין** להשתמש בחגורת מותן בלבד. **חובה** להשתמש בחגורות בטיחות בשילוב של רצועת מותן וכתף.
- רצועת הכתף חייבת לעבור באמצע בין הכתף לצוואר של הילד.
- במצב עם משענת גב, העבירו את רצועת הכתף דרך מסלול רצועת הכתף.
- במצב ללא משענת גב, העבירו את רצועת הכתף דרך תפס רצועת כתף, אם יש צורך.
- **אין** להשתמש בבוסטר במצב ישיבה נגד הנסיעה.
- **אין** להשתמש בבוסטר אם קצה אוזני הילד נמצאים:
- במצב עם משענת גב, מעל הקצה העליון של משענת ראש הבוסטר.
- במצב ללא משענת גב, מעל הקצה העליון של משענת ראש מושב הרכב.
- יש לוודא שרצועת הכתף **לא** תחצה את צוואר הילד ולא תיפול מכתפי הילד. אם לא ניתן לכוון את רצועת הכתף כך **שתונח בצורה מתאימה באמצע בין כתפי וצוואר הילד, ובנוסף בגובה הכתפיים או מעליהם, יש לנסות להעביר את המושב למקום אחר או להפסיק להשתמש במושב הבוסטר.**

חשוב: אבטחו תמיד את מושב הבוסטר עם חגורת הבטיחות של הרכב או בעיגון תחתון כאשר לא יושבים בו. מושב בוסטר לא חגור היטב עלול לפגוע בנוסעים במקרה של תאונה.

אזהרות בנוגע לחגורת בטיחות



למניעת פציעה חמורה או מוות:

- יש לקרוא **תמיד** את מדריך הרכב כדי לקבוע באילו חגורות ונקודות עיגון משתמשים ברכב. חגורת הרכב חייבת להינעל ולא להשתחרר לאחר הידוק חגורת הבטיחות.
- **אין** להשתמש במושב בטיחות זה אם הוא נע יותר מ-2.5 ס"מ קדימה או הצידה במסלול החגורה. שימוש לא נכון עלול לגרום פציעה חמורה ואף מוות. אם לא ניתן להדק את מושב הבטיחות למקומו, יש לנסות שנית או להעביר את המושב למקום אחר.

- אין להשתמש במושב בטיחות זה ברכב המצויד בחגורות בטיחות אשר מורכבות על הדלת.



- אין להשתמש במושב בטיחות זה ברכב המצויד בחגורות בטיחות אשר נעות אוטומטית לאורך מסגרת הרכב בזמן הפתיחה של הדלת. הן אינן מחזיקות את המושב בצורה טובה.



- אין להשתמש במושב בטיחות זה ברכב המצויד בחגורות מותן הננעלות רק במהלך עצירה פתאומית או תאונה (מחזיר נעילת חירום – ELR). יש להשתמש רק במקום ישיבה עם חגורת בטיחות ננעלת. יש לבדוק את מדריך הרכב כדי לראות אם יש הרכב חגורות ברכיים עם ELRs.



- אין להשתמש במושבי רכב אשר שני החלקים של חגורות הרכב ממוקמים לפני קפל המושב.



למניעת פציעה חמורה או מוות:

אין להשתמש עם חגורות ברכיים/כתפיים עם שני מותחנים (retractor). אם חגורות הבטיחות של הרכב אינן מנותבות ומהודקות כהלכה, ייתכן שמושב הבטיחות לא יגן על הילד בתאונה.



- אפשר להשתמש בחגורות בטיחות מתנפחות רק במצב בוסטר.
- יש לעיין במדריך הרכב כדי לקבוע כיצד לנעול את חגורת הבטיחות להתקנת מושב הבטיחות. חגורת הבטיחות חייבת להיות נעולה כדי לאבטח את מושב הבטיחות כהלכה.
- אין לאפשר ללחצן שחרור חגורת הבטיחות של הרכב לגעת במושב הבטיחות. מגע מקרי עלול לגרום לחגורת הבטיחות להשתחרר. במידת הצורך, יש להרחיק את לחצן שחרור חגורת הבטיחות ממושב הבטיחות או להעביר את מושב הבטיחות למקום אחר.
- אם לא מסדרים נכון ומהדקים את הרתמה או את חגורות הבטיחות של הרכב סביב הילד, הוא עלול לעוף ולהיפגע מפנים הרכב במהלך עצירה פתאומית או תאונה. פציעה חמורה או מוות עלול להתרחש.

- מושב בטיחות זה חייב להיות חגור היטב לרכב, גם כאשר לא יושבים בו, שכן בתאונה מושב הבטיחות לא מאובטח עלול לפגוע בנוסעים אחרים.

שימוש בתופסן נעילה (אינו כלול – ניתן לרכוש)

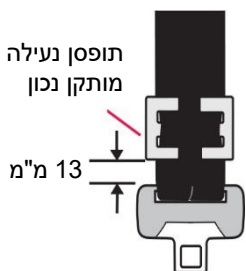

אם הרכב יוצר לפני שנת 1996, ויש לו רצועת מותן/כתף המצוידת בנעילת חירום (ELR) ובלוחית נעילה, חובה להשתמש בתופסן נעילה. בדקו במדריך הרכב כדי לזהות איזו מערכת חגורות רכב נמצאת ברכב.

אם הרכב יוצר אחרי 1996, סביר להניח שיש לו מערכת חגורת רכב שניתן לנעול כאשר היא מהודקת, ולא צריך להשתמש בתופסן נעילה. עיינו במדריך הרכב לפני התקנת תופסן נעילה.

למניעת פציעה חמורה או מוות:

אם יש אחד מהסוגים הבאים של מערכות חגורות רכב ברכב שלכם, אלה בטוחים לשימוש להתקנת מושב הבטיחות ברכב. עיינו במדריך הרכב לקבלת הנחיות ספציפיות על התקנת מושב הבטיחות. ניתן להשתמש ב-LATCH במקום סוגי חגורות רכב אלה. עיינו במגבלות המשקל בנסיעה קדימה על השימוש ב-SecureTight™. עיינו במדריך הרכב עבור מיקומי LATCH.

רצועת מותן עם לוחית נעילה

קצה חופשי

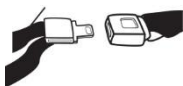

לאחר חגירה, חגורת הרכב מהודקת על ידי משיכה בקצה החופשי של הרצועה עד שהחגורה מתהדקת.

רצועת מותן עם חגורת נעילה אוטומטית (ALR)

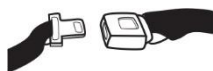

מצב נעילה אוטומטית אינו מאפשר לרצועת המותן להתארך ברגע שהיא נעצרת. חגורת הרכב מהודקת על ידי משיכת הרצועה החוצה והחזרתה מספר סנטימטרים לתוך בית החגורה.

רצועת מותן/כתף עם לוחית נעילה

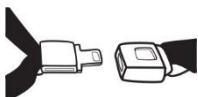

חלק המותן של חגורה זו אינו משתחרר לאחר חגירה. את חגורת הרכב מהדקים על ידי משיכת רצועת הכתף בחוזקה והחזרת החלק העודף של הרצועה הנוספת לתוך בית החגורה.

רצועת מותן/כתף עם לוחית נעילה זזה

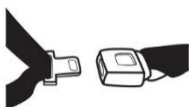

לוחית הנעילה מחליקה בחופשיות לאורך רצועת המותן/כתף. חגורות רכב עם לוחית נעילה זזה ננעלות בדרך כלל על ידי משיכת הרצועה החוצה והחזרתה מספר סנטימטרים לתוך בית החגורה. עיינו במדריך הרכב לקבלת הוראות ספציפיות.

LATCH/ISOFIX אזהרות בנוגע למערכת



הערה: ייתכן ששם המערכת במדריך הרכב יהיה "ISOFIX" ולא "LATCH". LATCH הוא תקן אמריקאי ו-ISOFIX הוא תקן אירופאי. בחוברת זו נשתמש במונח LATCH, כאשר הכוונה היא גם ל-ISOFIX.

נקודות עגינה
עליונות ברכב
Top Tether

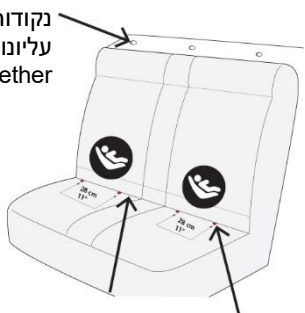

קפל המושב

עוגני Latch

מה זה LATCH?

Lower) LATCH Anchorage and Tether (for Children מערכת של זוג עוגנים במושב הרכב האחורי ונקודת עגינה בחלק העליון של גב המושב האחורי (Top Tether), והיא מיועדת לחיבור מושב בטיחות אל מושב הרכב. רוב הרכבים שנבנו מ-2002 ומעלה מצוידים במערכת LATCH.

עיוני ה-LATCH התחתונים ממוקמים בקפל בין גב מושב הרכב לכרית המושב, ואם אינם נראים, בדרך כלל יצינו בסמל . נקודות עגינה עליונים ממוקמים במקומות שונים מאחורי מושב הרכב האחורי.

התקנה מרכזית במיקום LATCH לא סטנדרטי:

התקנה מרכזית של מושב הבטיחות מותרת באמצעות מוטות עיגון תחתונים פנימיים במושב הבטיחות אם (1) מדריך הרכב מאפשר התקנה כזו; ו-(2) מוטות העיגון התחתונים הפנימיים במושב הבטיחות נמצאים במרחק של 28-51 ס"מ זה מזה.

LATCH מציע בדרך כלל התקנה קלה ועקבית יותר. עם זאת, מושב בטיחות זה יכול להיות מותקן בבטחה באמצעות LATCH או חגורות רכב והוא עומד בדרישות של תקן בטיחות פדרלי FMVSS 213 בכל אחת משיטות ההתקנה. כל אחת מהשיטות בטוחות כאשר היא מותקנת כהלכה. בעת שימוש בכל אחת מהשיטות, עדיף להשתמש תמיד ברצועת עגינה בעת התקנה בכיוון הנסיעה.

אין להתקין מושב בטיחות זה עם LATCH וחגורות הבטיחות של הרכב בו-זמנית.

מערכת LATCH מיועדת לשימוש רק כמתואר במדריך זה. פגיעה חמורה או מוות עלולים לקרות משימוש לא נכון. עיינו במדריך הרכב למציאת מיקומי עוגני LATCH ברכב.

- אין להשתמש במערכת LATCH כדי לחבר מושב בטיחות זה עבור ילד השוקל יותר מ-18.1 ק"ג עם הרתמה המובנית של מושב הבטיחות. יש להשתמש רק בחגורות הבטיחות של הרכב.

- בנוסף להוראות אלה, קראו ופעלו לפי מדריך הרכב לגבי התקנת מושב הבטיחות לילדים ו-LATCH. אם יש אי התאמה, עקבו אחר מדריך הרכב.
- יש להשתמש רק במחבר עוגן תחתון להצמדת מושב הבטיחות.
- **לעולם אין** לחבר שני מחברי LATCH אל מחבר עוגן תחתון אחד של הרכב.
- **לעולם אין** להשתמש בחגורות הבטיחות של הרכב כאשר נעשה שימוש ברצועות LATCH. השימוש בשתי חגורות הבטיחות עלול לגרום להרפיה בעצירה פתאומית או בתאונה.
- כאשר מערכת LATCH אינה בשימוש, יש לאחסן את הרתמה ואת המחברים בצורה בטוחה במושב הבטיחות, הרחק מהישג ידם של ילדים.
- יש לוודא **תמיד** שמחברי מערכת LATCH מחוברים במלואם אל נקודות העיגון של מערכת LATCH, על ידי משיכה חזקה של רתמת LATCH. אם המחברים לא הוכנסו לגמרי, מערכת LATCH לא תרסן את מושב הבטיחות למקומו. הדבר עלול לגרום פציעה חמורה ואף מוות.
- **אין** להשתמש במושב בטיחות זה אם הוא נע יותר מ-2.5 ס"מ קדימה או הצידה במסלול החגורה של מושב הבטיחות. פציעה חמורה ואף מוות עלולים להיגרם מהתקנה גרועה. אם לא ניתן להתקין את מושב הבטיחות בצורה בטוחה, יש לנסות שנית או להעביר אותו למקום אחר.



אזהרות בנוגע לרצועת העגינה (קשירה)

- **שיבה בכיוון הנסיעה רק עם שימוש ברתמה במצב בוסטר:**
- למניעת סכנת חנק, **חובה** לגלגל או לקפל את החלק העודף של רצועת הקשירה ולהדק בעזרת הרצועה או גומייה. יש לחבר את זו הקשירה אל תופסן האחסון כאשר אינו בשימוש. דבר זה ימנע מווקשירה שאינו בשימוש מלפגוע בנוסע במקרה של תאונה.

אזהרות נוספות

- **אין** להשתמש במחזיק הכוסות לצורך אחסון של פחיות או של כוסות קשיחות. **אין** להניח כוסות שמכילות נוזלים חמים (כגון קפה או תה) במחזיק הכוסות.
- **אין** לחבר למושב הבטיחות ריפודים נוספים, צעצועים או מכשירים אחרים שאינם מתוצרת Evenflo או שאינם מתוארים בהוראות אלה. פריטים שלא נבדקו עם מושב הבטיחות עלולים לפגוע בילד. רפידות או כריות נוספות עלולות להפריע לתפקוד מערכת הרתמה, או לגרום לבעיות נשימה אם ראשו של הילד נופל קדימה, ולהגביר את הסיכון לפציעה חמורה או מוות.
- במזג אוויר חם או שמשי, לפני ששמים את הילד במושב יש לבדוק **תמיד** את המושב, את האבזם ואת ווי מערכת LATCH, ויש להגן על שמשות הרכב במגן שמש, אחרת הילד עלול לסבול מכוויות. יש לכסות את מושב הבטיחות בשמיכה בהירה וקלה כשיוצאים מהרכב.
- במזג אוויר קר, **אין** להלביש את הילד בבגדים עבים כגון חליפות שלג במידה והילד נוסע במושב בטיחות. חליפות שלג ומעילים עבים

מקשים על הידוק תקין של הרתמה אל הילד, והדבר עלול לגרום לכך שהילד ייפלט מהמושב במהלך תאונה. במידת הצורך, יש להניח שמכה מעל לילד הרתום מבלי להפריע למערכת הרתמה של המושב.

דרכי פעולה בטוחות

- **לפני תחילת הנסיעה, יש לוודא שכולם חגורים, אחרת אין להתחיל נסיעה.** אין לחרוג מכלל זה עבור מבוגרים או עבור ילדים. במידה ואדם כלשהו שחרר את חגורת הבטיחות, יש לעצור את הרכב. יש להיות תקיפים ועקביים מההתחלה, ואז תהיה עם כמות קטנה יותר של בעיות משמעת לאחר שהילד יגדל. אדם שאינו חגור עלול להיזרק בכיוון נוסעים אחרים ולפצוע אותם.
- **לעולם אין** לנסות לטפל בתינוק בוכה בזמן הנהיגה. **לעולם אין** להוציא תינוק ממושב הבטיחות כדי להרגיע אותו כאשר הרכב בתנועה.
- **אין** לאפשר לילד הנמצא ברכב להחזיק חפצים כגון סוכריות על מקל או ארטיק. החפץ עלול לפצוע את הילד במקרים בהם הרכב סוטה מנתיבו או פוגע במהמורה.
- **אין** להאכיל תינוק הנוסע במושב בטיחות.
- יש לשים פריטים חדים או כבדים בתא המטען. כל פריט משוחרר עלול להיות קטלני במקרה של תאונה.

שימוש במטוס

בשימוש יחד עם מערכת רתמה מובנית, מושב בטיחות זה מאושר לשימוש ברכבים ממונעים, אוטובוסים ומשאיות שיש בהן רק חגורות מותן או מערכת חגורות מותן/כתף וכן בכלי טיס. ראו בהמשך התקנה במטוסים.

בשימוש ללא מערכת רתמה מובנית (במצב בוסטר) ומותקן כהלכה, מושב בוסטר זה מאושר לשימוש ברכבים ממונעים, אוטובוסים ומשאיות שיש בהן רק מערכת חגורות מותן/כתף ואינו מאושר לשימוש בכלי טיס. מושב בוסטר מחייב שימוש במערכת חגורות מותן/כתף, שאינה קיימת במטוסים.

יש לפנות אל חברת התעופה לפני ההמראה ולוודא שמושב בטיחות זה עומד בדרישות הבטיחות שלה.

חלקי מושב הבטיחות

קדימה



אחורה

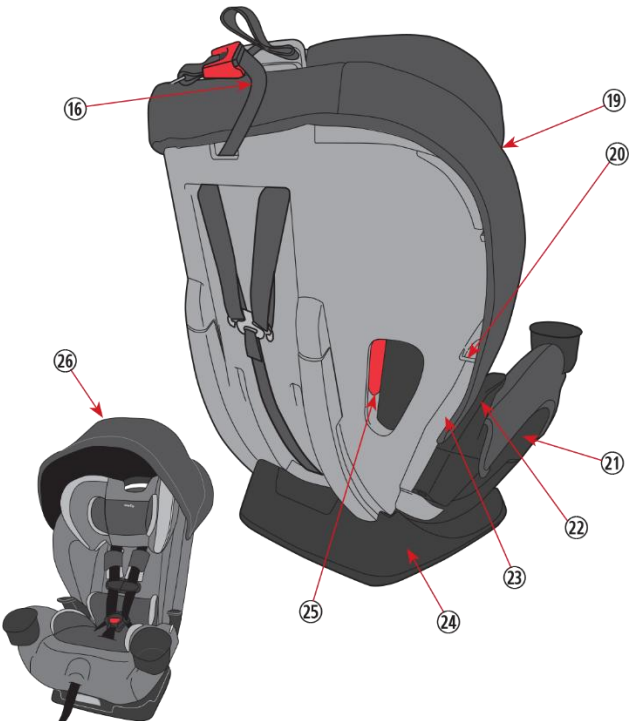

פירוט החלקים

1. ידית כוונן משענת ראש
2. משענת ראש מתכווננת
3. מסלול רצועת כתף
4. אחסון מדריך ההפעלה
5. תפס חזה
6. רצועות הרתמה
7. מחזיק כוס (משני צידי המושב)
8. לחצן שחרור רתמה (מתחת לדש)
9. ידית שינוי מצב שכיבה (מתחת לקצה קדמי של המושב)
10. רצועת כוונן רתמה

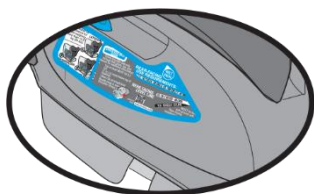

17

11. כרית ראש
12. כיסוי רתמה
13. כרית המושב
14. כרית גוף
15. אבזם ורצועה
16. רצועת Top Tether + II

17. מחוון שינוי מצב שכיבה
18. פלס (לא בכל הדגמים)
19. ריפוד המושב

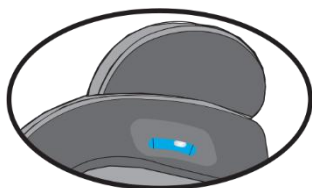

18

20. אחסון SecureTight™
21. מסלול חגורה במצב נגד כיוון הנסיעה
22. בוסטר ללא משענת גב
23. מחברי SecureTight™ (משני צידי המושב)
24. בסיס המושב
25. מסלול חגורה במצב כיוון הנסיעה
26. גגון (לא בכל הדגמים)

התקנת מחזיק הכוסות

חשוב: חובה להתקין את מחזיקי כוסות לפני השימוש במושב בטיחות זה. הם חייבים להישאר מותקנים תמיד.



החליקו כל מחזיק כוסות לתוך החריצים במעטפת מושב הבטיחות ולחצו פנימה למושב כדי לקבע אותו. החלק התחתון של כל מחזיק כוסות מסומן A-ו-B. החליקו את A לחריץ השמאלי ואת B לחריץ הימני.

מחזיקי הכוסות נשלפים וניתנים לשטיפה במדיח כלים במדף העליון. הטו את מחזיק הכוסות הרחק מהמושב, ולאחר מכן משכו אותו הרחק מהמושב כדי לשחררו..

כיסוי רתמה*

התקינו את כיסויי הרתמה מעל תפס החזה. כיסויי רתמה הם אופציונליים לנוחות נוספת. עטפו את כיסויי הרתמה סביב רצועות הרתמה והצמידו את שני הצדדים כמוצג.



* לא נמצא בכל הדגמים. העיצוב עשוי להשתנות

כרית גוף*

כרית הגוף האופציונלית משמשת רק לישיבה נגד כיוון הנסיעה, לתמיכה בילד, כפי שמוצג. כאשר משתמשים במיקום הנמוך של משענת הראש/הרתמה, ודאו שדש משענת הראש נמצאת מאחורי כרית הגוף.



כרית ראש*

כרית הראש האופציונלית משמשת רק לישיבה נגד כיוון הנסיעה. כרית הראש עוזרת לתמוך בראש הילד.

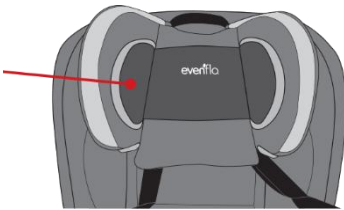

להתקנת כרית הראש של התינוק, הכניסו את הלשוניות לחריצים שעל משענת הראש וחברו אבזמי וו ולולאה לחלק האחורי של משענת הראש.



חשוב: תינוקות עשויים להיתקל בקשיי נשימה כשהם בישיבה זקופה. שימוש בריפוד או כריות נוספות מלבד כרית הגוף או תמיכת ראש התינוק מאחורי ראשו של התינוק, או אם מושב הבטיחות לא מוטה נכון, עלול להגביר את הסיכון של הילד לפציעה חמורה או למוות.

* לא נמצא בכל הדגמים. העיצוב עשוי להשתנות

מחבר (LATCH) SecureTight™

איזו מערכת עיגון יש במושב הבטיחות שלכם?

מושב הבטיחות לילדים שלכם מצויד במחברי SecureTight (מוציגים להלן). SecureTight היא מערכת תפס עיגון של Evenflo.



עיינו בהוראות שבעמודים הבאים כדי להתקין כראוי את רצועת SecureTight על מושב הבטיחות.

אחסון מחברי SecureTight

את מחברי SecureTight ניתן לאחסן לצד מסלולי החגורה במצב נגד כיוון הנסיעה או בכיוון הנסיעה. כדי לאחסן את מחברי ה-SecureTight במצב נגד כיוון הנסיעה או בכיוון הנסיעה, לחצו עד שהם מתייצבים במקומם בנקישה, כפי שמוצג להלן:

אחסון תפס עיגון טבעת ה-D נגד כיוון הנסיעה

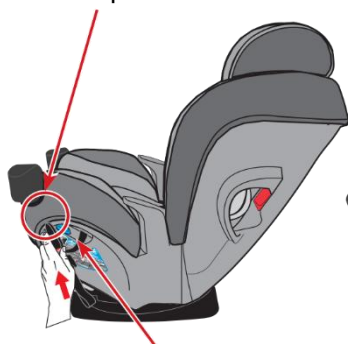

מסלול החגורה במצב נגד כיוון הנסיעה

אחסון תפס העיגון בכיוון הנסיעה

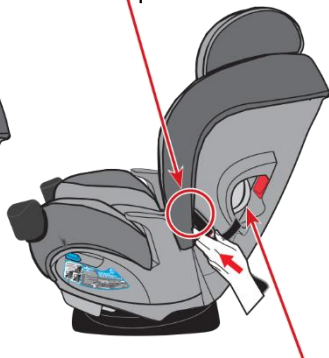

מסלול החגורה בכיוון הנסיעה

הוצאת מחברי SecureTight מהאחסון

לחצו על כפתור השחרור כדי להוציא את מחבר SecureTight ממיקום האחסון שלו.

אחסון תפס עיגון טבעת ה-D נגד כיוון הנסיעה

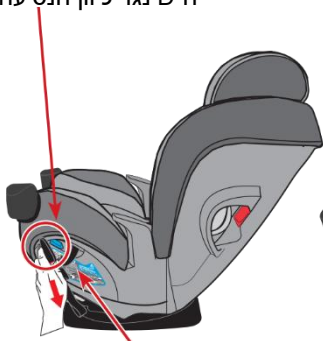

מסלול החגורה במצב נגד כיוון הנסיעה

אחסון תפס העיגון בכיוון הנסיעה

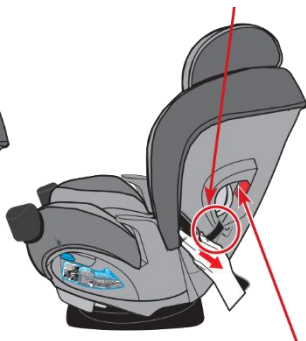

מסלול החגורה בכיוון הנסיעה

התקנת גגון*

(במצב הצבה נגד כיוון הנסיעה בלבד)

- פתחו את הגגון וחברו את מחברי הגגון למעטפת מושב הבטיחות.
 - החליקו את הגגון מעל גב מעטפת המושב ואבטחו בעזרת תופסני הוו ולולאה.
 - התאימו את בד הגגון סביב הפלס.
- הערה: השימוש בגגון מגביל את משענת הראש ל-5 המצבים הנמוכים ביותר.

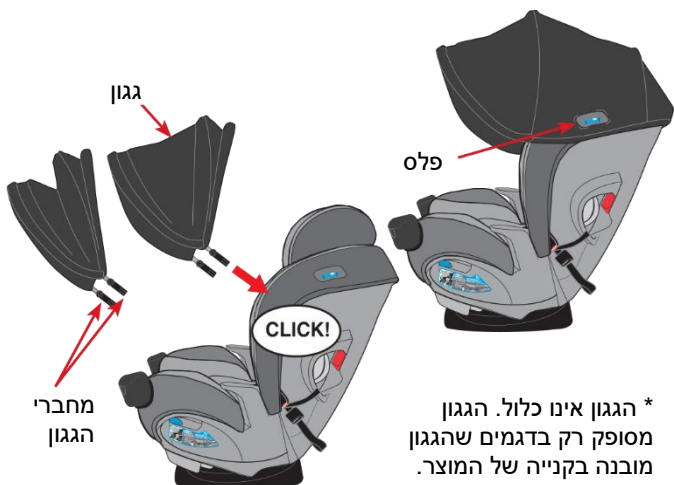

* הגגון אינו כלול. הגגון מסופק רק בדגמים שהגגון מובנה בקנייה של המוצר.

שימוש במצב ישיבה נגד כיוון הנסיעה

במצב ישיבה נגד כיוון הנסיעה, אין לשחרר את חגורת הבטיחות של הרכב כדי לאפשר יותר מקום לרגליים. במצב מעין זה מושב הבטיחות לא יגן על הילד.

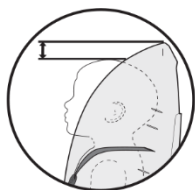

תאימות לילדים:

- ממשקל: 1.8 ועד 18.1 ק"ג
- מגובה: 43 ועד 109 ס"מ והחלק העליון של ראש הילד נמצא לפחות 2.5 ס"מ מתחת לקצה העליון של משענת הראש.



חשוב: ברגע שהילד חורג מכל אחת מהדרישות האלה, חובה לעבור להשתמש במושב הבטיחות הזה בכיוון הנסיעה. אם הילד חורג מכל אחת מהדרישות האלה והוא פחות מגיל שנתיים, יש להפסיק להשתמש במושב הבטיחות הזה.



התקנה במצב ישיבה נגד כיוון הנסיעה עם מחברי SecureTight (LATCH)

העברת מחברי SecureTight אל מסלול החגורה במצב ישיבה נגד כיוון הנסיעה

מושב הבטיחות שלכם מסופק עם רצועת מחבר SecureTight שמוותקנת במסלול החגורה במצב ישיבה נגד כיוון הנסיעה. עיינו בשלבים הבאים כדי להחזירם לנתיב במצב ישיבה נגד כיוון הנסיעה במקרה והוזזו.

- כדי לגשת לרצועת מחבר ה-SecureTight™, תחילה עליכם:
- שחררו את רצועות הרתמה הפנימיות.
 - הסירו את מחברי ה-SecureTight.
 - הרימו את הריפוד מהקצה הקדמי של מושב הילד.

להתקנת מושב הבטיחות לילדים בצורה נכונה במצב ישיבה נגד כיוון הנסיעה, רצועת מחבר ה-SecureTight נדרשת להיות במסלול החגורה במצב ישיבה נגד כיוון הנסיעה.

הערה: האיורים למטה לא מציגים את הריפוד לשם הבהירות בלבד.

אם רצועת ה-SecureTight נמצאת במסלול החגורה במצב ישיבה בכיוון הנסיעה, בצעו את השלבים הבאים:

- משכו את רצועת ה-SecureTight למרכז המושב.
- נתבו את רצועת ה-SecureTight החוצה דרך מסלול החגורה במצב ישיבה נגד כיוון הנסיעה.



רצועת מחבר SecureTight

חשוב: ודאו שרצועת מחבר ה-SecureTight אינה מפריעה לרצועות הרתמה הפנימיות.

לאחר הזזת רצועת מחבר ה-SecureTight, ודאו שהרצועה מונחת שטוחה כנגד ריפוד המושב. ייתכן שתצטרכו לסובב את הרצועה כדי להשיג זאת.



תמיד יש לאחסן את רצועת Tether. אין להשתמש ברצועת Tether כאשר מושב הבטיחות פונה נגד כיוון הנסיעה.

1. משכו את ידית השינוי מצב שכיבה וכווננו את זווית השינוי מצב שכיבה של המושב במצב ישיבה נגד כיוון הנסיעה בין המצבים 1-4.

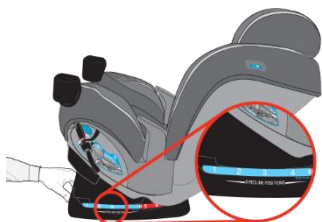

2. וודאו שהרכב ניצב על קרקע ישרה. מקמו את מושב הבטיחות במצב ישיבה נגד כיוון הנסיעה על גבי מושב הרכב. וודאו שתחתית מושב הבטיחות לילדים מונחת שטוחה על מושב הרכב.

3. הוציאו את מחברי ה-SecureTight מהאחסון. וודאו שרצועת ה-SecureTight נמצאת במסלול החגורה במצב ישיבה נגד כיוון הנסיעה.

4. וודאו שמושב הבטיחות לילדים נמצא במצב שינוי מצב שכיבה שמתאים למשקל הילד.

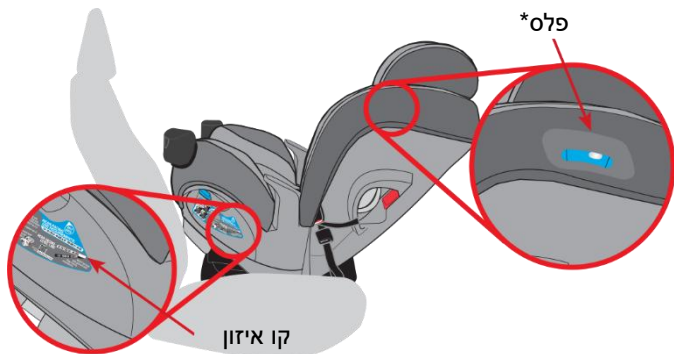

* לא כל התכונות זמינות בכל הדגמים. * הסגנון עשוי להשתנות

חשוב: תינוקות עשויים להיתקל בקשיי נשימה כשהם בישיבה זקופה. ודאו שהם יושבים בהטיה שנכונה להם כדי שראשם ישכב לאחור בנוחות ובבטחה. אם לא מטים נכון את המושב עבור התינוק זה עלול להגביר את הסיכון שלו לפציעה חמורה או למוות.

הערה: יש רכבים בהם יהיה צורך להוסיף מגבת/שמיכה מגולגלת מתחת לקצה הקדמי של הבסיס כדי לקבל הטיה מתאימה לילד.

אבטוח מושב הבטיחות לילדים בעזרת SecureTight

6. שחררו את רצועת ה-SecureTight וחברו את מחברי ה-SecureTight לעוגנים התחתונים ברכב.
7. רצועת ה-SecureTight נדרשת להיות הדוקה ככל האפשר. דחפו את מושב הבטיחות לתוך מושב בכל כובד משקלכם ומשכו את רצועת ה-SecureTight דרך מסלול החגורה כדי להדקה.

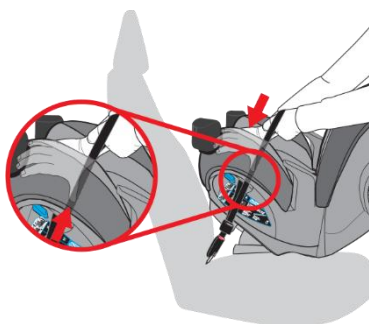
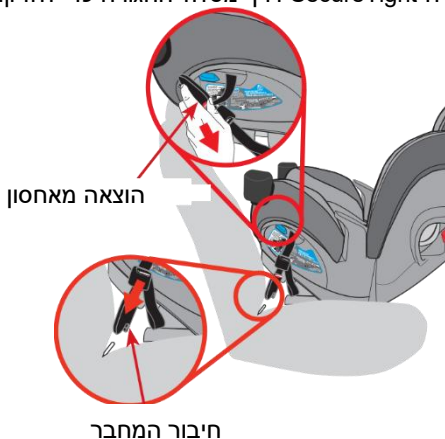

טיפ: משכו את מושב הבטיחות הרחק ממושב הרכב כדי להקל על משיכת הרצועה דרך מסלול החגורה.

8. וודאו את ההידוק במסלול החגורה. אם ניתן להזיז את מושב הבטיחות לילדים יותר מ-2.5 ס"מ מצד לצד או מלפנים אחורה במסלול החגורה, ההתקנה אינה מאובטחת. נסו שוב או התקינו באמצעות חגורת הבטיחות של הרכב.

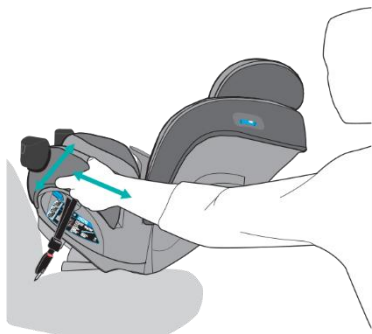

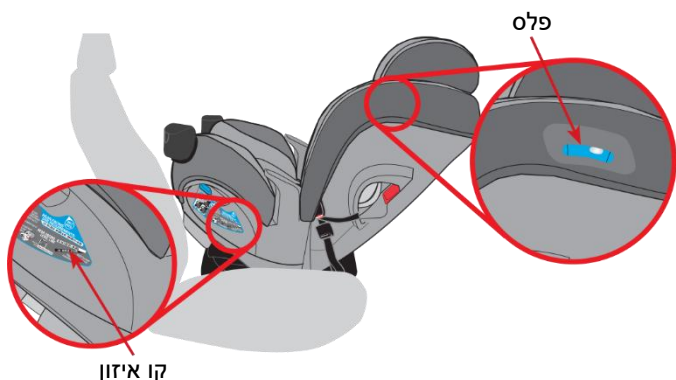

* לא כל התכונות זמינות בכל הדגמים. * הסגנון עשוי להשתנות

הערה: וודאו שקו האיזון מקביל לקרקע. אם מותקן פלס, וודאו שהבועה נמצאת בתחום האיזון.

10. ודאו שמושב הבטיחות לילדים מאובטח.

- בסיס מושב הבטיחות יושב שטוח על מושב הרכב.
- קו האיזון של מושב הבטיחות או הפלס מצביעים על כך שהמושב מאוזן כראוי.
- מושב הבטיחות לילדים לא אמור לנוע יותר מ-2.5 ס"מ מצד לצד או מלפנים לאחור במסלול החגורה.

התקנה במצב ישיבה נגד כיוון הנסיעה עם חגורת הבטיחות של הרכב

חשוב:

- לפני התקנת מושב בטיחות זה במצב ישיבה נגד כיוון הנסיעה באמצעות חגורת הבטיחות של הרכב, עליכם להזיז את מסלול מחבר ה-SecureTight למסלול החגורה במצב ישיבה בכיוון הנסיעה כך שלא יפריע לחגורת הבטיחות של הרכב.
- עיינו במדריך הרכב שלכם כדי ללמוד כיצד יש לנעול את חגורת הבטיחות שלכם להתקנת מושב הבטיחות לילדים.
- אין להשתמש ברצועת תפס העיגון כאשר מושב הבטיחות לילדים במצב ישיבה נגד כיוון הנסיעה. אחסנו את תפס העיגון.
- הניחו את מושב הבטיחות לילדים במצב ישיבה נגד כיוון הנסיעה על גבי מושב הרכב המאושר. ודאו תמיד שתחתית מושב הבטיחות לילדים מונחת שטוחה על מושב הרכב.
- אחסנו את מחברי ה-SecureTight, כפי שמוצג, במסלול החגורה במצב ישיבה בכיוון הנסיעה.

אבטחו את מחבר
SecureTight-ה

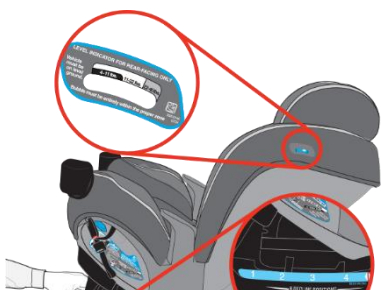
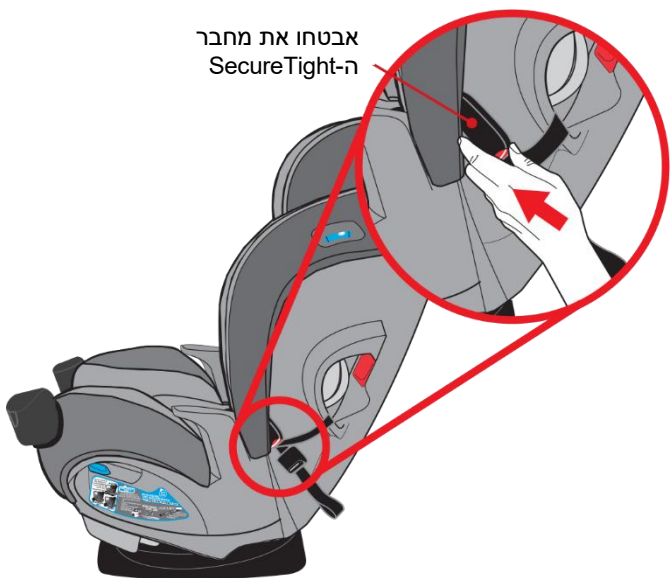

1. משכו את ידית ההטיה וכווננו את זווית המושב במצב ישיבה נגד כיוון הנסיעה באמצעות המצבים 1-4.
2. וודאו שהרכב ניצב על קרקע ישרה. מקמו את מושב הבטיחות לילדים על גבי מושב הרכב.
3. וודאו שתחתית מושב הבטיחות לילדים מונחת שטוחה על מושב הרכב.
4. וודאו שמושב הבטיחות לילדים נמצא במצב הטיה שמתאים למשקל הילד.

חשוב: תינוקות עלולים לחוות קשיי נשימה כשהם בישיבה זקופה. ודאו שהם שכובים מספיק באופן בו ראשם יכול להישען אחורה בנוחות ובבטיחות. הטיה לקויה של מושב הבטיחות לילדים עלולה להגביר את הסיכון לפציעה חמורה או למוות של הילד.

הערה: בחלק מהרכבים, ייתכן שיהיה צורך להניח מגבת מגולגלת היטב או שמיכה קטנה מתחת לקצה הקדמי של מושב הבטיחות לילדים כדי לספק זווית הטיה מספקת כך שמושב הבטיחות יהיה באזור ההטיה המתאים למשקל הילד.

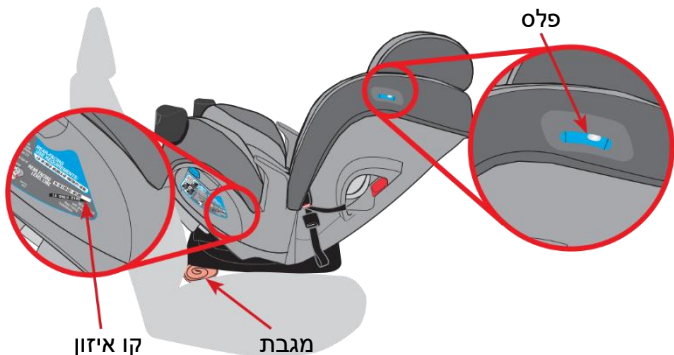

5. וודאו שמושב הבטיחות לילדים מאובטח.

התקנה נגד כיוון הנסיעה עם רצועת מותן

הסירו את ריפוד מושב הבטיחות מהצד הקדמי. העבירו את רצועת המותן דרך מסלול החגורה בכיוון נגד הנסיעה והמשיכו דרך הצד השני במושב הבטיחות. חגרו עם האבזם.

חשוב:

1. האבזם **חייב** להיות בחריץ הפנימי וחגורת הרכב חייבת להיות לפני האבזם.
2. ודאו שחגורת הרכב מונחת ישר, פונה קדימה ולא מפריעה לרתמות של מושב הבטיחות.
3. החזירו את הריפוד למקומו בצד הקדמי של מושב הבטיחות.

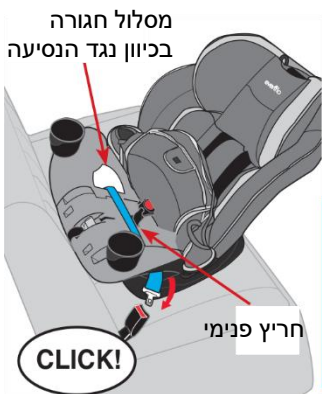

חגורת הרכב צריכה להיות מתוחה

עד כמה שניתן. השתמשו במשקלכם ודחפו את מושב הבטיחות לתוך מושב הרכב והדקו את חגורת הבטיחות, כפי שמוצג. גלגלו את החגורה העודפת ומקמו אותה בצד מושב הבטיחות.

אין להשתמש בתפס לרצועת הכתף רק עם רצועת המותן.

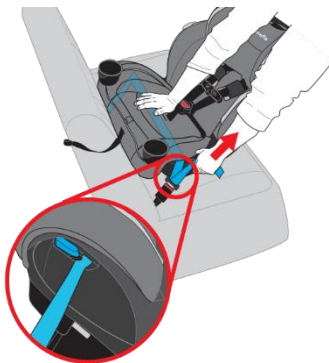

4. **בדקו את הידוק החגורה.** ודאו שהחגורה מתוחה ונעולה. אם ניתן להזיז את מושב הבטיחות יותר מ- 2.5 ס"מ בצד לצד או קדימה אחורה במסלול החגורה בכיוון נגד הנסיעה, יש להדק עוד את חגורת הבטיחות של הרכב. נסו שוב, העבירו למקום אחר, או התקינו עם רצועת מחבר SecureTight.
5. ודאו שוב שהמושב במצב שכיבה מתאים למשקל הילד.

התקנה נגד כיוון הנסיעה עם רצועת מותן וכתף

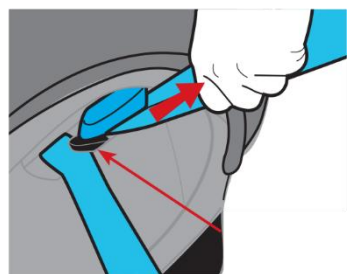
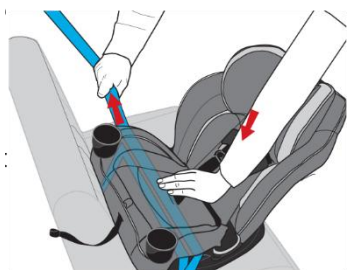
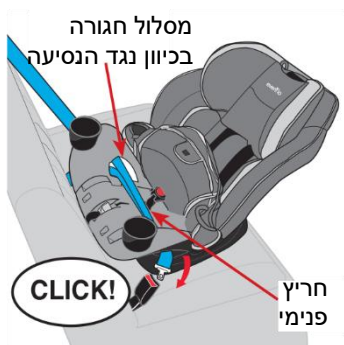

1. הסירו את ריפוד מושב הבטיחות מהצד הקדמי. העבירו את חגורת הרכב דרך מסלול החגורה בכיוון נגד הנסיעה והמשיכו דרך הצד השני במושב הבטיחות. חגרו עם האבזם.
- חשוב:** האבזם צריך להיות בחריץ הפנימי וחגורת הרכב חייבת להיות לפני האבזם.
2. החזירו את הריפוד למקומו בצד הקדמי של מושב הבטיחות.
3. חגורת הרכב צריכה להיות מתוחה עד כמה שניתן. השתמשו במשקלכם ודחפו את מושב הבטיחות לתוך מושב הרכב והדקו את חגורת הבטיחות, כפי שמוצג.
4. הכניסו את רצועת הכתף לתוך הנעילה בכיוון נגד הנסיעה בצד מושב הבטיחות מול אבזם חגורת הבטיחות. החזיקו את גוף המושב, משכו בחוזקה את רצועת הכתף לכיוון בית חגורת הרכב. רצועת הכתף חייבת להיות מנותבת דרך התפס לרצועת הכתף. אם חגורת הבטיחות של הרכב אינה ניתנת לנעילה, בדקו בסעיף לגבי התקנת תופסן נעילה.
5. **בדקו את הידוק החגורה.** ודאו שהחגורה מתוחה ונעולה. אם ניתן להזיז את מושב הבטיחות יותר מ- 2.5 ס"מ בצד לצד או קדימה אחורה במסלול החגורה בכיוון נגד הנסיעה, יש להדק עוד את חגורת הבטיחות של הרכב. נסו שוב, העבירו למקום אחר, או התקינו מחבר עיגון.
6. ודאו שוב שהמושב במצב שכיבה מתאים למשקל הילד.

רשימת בדיקות להתקנה נגד כיוון הנסיעה

- 1. חברו והדקו את מושב הבטיחות אל מושב הרכב.**
 - מושב הבטיחות נמצא באחד מ-4 מצבי השכיבה שמתאים למשקל הילד.
 - מגבת או שמיכה קטנה מגולגלת ומונחת מאחורי הקצה הקדמי של הבסיס, אם יש צורך בכך, כדי שמצב השכיבה יתאים למשקל הילד.
 - התקינו עם SecureTight או חגורת הבטיחות של הרכב.
 - כאשר מתקינים עם רצועת מותן וכתף, רצועת הכתף עוברת דרך תפס רצועת הכתף בכיוון נגד הנסיעה. רצועת הכתף **חייבת** לעבור דרך התפס לרצועת הכתף. אם לא ניתן לנעול יש להשתמש בתופסן נעילה (אינו כלול – ניתן לרכוש).
 - כאשר מושב הבטיחות מחובר באופן בטוח, הוא **אינו** יכול לנוע יותר מאשר 2.5 ס"מ מצד אל צד או קדימה אחורה במסלול החגורה במצב נגד כיוון הנסיעה.
 - מחזיקי הכוסות **חייבים** להיות מותקנים.
- 2. הושיבו את הילד במושב הבטיחות.**
 - החלק העליון של ראש הילד נמצא לפחות 2.5 ס"מ מתחת לחלק העליון של משענת הראש של מושב הבטיחות.
 - התקינו כרית גוף אם יש צורך.
 - גבו וישבנו של הילד מיושרים כלפי הצד האחורי והתחתון של מושב הבטיחות.
 - רצועות הרתמה **חייבות** להיות בגובה הכתף או קצת מתחת.
- 3. הדקו את שתי לשוניות האבזם.**
- 4. בצעו כיוונים נדרשים.**
 - האבזם **חייב** להיות בחריץ פנימי.
 - רצועות הרתמה **חייבות** להיות מתוחות על כתפי הילד.
 - ודאו שהמושב נמצא באחד ממצבי השכיבה שמתאימים למשקל הילד.
- 5. מקמו וחברו את תפס החזה.**
 - **חובה** למקם את תפס החזה בגובה בית השחי.

שימוש במצב ישיבה בכיוון הנסיעה עם רתמה

תאימות לילדים:

- ממשקל: 13.6 ועד 29.4 ק"ג
- מגובה: 89 ועד 124 ס"מ והחלק העליון של אוזני הילד יהיה נמוך יותר מקצה משענת הראש של מושב הבטיחות.
- מגיל: שנתיים לפחות.

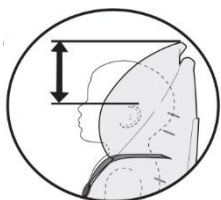

חשוב: תמיד יש להשתמש ברצועת עגינה (קשירה) עליונה (Top Tether) בכיוון הנסיעה.

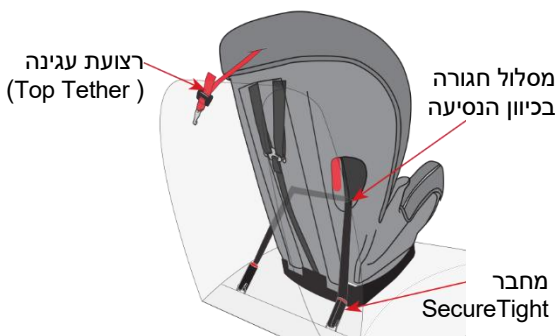

חשוב

אם הילד **חורג** מאחת מדרישות הגודל לשימוש בכיוון הנסיעה עם רתמה והוא לפחות בן 5 שנים, **חובה** להפסיק שימוש במושב הבטיחות במצב זה ולהשתמש במצב בוסטר.

התקנה בכיוון הנסיעה עם מחבר (LATCH) SecureTight

העברת מחברי SecureTight אל מסלול החגורה במצב ישיבה בכיוון הנסיעה

לגישה אל מחברי SecureTight, יש לשחרר אותם ממקום האחסון. (הערה: באיורים הבאים הריפוד הוסר לצורך המחשה בלבד).

להתקנה תקינה של מושב בטיחות זה במצב ישיבה בכיוון הנסיעה, **חובה** למקם את מחברי SecureTight במסלול החגורה במצב ישיבה בכיוון הנסיעה.

אם ה-SecureTight נמצא במסלול החגורה נגד כיוון הנסיעה, בצעו את הפעולות הבאות כדי להעביר אל מסלול החגורה במצב ישיבה בכיוון הנסיעה.

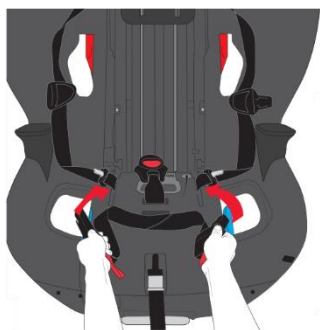

- הרימו את משענת הראש עד כמה שניתן.
- הרימו את הריפוד למעלה והסירו.
- הסירו את ריפוד משענת הראש.
- הסירו את ריפוד המושב.
- משכו את רצועת SecureTight למרכז המושב.
- נתבו את רצועת SecureTight דרך מסלול החגורה בכיוון הנסיעה.
- החזירו את ריפוד המושב ומשענת הראש.

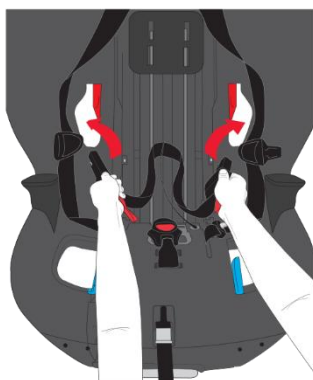

חשוב: ודאו שמחברי העיגון התחתון אינם מפריעים לרצועות הרתמה הפנימיות.

הערה: לאחר הזזת מערכת העיגון התחתון, ודאו שהרצועה ישרה כלפי המושב. יכול להיות שיהיה צורך לסובב את הרצועה כדי ליישר אותה.



אבטחת המושב עם SecureTight

אין להתקין בשיטה זו עבור ילד ששוקל יותר מ-18.1 ק"ג.
תינוקות מתחת למשקל 13.6 ק"ג חייבים תמיד לשבת בכיוון נגד הנסיעה.

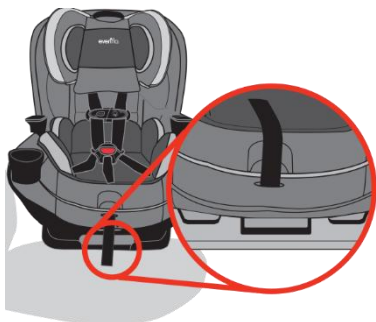

1. הוציאו את מחברי העיגון התחתון מהאחסון. **ודאו** שרצועת העיגון התחתון נמצאת במסלול החגורה בכיוון הנסיעה.

2. הרימו את ידית מצבי השכיבה כפי שמוצג והעבירו למצב זקוף של המושב (מצב 5 או 6).

3. מקמו את מושב הבטיחות בכיוון הנסיעה, כפי שמוצג. ודאו תמיד שבסיס מושב הבטיחות מונח ישר על מושב הרכב.

4. הורידו את רצועת Tether מהצד האחורי של מושב הבטיחות ומקמו את הו Tether עם מתאם אדום מעל משענת גב מושב הרכב.

5. חברו את מחברי SecureTight לעוגנים

התחתונים של הרכב עד שיינעלו על המוטות משני צידי המושב.

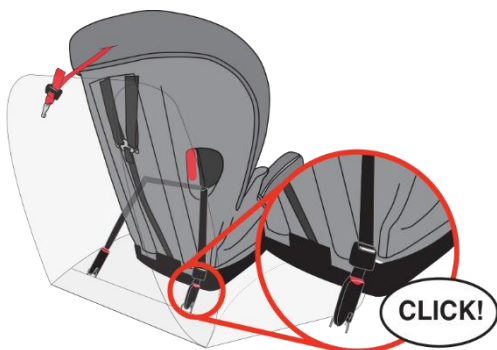

חשוב: ודאו שמחברי העיגון התחתון פונים קדימה והרצועות לא מפותלות.

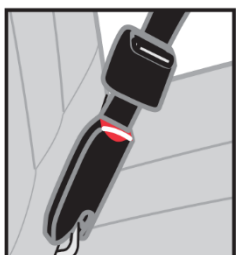

נכון



לא נכון

6. משכו את הרצועה כדי להדק.

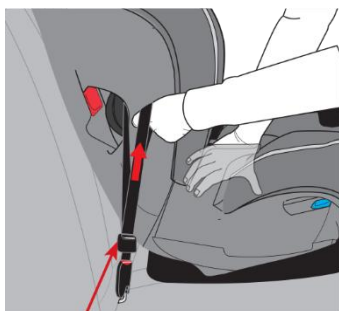

כוון רצועת SecureTight

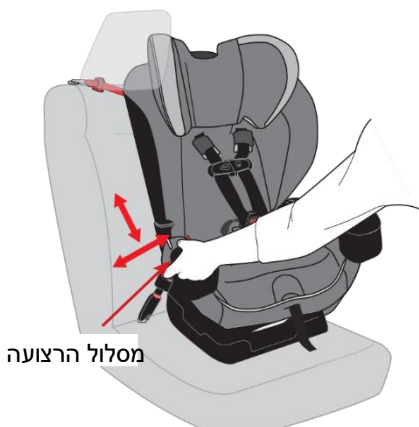

מסלול הרצועה

7. **בדקו את הידוק החגורה.** ודאו שהחגורה מתוחה ונעולה. אם ניתן להזיז את מושב הבטיחות יותר מ-2.5 ס"מ בצד לצד או קדימה אחורה במסלול החגורה בכיוון הנסיעה, הרצועה לא מהודקת מספיק. נסו שוב, העבירו למקום אחר, או התקינו עם חגורת הרכב.

8. המשיכו לסעיף הבא.

חיבור רצועת הקשירה (Top Tether)

9. חברו את ה-Tether לעוגן מעל משענת גב מושב הרכב (בדקו במדריך הרכב כיצד). משכו את הרצועה והדקו.

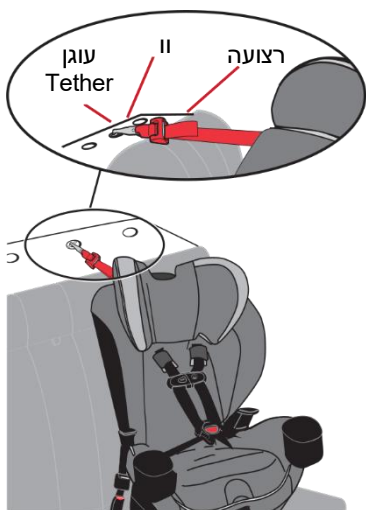

אזהרה!

- אי מילוי הוראות אלה עלול לגרום לפגיעה חמורה של הילד או נוסעים אחרים ברכב.
 - רצועת Tether מיועדת רק לישיבה בכיוון הנסיעה. היא לא משמשת לכיוון נגד הנסיעה. חברו את ה-Tether לקפס האחסון במושב במצב נגד כיוון הנסיעה בלבד. זה ימנע מרצועה או ה-Tether שלא בשימוש לפגוע במישהו במהלך תאונה.
 - לאחר מתיחת רצועת הקשירה, ייתכן שיהיה עודף רצועה; אין לחתוך אותו. אם תעשו זאת, ייתכן שהרצועה לא תהיה ארוכה מספיק לשימוש ברכב אחר. במקום זאת, יש לגלגל בחוזקה את רצועת הקשירה העודפת ולקשור בגומייה.
 - כדי למנוע סכנת חנק, יש לגלגל או לקפל בחוזקה את רצועת הקשירה העודפת ולאבטח באמצעות גומייה.
- הערה:** עיינו במדריך הרכב למציאת מיקום עוגן Tether ברכב. ייתכן שברכבים ישנים לא יהיה עוגן Tether.
- אם רצועת ה-Tether קצרה מכדי להגיע ממושב הבטיחות לעוגן ה-Tether, יש צורך במאריך רצועת Tether.

התקנה בכיוון הנסיעה עם חגורת הבטיחות

חשוב:

- לפני התקנת המושב בכיוון הנסיעה עם חגורת הבטיחות, **חובה** להזיז את רתמת SecureTight למסלול החגורה נגד כיוון הנסיעה כך שלא תפריע לחגורת הבטיחות של הרכב.
- בדקו במדריך הרכב כדי להחליט כיצד לחגור את המושב בחגורת הרכב. אם חגורת הבטיחות של הרכב אינה ניתנת לנעילה, בדקו בסעיף לגבי התקנת תופסן נעילה (אינו כלול – ניתן לרכוש).
- **תמיד** השתמשו ברצועת Tether בכיוון הנסיעה.



1. נתבו מחדש את רצועת העיגון התחתון דרך מסלול החגורה בכיוון נגד הנסיעה. אחסנו את מחבר SecureTight במסלול החגורה בכיוון נגד הנסיעה, כפי שמוצג.

2. הרימו את ידית מצב השכיבה כפי שמוצג וקבעו מצב שכיבה רצוי, מצב 5 או 6.

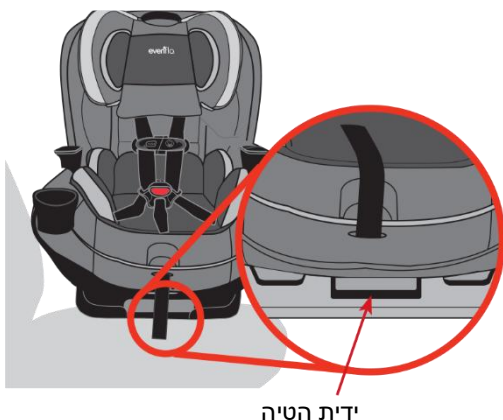

3. שחררו את רצועת הקשירה מהחלק האחורי של מושב הבטיחות ומקמו את זו הקשירה עם מתאם אדום מעל גב מושב הרכב.

רצועת Tether



4. הניחו את מושב הבטיחות ברכב בכיוון הנסיעה, כפי שמוצג. ודאו תמיד שבסיס מושב הבטיחות ממוקם שטוח על מושב הרכב כאשר הרכב על קרקע ישרה.
5. ודאו שמושב הבטיחות ילדים מאובטח.

התקנה בכיוון הנסיעה עם רצועת מותן בלבד

ריפוד הגב רצועת מותן

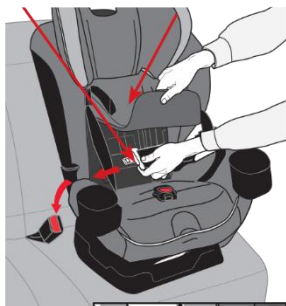

CLICK!



6. הרימו את משענת הראש עד כמה שניתן והסירו את ריפוד משענת הראש. העבירו את רצועת המותן דרך מסלול החגורה בכיוון הנסיעה והמשיכו לכיוון הצד השני. חגרו את האבזם.

חשוב: ודאו שרצועת המותן ישרה ולא מפותלת.

אין להשתמש בתפס רצועת הכתף בהתקנה עם רצועת מותן בלבד.

7. חגורת הרכב צריכה להיות מתוחה עד כמה שניתן. השתמשו במשקלכם ודחפו את מושב הבטיחות לתוך מושב הרכב והדקו את חגורת הבטיחות, כפי שמוצג.

בדקו את הידוק החגורה. ודאו

שהחגורה מתוחה ונעולה. אם ניתן להזיז את מושב הבטיחות יותר מ-2.5 ס"מ בצד לצד או קדימה אחורה במסלול החגורה, יש להדק עוד את חגורת הבטיחות של הרכב. נסו שוב, העבירו למקום אחר, או התקינו עם SecureTight.

התקנה בכיוון הנסיעה עם רצועת מותן וכתף

6. הרימו את משענת הראש עד כמה שניתן והסירו את ריפוד משענת הראש. העבירו את רצועת המותן/כתף דרך מסלול החגורה בכיוון הנסיעה והמשיכו לכיוון הצד השני. חגרו את האבזם.

חשוב: ודאו שרצועת המותן/כתף ישרה ולא מפותלת.

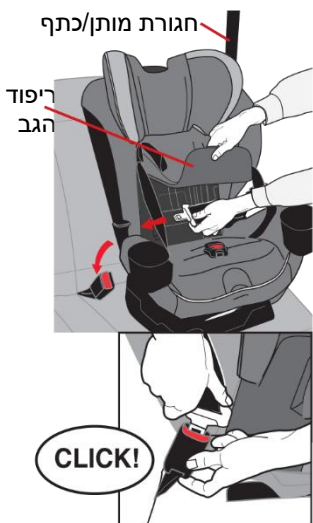

7. חגורת הרכב צריכה להיות מתוחה עד כמה שניתן. השתמשו במשקלכם ודחפו את מושב הבטיחות לתוך מושב הרכב והדקו את חגורת הבטיחות, כפי שמוצג.



8. הכניסו את רצועת הכתף לתוך תפס רצועת הכתף בכיוון הנסיעה בצד מושב הבטיחות מול אבזם חגורת הבטיחות. רצועת הכתף חייבת להיות מנותבת דרך מסלול רצועת הכתף.

9. יש לנעול את מנגנון הנעילה של חגורת הבטיחות. ברוב כלי

הרכב, מנגנון הגלגלת ננעל על ידי משיכת החגורה החוצה עד הסוף ומתן אפשרות לגלגל אותה אחורה לתוך המנגנון.

10. **בדקו את הידוק החגורה.** ודאו שהחגורה מתוחה ונעולה. אם ניתן להזיז את מושב הבטיחות יותר מ-2.5 ס"מ בצד לצד או קדימה אחורה במסלול החגורה, יש להדק עוד את חגורת הבטיחות של הרכב. נסו שוב, העבירו למקום אחר, או התקינו עם SecureTight.

המשיכו לסעיף חיבור רצועת Tether.

חיבור רצועת הקשירה (Tether)

11. חברו את ה-Tether לעוגן מעל משענת גב מושב הרכב (בדקו במדריך הרכב כיצד). משכו את הרצועה והדקו.

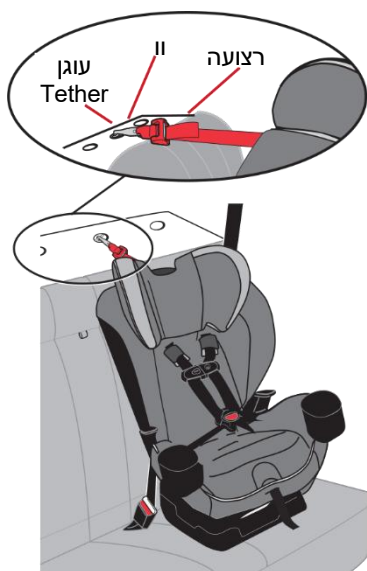

אזהרה!

- אי מילוי הוראות אלה עלול לגרום לפגיעה חמורה של הילד או נוסעים אחרים ברכב.
- רצועת Tether מיועדת רק לישיבה בכיוון הנסיעה. היא לא משמשת לכיוון נגד הנסיעה. חברו את ה-Tether לקשירה לתפס האחסון במושב במצב נגד כיוון הנסיעה בלבד. זה ימנע מרצועה או ה-Tether שלא בשימוש לפגוע במישהו במהלך תאונה.



רצועת מותן



רצועת מותן/כתף

- לאחר מתיחת רצועת הקשירה, ייתכן שיהיה עודף רצועה; אין לחתוך אותו. אם תעשו זאת, ייתכן שהרצועה לא תהיה ארוכה מספיק לשימוש ברכב אחר. במקום זאת, יש לגלגל בחוזקה את רצועת הקשירה העודפת ולקשור בגומייה.
- כדי למנוע סכנת חנק, יש לגלגל או לקפל בחוזקה את רצועת הקשירה העודפת ולאבטח באמצעות גומייה.

הערה: עיינו במדריך הרכב למציאת מיקום עוגן Tether ברכב. ייתכן שברכבים ישנים לא יהיה עוגני Tether.

- אם רצועת ה-Tether קצרה מכדי להגיע ממושב הבטיחות לעוגן ה-Tether, יש צורך במאריך רצועת Tether.

רשימת בדיקות להתקנה בכיוון הנסיעה

- 1. חברו והדקו את מושב הבטיחות אל מושב הרכב.**
 - מושב הבטיחות נמצא באחד ממצבי השכיבה 5 או 6.
 - בסיס מושב הבטיחות מונח ישר על מושב הרכב.
 - התקינו עם SecureTight או חגורת הבטיחות של הרכב.
 - כאשר מתקינים עם רצועת מותן וכתף, רצועת הכתף **חייבת** לעבור דרך תפס רצועת הכתף בכיוון הנסיעה. אם לא ניתן לנעול את החגורה יש להשתמש בתופסן נעילה (אינו כלול – ניתן לרכוש).
 - רצועת Tether מחוברת ומתוחה.
 - כדי שמושב הבטיחות יהיה מחובר למקומו באופן בטוח, יש לוודא שהוא לא זז יותר מ-2.5 ס"מ מצד לצד או קדימה ואחורה במסלול החגורה בכיוון הנסיעה.
- 2. הושיבו את הילד במושב הבטיחות.**
 - החלק העליון של ראש הילד נמצא בקצה העליון של משענת הראש של מושב הבטיחות או קצת מתחת.
 - גבו וישבנו של הילד מיושרים כלפי הצד האחורי והתחתון של מושב הבטיחות.
 - רצועות הרתמה **חייבות** להיות בגובה הכתף או קצת מעל.
- 3. הדקו את שתי לשוניות האבזם.**
- 4. בצעו כיוונים נדרשים.**
 - האבזם צריך להיות בחריץ החיצוני להתקנה בנסיעה קדימה.
 - רצועות הרתמה **חייבות** להיות מתוחות על כתפי הילד.
- 5. מקמו וחברו את תפס החזה.**
 - **חובה** למקם את תפס החזה בגובה בית השחי.

שימוש במושב הבטיחות כבוסטר

מתי להושיב את הילד במושב בוסטר



מושב בוסטר מגביהים את הילד ומסייעים למקם נכון את רצועת המותן והכתף של הרכב. כאשר הילד חגור היטב במושב בוסטר, סכנת הפציעה בכל סוגי התאונות קטנה, משום שרצועת המותן והכתף מספקת הגנה טובה על החלק העליון והתחתון של הבטן.

חשוב שהילד ישב בצורה נכונה יחסית לחגורות הבטיחות של הרכב. כאשר

חגורת הבטיחות של הרכב חגורה באבזם, רצועת המותן אמורה להיות במיקום נמוך באזור המותן, כשהיא נוגעת קלות בירך. אם הילד נשען החוצה או מעביר את החגורה מאחורי גבו, או שהוא מעביר אותה מתחת לזרועותיו, החגורה לא תספק את ההגנה המתאימה.

ישנם מספר דברים שיש לשקול כאשר מחליטים אם הילד מוכן לשבת במושב בוסטר, כולל: משקל וגובה הילד, מידת הבגרות שלו, ותנחות הישיבה הזמינות ברכב.



כיצד משתמשים במושב בוסטר?

השימוש במושב בוסטר דומה למדי לחגירה שלכם בחגורת בטיחות:

- קראו את ההוראות עבור מושב הבוסטר והוראות הרכב לפני שתתחילו.
- הניחו את מושב הבוסטר במושב האחורי במקום בו ישנה רצועת מותן וכתף. **לעולם אין להשתמש במושב בוסטר עם רצועת מותן בלבד**, משום שדבר זה עלול לגרום לפציעות חמורות.
- לאחר שהילד נמצא בתוך הבוסטר, משכו את רצועת המותן והכתף וחגרו אותו.
- ודאו שרצועת הכתף מונחת לאורך החלק האמצעי של הכתף ושרצועת המותן נמצאת במיקום נמוך על המותן, כשהיא נוגעת קלות בירכיים.
- בסיס המושב צריך להיות ישר על מושב הרכב.

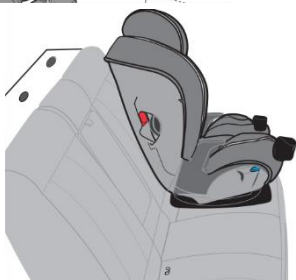

איך ניתן לדעת שהילד מוכן למעבר אל מושב בוסטר?

- יש לשקול שימוש במושב בוסטר אם מתמלאים התנאים הבאים:
- הילד בוגר מספיק כדי לשבת במושב הבוסטר, והוא אינו מעביר את חגורות הבטיחות מתחת לזרועותיו או מאחורי גבו.
 - הילד מתקרב להגבלת המשקל או הגובה של מושב הבטיחות הנוכחי.
 - אם הרכב לא כולל נקודת עיגון אלא חגורות מותן/כתף במושב האחורי.

שימוש בבוסטר עם משענת גב

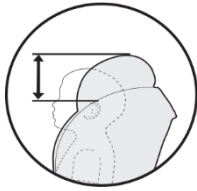

תאימות לילדים

ממשקל: 18.1 ועד 45.3 ק"ג

מגובה: 112 ועד 145 ס"מ וכן החלק העליון של אוזני הילד לא יהיו מעל משענת הראש של מושב הבטיחות.

גיל: 5 שנים לפחות

רצועת הכתף **חייבת** לעבור דרך מסלול חגורת הכתף ומסלול החגורה צריך להיות בגובה הכתפיים או קצת מעל

מבט אחורי על מסלול החגורה

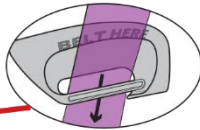

רצועת הכתף **חייבת** לעבור בקו האמצע בין כתפו לצווארו של הילד

רצועת המותן נמתחת נמוכה וצמודה על ירכי הילד, בתוך מסלולי החגורה התחתונים, ומהודקת לאבזם.

חשוב: ברגע שהילד **חורג** מכל אחת מדרישות הגודל שלמעלה לשימוש בבוסטר, **חובה** להפסיק את השימוש במושב זה. ייתכן שהילד בשלב זה מוכן לישיבה בכיסא הרכב חגור בחגורת הבטיחות.

העברה למושב בוסטר עם משענת גב

1. שחררו את רצועות הרתמה על ידי לחיצה על כפתור שחרור הרתמה שבחזית המושב. במקביל, משכו את רצועות הרתמה עד פתיחה מלאה.

שחררו את תפס החזה והאבזם.



2. הסירו את האבזם דרך החריץ.



3. הרימו את כרית הגב. נתקו את מחברי הוו ולולאה שעל כרית המושב. דחפו את רצועות הכתפיים מאחורי כרית משענת הראש.

כרית משענת גב

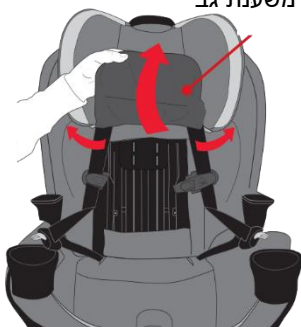

4. הגביהו את משענת הראש לגובה הרצוי, לאחר מכן משכו את רצועות הרתמה, תפס החזה ולשוניות האבזם דרך מובילי החגורה במצב ישיבה בכיוון הנסיעה. חברו את שני חצאי תפס החזה יחד מאחורי המושב.

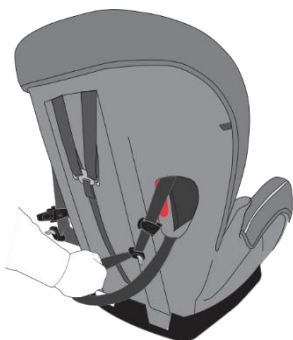

5. חברו את האבזם לאחסון.

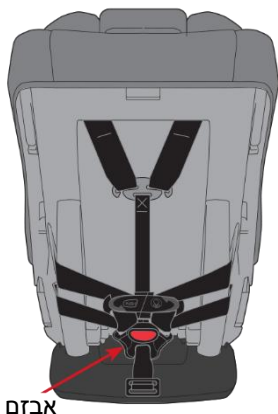

6. מקמו מחדש את כרית הגב.

7. כווננו את הבוסטר למצב הטיה 5 או 6.

8. ההעברה למצב בוסטר עם משענת הושלמה.



העברה ממושב בוסטר למצב רתמה

העברה ממצב בוסטר עם משענת למצב רתמה

1. הרימו את כרית הגב.
2. נתקו את האבזם מהרתמה.

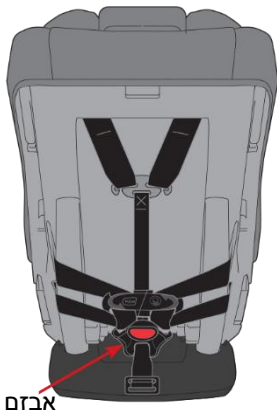

3. נתקו את שני חצאי תפס החזה, לאחר מכן משכו את רצועות הרתמה, תפס החזה ולשוניות האבזם דרך מובילי החגורה המופנים בכיוון הנסיעה לעבר חזית המושב.

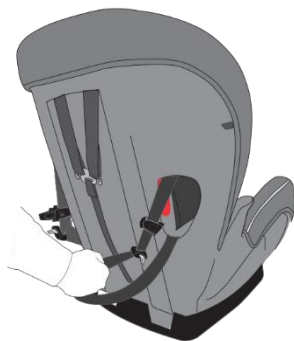

4. משכו את רצועות הכתפיים לפני כרית משענת הראש. חברו את מחברי הוו ולולאה על כרית המושב. מקמו מחדש את כרית הגב.



5. החזירו את האבזם למקומו.



6. התאימו את ההטיה במידת הצורך.

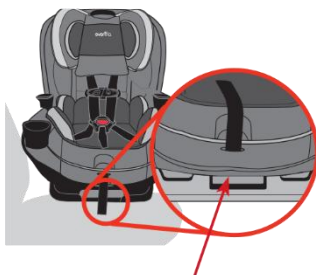

ידית הטיה

7. ודאו שרצועת הרתמה אינה מלופפת ומונחת שטוחה.

8. ההעברה למצב רתמה הושלמה.



רשימת בדיקות להתקנת הבוסטר עם משענת גב

1. העבירו את מושב הבטיחות למצב בוסטר.
2. רתמו בצורה בטוחה את מושב הבוסטר אל מושב הרכב.
 - ודאו שהבסיס נמצא ישר על מושב הרכב במצב 6. ודאו שהחלק התחתון והאחורי של מושב הבוסטר נוגעים בחלק התחתון והאחורי של מושב הרכב.
3. הניחו את הילד במושב הבוסטר.
 - ודאו שהמושב נעול במצב 5 או 6.
 - ודאו שגבו וישבנו של הילד מיושרים כלפי החלק האחורי והתחתון של מושב הבוסטר.
4. כווננו את משענת הראש להתאמה נכונה של רצועת הכתף.
 - רצועת הכתף חייבת לעבור קצת מעל גובה הכתף של הילד.

אזהרה

יש לוודא שרצועת הכתף לא תחצה את צוואר הילד ולא תצנח מכתפיו. אם לא ניתן לכוון את רצועת הכתף כך שתונח בצורה מתאימה באמצע בין כתף הילד לבין צווארו, ולא מעל גובה הכתף, נסו להעביר את המושב למקום אחר, או הפסיקו להשתמש במושב הבוסטר.



5. חגרו את הילד ואת מושב הבוסטר בצורה בטוחה אל מושב הרכב.
 - מתחו את רצועת המותן והכתף על הילד והדקו את האבזם. ודאו שרצועת הכתף מושחלת דרך מסלול רצועת הכתף.
6. בדקו את התוצאה.
 - ודאו שרצועת המותן נמתחת במיקום נמוך ונוח על ירכי הילד, בתוך מסלולי החגורה, ושהיא מהודקת אל תוך האבזם. רצועת הכתף חייבת להיות קצת מעל כתף הילד ולחצות את קו האמצע של הילד בין כתפו לצווארו.

שימוש בבוסטר ללא משענת גב

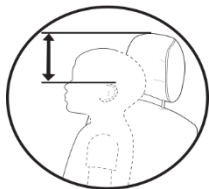

תאימות לילדים

ממשקל: 18.1 ועד 54.4 ק"ג

מגובה: 112 ועד 152 ס"מ וכן החלק העליון של אוזני הילד לא יהיו מעל משענת הראש של מושב הבטיחות.

גיל: 5 שנים לפחות

רצועת הכתף חייבת לעבור בין כתף לצוואר הילד. השתמשו בתופסן רצועת כתף אם יש צורך

תופסן רצועת כתף

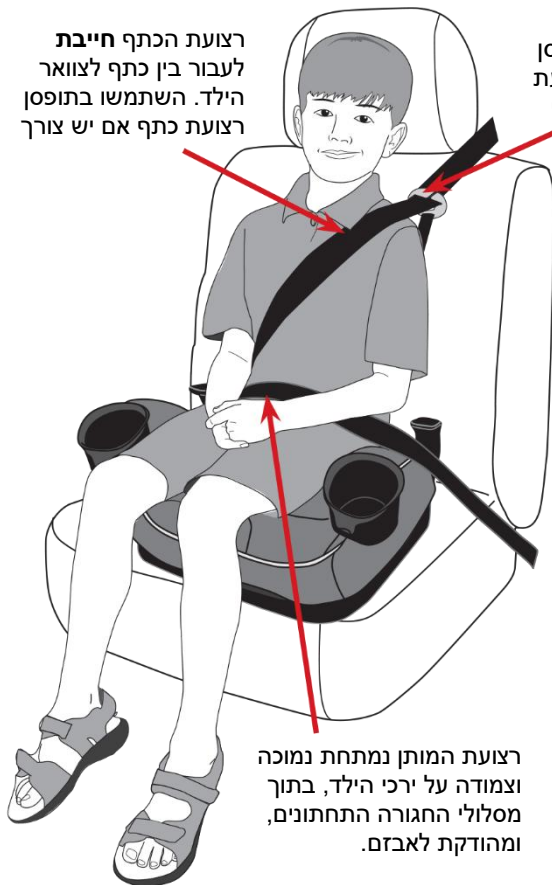

רצועת המותן נמתחת נמוכה וצמודה על ירכי הילד, בתוך מסלולי החגורה התחתונים, ומהודקת לאבזם.

חשוב: ברגע שהילד חורג מכל אחת מדרישות הגודל שלמעלה לשימוש בבוסטר, חובה להפסיק את השימוש במושב זה. ייתכן שהילד בשלב זה מוכן לישיבה בכיסא הרכב חגור בחגורת הבטיחות.

העברה למושב בוסטר ללא משענת גב

1. הרימו את דש ריפוד המושב כדי להגיע לידיית השחרור.

הערה: אם אבזם המפשעה עדיין מחובר, הסירו ואחסנו.

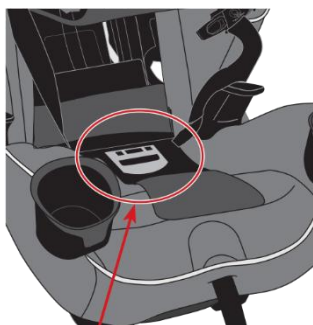

ידיית שחרור

2. הרימו והחזיקו את ידיית השחרור. החזיקו את הבוסטר במשענות הידיים ונתקו את הבסיס ממשענת הגב.

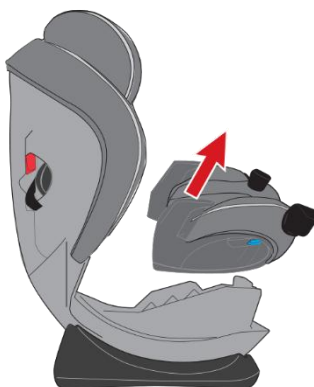

חשוב: הכניסו את מדריך ההוראות לחריצים בתחתית הבסיס.

חשוב: אחסנו את משענת הגב כאשר לא בשימוש כדי לשמור עליה ואל תשאירו אותה ברכב (אפשר לשמור בתא המטען). חפצים חופשיים ברכב עלולים לפגוע ולגרום לנזק.



שימוש בתפס רצועת הכתף

אם רצועת הכתף לא עוברת בין כתף לצוואר הילד, השתמשו בתפס רצועת כתף.

1. חברו את תפס רצועת הכתף, כפי שמוצג.

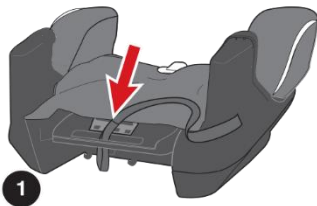

1

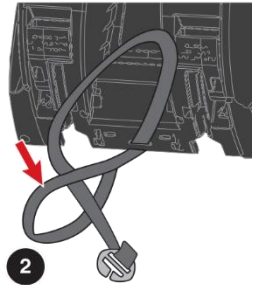

2

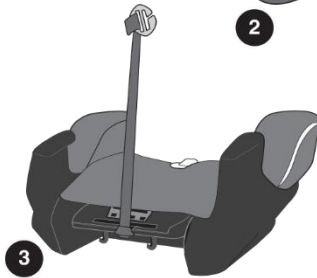

3



2. מקמו את הבוסטר על מושב הרכב.

3. כווננו את התפס. משכו את רצועת הכתף (A).

הכווננו את התפס. משכו את רצועת הכתף (A) מאוזן עם כתף הילד, ורצועת הכתף של הרכב (B) חוצה את הילד בין הצוואר לכתף.

כדי להסיר את תפס רצועת הכתף בצעו את הצעדים מהסוף, לפני חיבור משענת הגב.

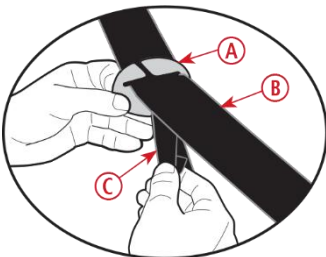

רגלית בוסטר ללא משענת גב

העבירו את מושב הבטיחות לילדים שלכם למצב בוסטר ללא משענת גב.

1. התקינו את תפס רצועת הכתף במידת הצורך.

2. משכו את רגלית הבוסטר החוצה עד שיישמע קליק.

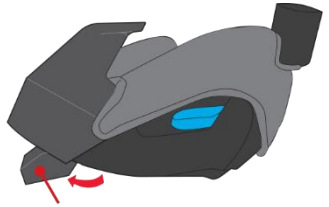

רגלית בוסטר

3. מקמו את בסיס הבוסטר על גבי מושב הרכב.

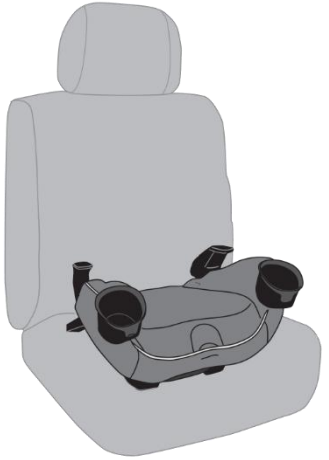

4. אבטחו את הילד.



רשימת בדיקות להתקנת הבוסטר ללא משענת גב

1. נתקו את משענת הגב ממושב הבוסטר.
2. מקמו את רגלית הבוסטר.
3. מקמו את מושב הבוסטר על מושב הרכב.
 - אחסנו את מחברי ה-SecureTight על ידי חיבורם לעוגני הרכב ללא הידוק, או על ידי חיבור לטבעות ה-D שבבסיס מושב ההגבה והסרת כל רפיון.
4. הניחו את הילד במושב הבוסטר.
 - ודאו שגבו של הילד מיושר עם גב מושב הרכב והוא יושב צמוד על בסיס הבוסטר.
5. חגרו את הילד ואת מושב הבוסטר בצורה בטוחה אל מושב הרכב.
 - מתחו את רצועת המותן והכתף על הילד והדקו את האבזם.
6. השתמשו בתפס רצועת הכתף, אם יש צורך.
 - אם רצועת הכתף של הרכב חוצה את כתפו של הילד באופן טבעי, אין צורך להשתמש בתפס רצועת הכתף. אם רצועת הכתף אינה מונחת נכון באמצע הדרך בין הכתף והצוואר של הילד, חברו והתאימו את תפס רצועת הכתף.
7. בדקו את התוצאה.
 - ודאו שרצועת המותן נמתחת במיקום נמוך ונוח על ירכי הילד, מתחת מסלולי החגורה, ושהיא מהודקת אל תוך האבזם. רצועת הכתף חייבת לחצות את קו האמצע של הילד בין כתפו לצווארו.

אזהרה

יש לוודא שרצועת הכתף לא תחצה את צוואר הילד ולא תצנח מכתפיו. אם לא ניתן לכוון את רצועת הכתף כך שתונח בצורה מתאימה באמצע בין כתף הילד לבין צווארו, נסו להעביר את המושב למקום אחר, או הפסיקו להשתמש במושב הבוסטר.



חשוב: אבטחו תמיד את מושב הבוסטר עם חגורות הבטיחות של הרכב גם כאשר אינו בשימוש. מושב בוסטר לא מאובטח יכול לעוף ולפצוע נוסעים אחרים במקרה של תאונה.

חיבור משענת הגב למושב הבוסטר

1. מקמו את האבזם אם ייעשה שימוש במצב רתמה.



2. החליקו את לשונות האבזם ואת תפס החזה כלפי מעלה לכיוון כרית הראש, וודאו שרצועות הרתמה ישרות ולא מפותלות.

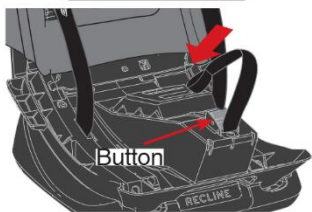

הערה: קצרו את רצועת כונון הרתמה כך שתהיה באורך של כ-8 ס"מ והניחו אותה מעל לחצן שחרור הרתמה. הכניסו את קצה הרצועה לחריץ מעל לחצן שחרור הרתמה.

3. אחזו במשענות היד בחוזקה והחליקו את משענת הגב לתוך הצד האחורי של המושב.

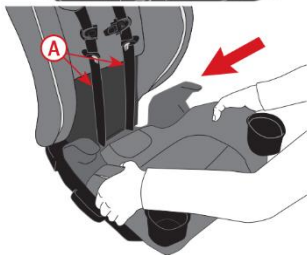

הערה: ודאו שרצועות הרתמה (A) נמצאות בחריצים בצורה נכונה לפני החיבור בין הבסיס למשענת הגב.

4. לחצו כלפי מטה בחוזקה עם היד על אזור הידית. ישמע קליק שמציין שהבוסטר מחובר לגב.

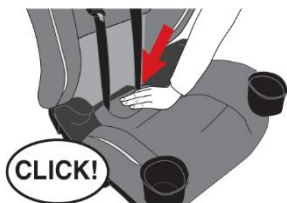

5. משכו את רצועת כונון הרתמה (B) דרך החריץ בחלק הקדמי של ריפוד המושב. ייתכן שיהיה צורך להרים את החלק הקדמי של הריפוד.

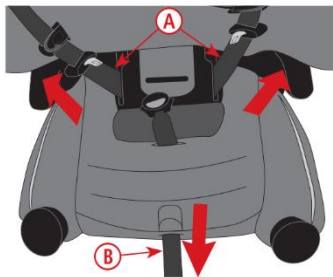

כדי לבדוק את התקנת הבוסטר האחורי:

1. משכו כלפי מעלה את הבסיס כדי לבדוק שהוא מחובר היטב.

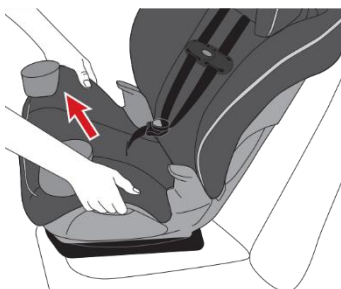

2. ודאו שרצועות הרתמה (A), האבזם (B) ורצועת כונון הרתמה (C) אינן מפותלות ואינן לכודות בין הבסיס לגב המושב.

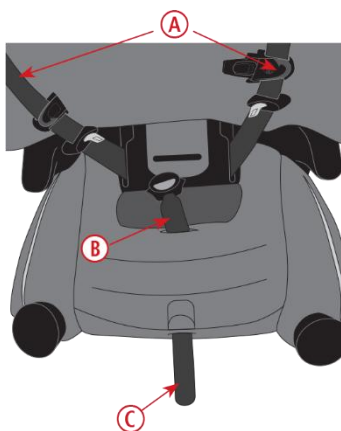

כוונון משענת הראש/הרתמה

כדי לכוון, לחצו על ידית כונון משענת הראש, תוך כדי החלקה של משענת הראש מעלה/מטה למיקום הרצוי.

כאשר משענת הראש נמצאת באחד ממצבי הנעילה, ידית הכונון תינעל למצבה המקורי. משכו מעלה/מטה את משענת הראש כדי להבטיח שהיא נעולה במקומה.

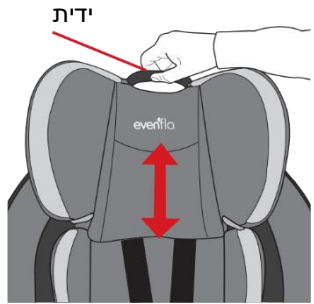

הערה: ייתכן שצריך יהיה לשחרר את רצועות הרתמה כדי לכוון את משענת הראש.

נגד כיוון הנסיעה: התחילו עם משענת הראש במצב הנמוך ביותר. כווננו את משענת הראש כך שרצועות הרתמה יהיו בסמוך לכתפי הילד או קצת מתחת.

בכיוון הנסיעה: התחילו עם משענת הראש במקומה הגבוה ביותר. כווננו את משענת הראש כך שרצועות הרתמה יהיו בסמוך לכתפי הילד או קצת מעל.

הערה: אם משתמשים במצבי משענת הראש/הרתמה התחתונים, הקפידו להכניס את דש משענת הראש העודף מאחורי כרית משענת הראש.

דש משענת הראש מעוצב עם שני קווי קיפול כדי לאפשר אחסון חלקי (A) או מלא (B) מאחורי כרית משענת הראש.

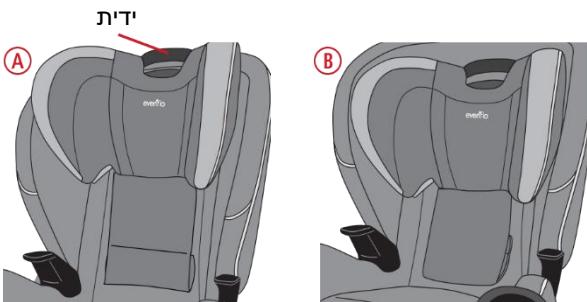

כיוון מצב שכיבה

כדי לשנות את מצב השכיבה מעלה/מטה, משכו את ידית מצב השכיבה בקצה הקדמי של המושב ודחפו או משכו את המושב למצב השכיבה הרצוי כמצוין להלן:

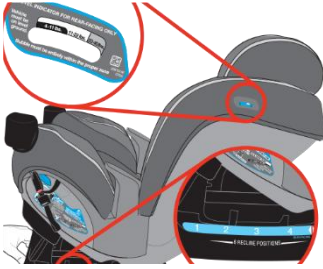

- **כיוון נגד הנסיעה: המושב נמצא באחד מ-4 מצבי השכיבה בכיוון נגד הנסיעה ובהתאמה למשקל הילד.**

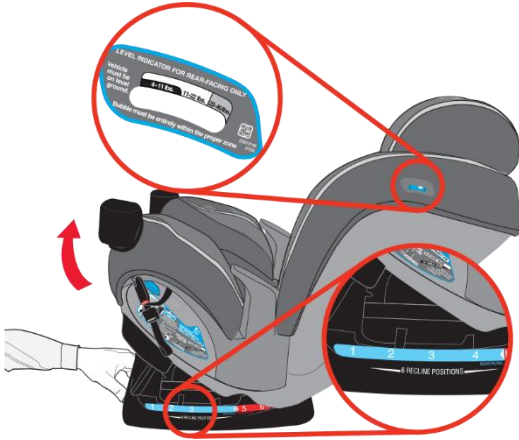

- **בכיוון הנסיעה עם רתמה: המושב נמצא במצב זקוף, כפי שמוצג. השתמשו במצב זקוף 5 או 6.**



כוונון מיקום האבזם

כדי למקם מחדש את האבזם, הטו את המושב ומצאו את עוגן האבזם מתחת לבסיס.



סובבו את עוגן האבזם ודחפו אותו מעלה דרך החריץ בצד התחתון של מושב הבוסטר.

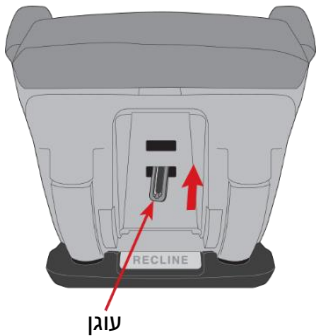

מקמו מחדש את האבזם לתוך החריץ השני. ודאו שעוגן האבזם נמצא בתחתית הבסיס. הטו את המושב לפי הרצוי להתקנה.



מצבי מיקום אבזם:

חריץ פנימי: האבזם חייב להיות בחריץ פנימי להתקנות בכיוון נגד הנסיעה.

חריץ חיצוני: האבזם חייב להיות בחריץ חיצוני עבור התקנות בכיוון הנסיעה.



אבטחת הילד במושב הבטיחות

הניחו את התינוק במושב הבטיחות. הגב והחלק התחתון של התינוק צריכים להיות מונחים צמודים. אם יש רוח, לתינוק לא יהיה נוח.



1.

לחצו על לחצן שחרור הרתמה שבחלק הקדמי של המושב תוך משיכת רצועות הרתמה.

לחצן שחרור רתמה



2.

שחררו את הרתמה ואת תפס החזה. אחסנו לשונות האבזם בכיסי לשון אבזם אם יש. הניחו את הילד במושב הבטיחות. בדקו את מיקום האבזם ואם יש צורך שנו את המיקום. שימו כל רצועת רתמה על כתפי הילד.



3.

במצב נגד כיוון הנסיעה, התחילו עם משענת הראש במצב הנמוך ביותר. כווננו את משענת הראש כך שרצועות הרתמה יהיו בגובה כתפי הילד או קצת פחות. במצב כיוון הנסיעה, התחילו עם משענת הראש במיקום הגבוה ביותר שלה. כווננו את משענת הראש כך שרצועות הרתמה יהיו בגובה כתפי הילד או קצת מעל.



4. הכניסו את שתי לשונות האבזם לתוך האבזם. משכו מעלה את רצועת הרתמה כדי לבדוק שלשונות האבזם מהודקות וכדי להסיר רפיון מהרצועה סביב רגלי הילד.



5. סגרו בנקישה את שני החצאים של תפס החזה יחדיו, כפי שמוצג, והחליקו עד לגובה בית השחי.

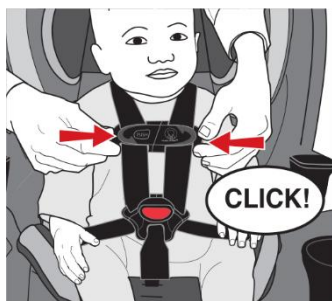

6. החזיקו את תפס החזה תוך כדי משיכת רצועת כונון הרתמה כך שתפס החזה לא יהיה על צוואר הילד. רצועות הרתמה חייבות להיות צמודות לילד. רצועה צמודה לא צריכה לאפשר רפיון כלשהו. היא לא אמורה ללחוץ גוף הילד או לדחוף אותו למצב לא טבעי.



7. בדקו את רצועות הרתמה באזור הכתפיים וודאו שאין חלקים רופפים. שימו לב שלא תהיה אפשרות לצבוט את הרתמה.



הוצאת הילד ממושב הבטיחות

1. שחררו את רצועות הרתמה. לחצו על לחצן שחרור הרתמה שבחלק הקדמי של המושב.



2. בזמן הלחיצה על לחצן השחרור, משכו את רצועות הרתמה. פתחו את תפס החזה, הפרידו את 2 חלקי תפס החזה.

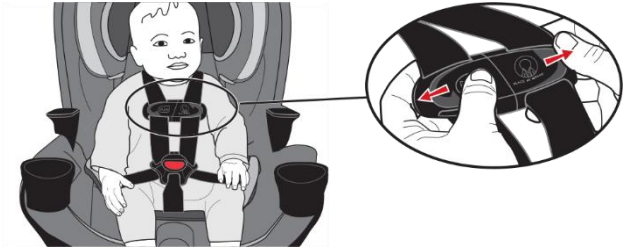

3. לחצו על הלחצן האדום שבאבזם ושחררו את שתי לשוניות האבזם.

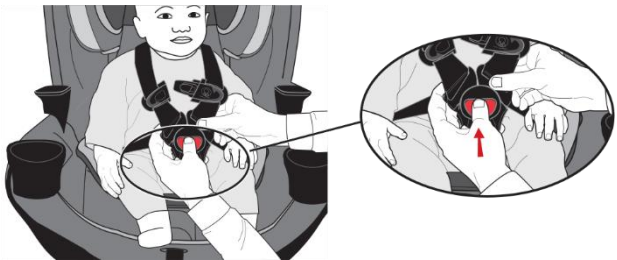



הסרת רצועת העגינה (Top Tether)

- כדי למנוע סכנת חנק, **חובה** לגלגל או לקפל בחוזקה את רצועת הקשירה העודפת ולאבטח באמצעות גומייה.
- חברו את וו הקשירה לאחד משני תפסי האחסון בגב המושב כאשר אינו בשימוש (**רק במצב כיוון נגד הנסיעה**). זה ימנע מרצועה או וו שלא בשימוש לפגוע במהלך תאונה.

1. שחררו את המתאם. לחצו על לחצן שחרור המתאם.

טיפ: דחפו את מושב הבטיחות למושב הרכב בזמן שמשחררים את המתאם.



2. לחצו על הלשונית וסובבו, הסירו את הוו מנקודת העגינה.



3. כאשר רצועת הקשירה לא בשימוש חברו את וו הקשירה לאחד משני תפסי האחסון בגב המושב. רצועת קשירה או וו חופשיים עלולים לפצוע את ילדכם. כדי להסיר, ראו סעיף 2, למעלה.

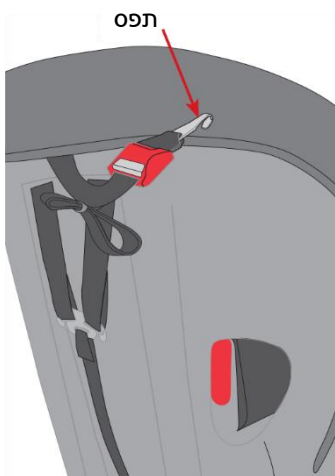



התקנת מושב הבטיחות במטוס

מינהל התעופה הפדרלי (FAA) ממליץ לאבטח את ילדכם לטיסות במושב בטיחות מתאים לילדים בהתאם למשקל ולגודלו של ילדכם. מערבולת אוויר יכולה להתרחש ללא אזהרה. כאשר מתרחשת מערבולת, המקום הבטוח ביותר עבור ילדכם הוא במושב בטיחות מותקן כהלכה, ולא בחיקו של מבוגר או על מושב המטוס עם חגורת הבטיחות שלו. החזקת ילדכם במושב בטיחות במהלך הטיסה תסייע להבטיח שמשפחתכם תגיע בשלום.

ה-FAA ממליץ לילד השוקל:

- יותר מ-18.1 ק"ג – להשתמש בחגורת בטיחות במטוס.
- פחות מ-9 ק"ג – להשתמש במושב בטיחות הפונה לאחור.
- מ-9 עד 18.1 ק"ג – להשתמש במושב בטיחות הפונה קדימה. **מושב בטיחות זה לא יכול לשמש במצב בוסטר במטוס.**

שימו לב כי המלצות FAA אלו עשויות להיות שונות מההמלצות החלות על השימוש במושב הבטיחות ברכב.

התקנה במטוס של מושב הבטיחות נגד כיוון הנסיעה

חשוב: לפני שמתקינים את מושב הבטיחות, ודאו שמושב המטוס נמצא בתנוחה ישרה.

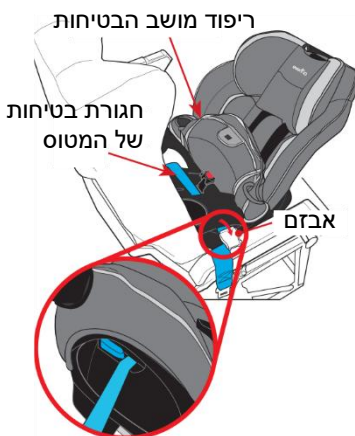

1. שחררו את חגורת המטוס והניחו אותה מעל משענת היד, כפי שמוצג. הניחו את מושב הבטיחות במקומו **בכיוון נגד הנסיעה**. השכיבו את מושב הבטיחות במצב השכיבה שמתאים למשקל הילד.

הערה: ייתכן שלא יהיה לבצע הטיה מלאה במטוס עקב מגבלות מקום. השתמשו בתנוחה זקופה יותר למיקום ראש הילד בצורה נכונה.

2. הסירו את החלק הקדמי של ריפוד מושב הבטיחות. העבירו את חגורת הבטיחות של המטוס דרך מסלול החגורה בכיוון נגד הנסיעה מצד אחד והמשיכו דרך הצד השני, כפי שמוצג באיור.

חשוב: ודאו שחגורת הבטיחות של המטוס ממוקמת **לפני** האבזם, כפי שמוצג מעלה.

אין לנתב את חגורת הבטיחות מתחת למסלול החגורה בעת התקנה במטוס.

3. חגרו את חגורת הבטיחות של המטוס והדקו.

4. חגורת הבטיחות של המטוס חייבת להיות הדוקה ככל האפשר. השתמשו במלוא משקלכם, דחפו בחוזקה את מושב הבטיחות על מושב המטוס תוך כדי משיכה של רצועת חגורת הבטיחות העודפת כדי להדק. נתבו את רצועת חגורת הבטיחות העודפת של המטוס בחזרה דרך פתח מסל ול החגורה בכיוון נגד הנסיעה. החזירו את ריפוד המושב החלק הקדמי.

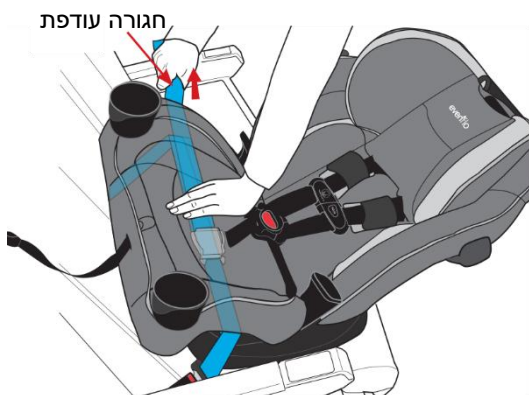

בדקו את עבודתכם. נסו להזיז את מושב הבטיחות לכל הכיוונים. אם ניתן להזיז את המושב יותר מ-2.5 ס"מ מצד לצד או מלפנים לאחור במסלול החגורה, חגורת הבטיחות של המטוס אינה הדוקה מספיק, **וחייבים** להתקין שוב עד שחגורת הבטיחות תהיה הדוקה.

5. בדקו שוב שבסיס מושב הבטיחות שטוח על מושב המטוס ונמצא במצב שכיבה שמתאים למשקל הילד.

הערה: ייתכן שלא ניתן יהיה להשיג את תנוחת ההטיה המתאימה במטוס עקב מגבלות מקום. במקרה זה, מותר להשתמש במושב הבטיחות במצב זקוף יותר, כל עוד ראשו של הילד נשאר במיקומו המתאים.

התקנה במטוס של מושב הבטיחות בכיוון הנסיעה

חשוב: לפני שמתקינים את מושב הבטיחות, ודאו שמושב המטוס נמצא בתנוחה ישרה.



1. העבירו את מושב הבטיחות למצב זקוף, ואז הניחו אותו על מושב המטוס בכיוון הנסיעה, כפי שמופיע באיור.

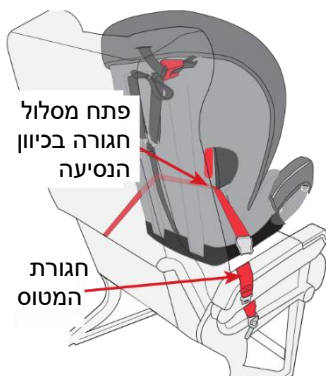

2. העבירו את חגורת הבטיחות של המטוס דרך פתח מסלול החגורה בכיוון הנסיעה בגב המושב והמשיכו דרך הצד השני, כפי שמוצג באיור.



הערה: הרימו את דש ריפוד משענת הראש לקבלת גישה.

אין להשתמש בתפס חגורה כאשר מתקינים במטוס.

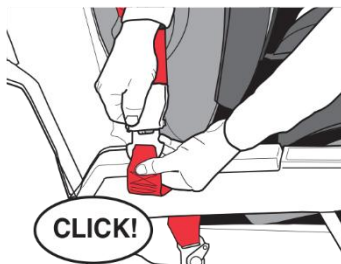



3. חגרו את חגורת הבטיחות של המטוס והדקו.

4. חגורת הבטיחות של המטוס חייבת להיות הדוקה ככל האפשר. נתבו את רצועת חגורת הבטיחות העודפת של המטוס בחזרה דרך פתח מסלול החגורה

בכיוון הנסיעה. השתמשו במלוא משקלכם, דחפו בחוזקה את מושב הבטיחות על מושב המטוס תוך כדי משיכה של רצועת חגורת הבטיחות העודפת כדי להדק.

הערה: בגלל האורך הקבוע של חגורות הבטיחות במטוס, אבזם החגורה יכול להיות מאחורי גב הילד לאחר הידוק החגורה. לנחות ילדכם, Evenflo ממליצה לרפד את גב הילד על ידי הנחת כרית קטנה או שמיכה מקופלת, או ז'קט מקופל, מעל אבזם החגורה.

בדקו את עבודתכם. החזירו את הריפוד למקומו. החזיקו במושב ונסו להזיז אותו לכל הכיוונים. אם ניתן להזיז את המושב יותר מ-2.5 ס"מ מצד לצד או מלפנים לאחור במסלול החגורה, חגורת הבטיחות של המטוס אינה הדוקה מספיק, **וחייבים** להתקין שוב עד שחגורת הבטיחות תהיה הדוקה.

5. בדקו שוב שבסיס מושב הבטיחות שטוח על מושב המטוס ונמצא במצב שכיבה שמתאים למשקל הילד.

הסרת ריפוד המושב

1. לחצו על לחצן שחרור הרתמה בקדמת המושב. במקביל, משכו את רצועות הרתמה.

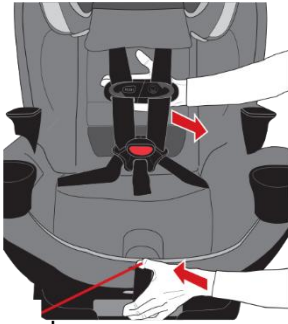

לחצן

רצועות אלסטיות

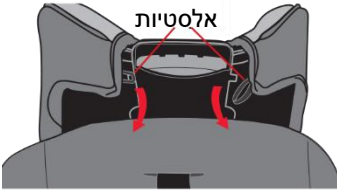

2. הרימו את משענת הראש והסירו את הרצועות האלסטיות מסביב לידיית כוונן משענת הראש.

3. החליקו את כרית משענת הראש מעל משענת הראש והסירו את הרצועות האלסטיות ממסלולי חגורות הרכב.



4. משכו את רצועת הרתמה החוצה מהפתח בריפוד משענת הראש, והסירו את ריפוד משענת הראש מהמושב.

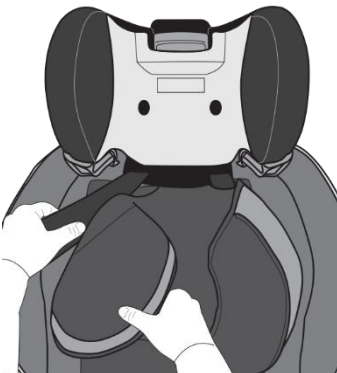

5. בגב המושב, שחררו את החלק העליון של הריפוד האחורי ומשכו את רצועת הקשירה דרך החריץ בריפוד.



6. משני צידי הריפוד האחורי, משכו את פינות הריפוד מגוף המושב.

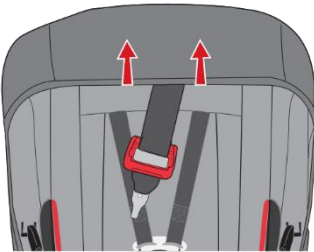

7. נתקו את מחברי הקרס והלולאה בחלק התחתון של הריפוד האחורי, והרימו את הריפוד מהמושב.

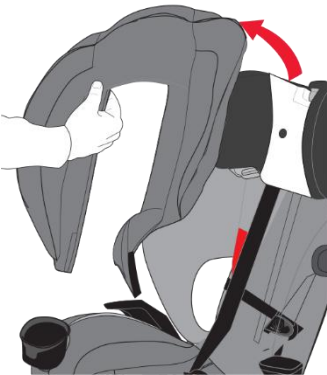

8. נתקו את התפסים משני צידי חזית המושב והרימו למעלה.

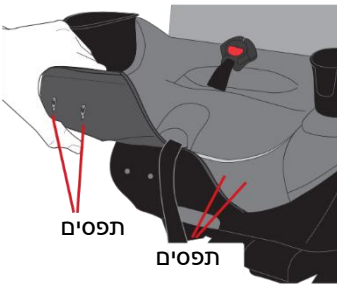

9. נתקו את הרצועות האלסטיות מאחור והסירו כיסים מהלשוניות משני צידי ריפוד המושב.

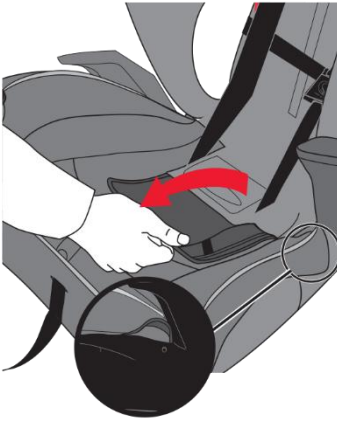

10. דחפו את האבזם דרך החריץ במושב הסירו את ריפוד המושב מהמושב.



הערה: אין צורך להסיר את מחזיקי הכנסות כדי להסיר את ריפוד המושב.

התקנת ריפוד המושב

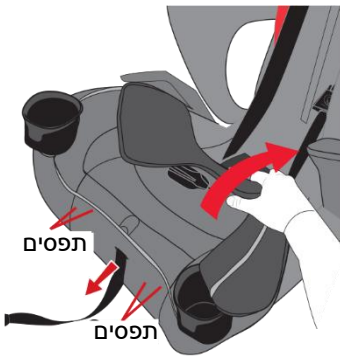

1. משכו את ריפוד המושב מעל בסיס המושב וחברו מחדש את התפסים בחזית המושב בשני הצדדים. משכו את רצועת כונון הרתמה דרך החריץ בקדמת ריפוד המושב, ומשכו את האבזם דרך החריץ במושב. הערה: אין צורך להסיר את מחזיקי הכוסות כדי להתקין את ריפוד המושב.

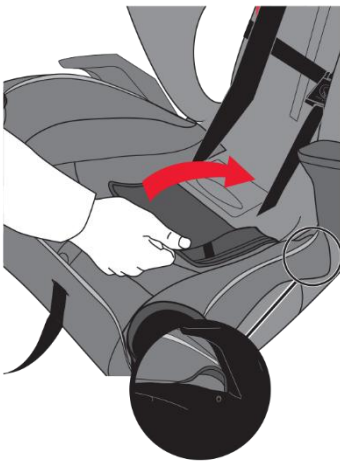

2. חברו מחדש את הרצועות האלסטיות בגב המושב והכניסו את הלשוניות בצידו המושב לתוך כיסים משני צידי ריפוד המושב.

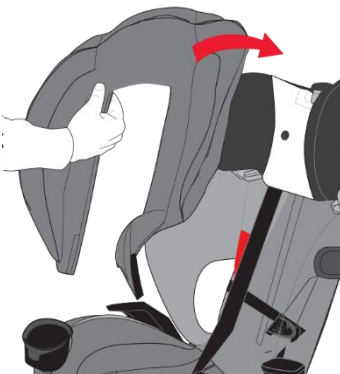

3. מקמו את הריפוד האחורי סביב גוף המושב העליון. חברו מחדש את הקרס והלולאה בפתח התחתון של הריפוד האחורי.

4. הכניסו את הפינות לתוך הכיסים משני צידי הריפוד האחורי.



5. התקינו את ריפוד משענת הראש.

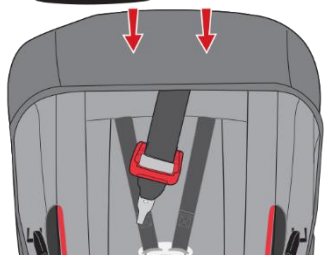

6. שימו את הרצועות האלסטיות סביב מסלולי רצועת הכתפיים. משכו את רצועות הרתמה דרך הפתח בריפוד משענת הראש.

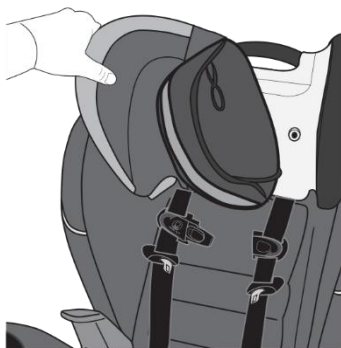

7. חברו את הרצועות האלסטיות סביב ידית כונון משענת הראש.

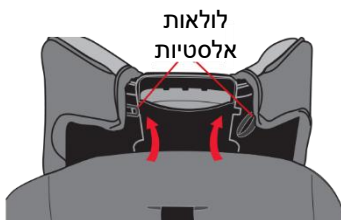

הערה: רצועות אלסטיות מנותבות מתחת ללשונית ומוצמדות ללשונית בצד הנגדי.

ניקוי ותחזוקה

- אין לשמן או לטבול במים את מחברי ה-SecureTight, האבזם או כל חלק אחר של מושב בטיחות זה, אלא אם כן השטיפה מותרת, כפי שמצוין בגב האבזם של מושב הבטיחות.
- ניתן לנגב חלקי פלסטיק ומתכת במים וסבון עדינים ולייבש במטלית רכה. אין להשתמש בחומרי ניקוי שוחקים או ממסים.
- הקפידו לא לפגוע בתוויות כלשהן.
- ניתן לנגב את הרתמה במים וסבון עדינים, ולאפשר לרתמה להתייבש באוויר.
- ניתן לכבס במכונת כביסה את ריפוד המושב בנפרד במים קרים, סחיטה עדינה. יבוש במייבש 10 עד 15 דקות בחום נמוך.
- **לעולם אין** להשתמש במושב בטיחות לילדים ללא ריפוד המושב.
- כדי להגן על מושב הבטיחות מפני נזק שנגרם על ידי מזג אוויר, מכרסמים ודברים אחרים הנפוצים במוסכים, בחוץ ובמקומות אחסון, הסירו את ריפוד המושב ונקו היטב את גוף המושב ואת הריפוד לפני האחסון. דאגו לנקות באזורים בהם נוטים להצטבר פירורים ופסולת.

טיפ: כדי להגן על ריפוד הרכב, הניחו מגבת מתחת ומאחורי מושב הבטיחות.

מידע על הדגם

לשימוש עתידי שמרו את מספר הדגם ואת תאריך הייצור:

מספר דגם:

תאריך ייצור:

אחסון המדריך למשתמש

לאחר קריאה וביצוע הוראות אלה, אחסנו את המדריך כפי שמוצג בריפוד משענת הראש (למצב עם משענת גב) או בחריצים בבסיס (למצב ללא משענת גב).



מצב עם משענת גב



מצב ללא משענת גב

סילוק מתאים של מושב בטיחות זה

כשמגיע תאריך התפוגה של מושב בטיחות זה, Evenflo ממליצה לסלק אותו באופן מתאים. רוב החלקים שבמושב בטיחות זה ניתנים למיחזור.

1. הסירו את כל חלקי הבד ואת הריפודים.
2. שלפו את כל הברגים ופרקו את המושב.
3. מחזרו את כל חלקי הפלסטיק והקצף והשליכו את החלקים האחרים.

אם מרכז המיחזור המקומי אינו מקבל את הריפוד, תוכלו להשליך אותו לפח האשפה הרגיל.

למניעת פגיעה כתוצאה מנזק סמוי, מאיבוד ההוראות, מטכנולוגיה מיושנת, וכדומה, יש להפסיק ולהשתמש במושב בטיחות זה לאחר התאריך שמופיע בתווית, או אם המוצר היה מעורב בתאונה.

חלקי חילוף

תוכלו להזמין חלקי חילוף אצל היבואן EGST. בזמן יצירת קשר, אנא ודאו שיש ברשותכם את מספר הדגם של המוצר ואת תאריך הייצור (נמצאים בגב מושב הבטיחות). לא זמין בכל הדגמים. העיצוב עשוי להשתנות.



ריפוד מושב



כרית ראש



ריפוד משענת ראש



ריפוד משענת גב



משענת ראש



כרית גוף



מגש חטיפים



ריפוד רצועות
רתמה



מחזיק כוסות



מאריך רצועת עגינה
(Tether)



מחבר
SecureTight



אבזם



כיסוי אבזם

אחריות

- א. תעודת אחריות זו ניתנת לכם לאחריות מלאה לפעולתו התקינה של המוצר בהתאם לכתב האחריות, ובצירוף חשבונית הקנייה.
- ב. תוקף האחריות ושירות למשך שנה מיום הקנייה, לתקלות מפגם יצרן בלבד.
- ג. נזקים הנובעים משימוש בלתי סביר או נכון לפי דעתו של טכנאי השירות אינם במסגרת האחריות.
- ד. האחריות אינה כוללת שברים, התעקמות חלקים, בלאי משימוש וריפוד מכל סיבה שהיא.
- ה. האחריות אינה תקפה למוצרים שהיו ברכב המעורב בתאונה.
- ו. כיסא לאחר תאונה צריך להיות מוחלף.



רישום האחריות באתר היבואן
יש לסרוק את קוד ה-QR או להיכנס
לאתר www.sport-line.co.il

היצרן: Evenflo Company, Inc. ארץ יצור: ארה"ב

היבואן: EGST ישראל בע"מ ח.פ. 514139591

הקטיף 5, פארק תעשיות עמק חפר

רישיון סחר במוצרי תעבורה 3721

09-7432182

www.sport-line.co.il