

 **SPORT LINE**

**COMODO XL**

**כיסא אוכל דגם D007  
הוראות טיפול ואחזקה**

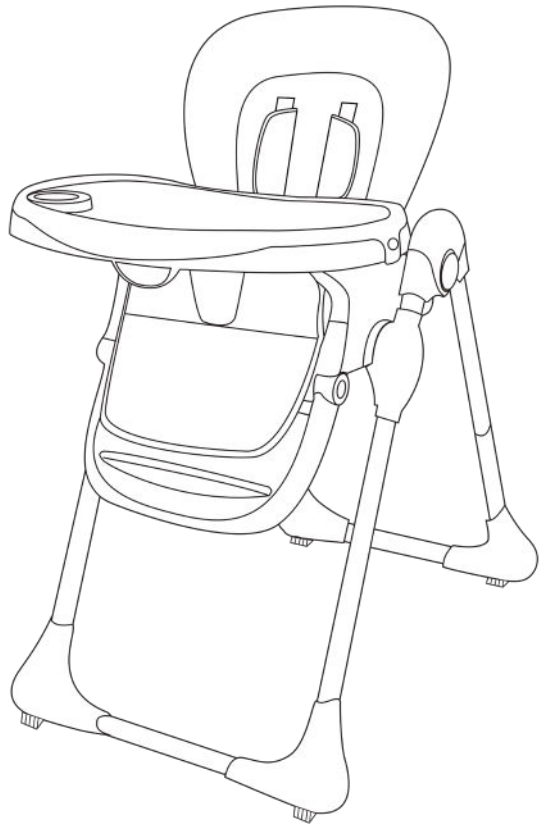

**אין להשתמש במוצר לפני קריאתן והבנתן  
של הוראות אלו.  
חשוב: יש לקרוא בקפידה ולשמור לשימוש עתידי.**

לשימוש מגיל 6 חודשים ועד 36 חודשים, ועד משקל של 15 ק"ג

היצרן: CIXI YIQIN CHILDREN PRODUCT CO. LTD.

היבואן: אי גי אס טי ישראל בע"מ ח.פ. 514139591

[www.sport-line.co.il](http://www.sport-line.co.il)

# חשוב: יש לקרוא בקפידה ולשמור לשימוש עתידי.

## הוראות בטיחות:

תודה שבחרתם בכיסא האוכל הגבוה שלנו. אנא הקדישו מזמנכם כדי לקרוא בעיון את הוראות הבטיחות שלהלן. הקפדה על ההוראות תאפשר לכם ליהנות משימוש בטוח בכיסא במשך שנים ארוכות.

ביטחוננו של ילדכם הינו באחריותכם הבלעדית.

## אזהרות!

- הרכבת הכיסא הגבוה תיעשה על ידי מבוגר בלבד.
- אין להשאיר את הילד ללא השגחה, אפילו לא לזמן קצר.
- יש להשתמש תמיד במערכת הריסון (לדוגמה, חגורות בטיחות). יש לוודא שהחגורה מורכבת בצורה נכונה ולכוון אותה כאשר ילדכם יושב בכיסא.
- יש לוודא שכל הרתמות מותאמות לילד כראוי.
- אין להשתמש במוצר אלא אם כל הרכיבים הותקנו וכווננו כראוי.
- סכנת נפילה: יש למנוע מהילד לטפס על המוצר.
- יש להרחיק ילדים בעת פתיחה וקיפול של המוצר כדי למנוע פציעה.
- אין להשתמש בכיסא הגבוה עד שהילד יכול לשבת ללא עזרה.
- כיסא האוכל מתאים לילדים המסוגלים לשבת בעצמם בערך בגיל 6 חודשים ועד משקל של 15 ק"ג וגיל 36 חודשים.
- יש להשתמש בכיסא רק כאשר ילדכם מסוגל לשבת זקוף בצורה יציבה ועקבית. בדרך כלל זה קורה סביב גיל חצי שנה.

- הכיסא אינו שרפרף או סולם.
- אין להשתמש בכיסא האוכל אם הוא שבור, קרוע או אם חלקים ממנו חסרים. אין להשתמש בכיסא אלא אם כל הרכיבים מורכבים ומהודקים בצורה נכונה. יש להחליף בהקדם חלקים שבורים או חלקים שניזוקו.
- יש להיות מודעים לסיכון של אש גלויה ושל מקורות חום חזקים אחרים בקרבת המוצר, כגון: תנורי חימום חשמליים, תנורי גז. מרבית הפגיעות הקשורות בכיסא האוכל נגרמות מנפילות.
- אין להזיז, להישען לאחור או להתאים את גובה המוצר כאשר ילד נמצא בתוכו.
- יש להניח את כיסא האוכל על גבי משטח ישר ויציב ואין להרים את הכיסא על מבנה או שולחן כלשהם.
- יש להיות מודעים לסיכון של התנדנדות כשהילד יכול לדחוף את רגליו כנגד שולחן או כנגד כל מבנה אחר או חפץ אחר שהכיסא עומד לידו.
- כדי להפחית מסכנת הפגיעה, יש להרחיק את הכיסא מרהיטים, קירות, משטחים ונוזלים חמים, וילונות וכבלים חשמליים וממדרגות. יש להרחיק את הכיסא מריהוט כאשר הכיסא עומד ליד שולחן והמגש אינו מורכב עליו.
- המגש אינו מיועד להחזיק את הילד בכיסא.
- כאשר מכוונים את המגש, יש לוודא שאיברי גופו של ילדכם אינם באים במגע עם החלקים הנעים.
- יש להרחיק את אריזות הפלסטיק הרחק מהישג ידם של ילדיכם כדי למנוע סכנת חנק.

# • כיסא גבוה זה עומד בתקן האירופאי

## EN14988:2017+A2:2024

### טיפול ותחזוקה

- בדקו את הרכיבים של כל חלק (בורג / חגורת מושב). לבטיחות ילדכם, בצעו בדיקות ותיקונים סדירים. אם יש בעיה, תקנו אותה מיד או הפסיקו להשתמש בכיסא.
- הימנעו מאחסון הכיסא לפרק זמן ארוך בסביבה לחה או בעלת טמפרטורה גבוהה; סביבה כזאת תוביל לנזק ולבלאי של החלקים, ותשפיע על חיי השימוש של הכיסא ועל סכנה אפשרית בשימוש בו.
- ניקוי המסגרת: נגבו במטלית לחה ויבשו במטלית רכה.
- ניקוי הרתמה: יש לנקות בספוג ותמיסת סבון ומים. יש לשטוף ולייבש.
- ניקוי הריפוד: שחררו את חגורת הכיסא. שטפו את הריפוד במים קרים ויבשו אותו היטב כדי למנוע חשיפה לטמפרטורה גבוהה.
- אל תשתמשו באקונומיקה ובנוזל חומצה / בסיס חזק לניקוי מסגרת הכיסא. הימנעו ממגע של מים בחלקים, מחשש לקורוזיה שעשויה להשפיע על חיי השימוש בכיסא.
- בדקו מפעם לפעם את החלקים השונים של הכיסא, צרו קשר עם שירות התיקונים במידת הצורך, ועם הספק במקרה של שאלה כלשהי.
- הימנעו מחשיפה ארוכה לחום; חום עלול להוביל לבלאי של החלקים, לדהייה של הבד ולבעיות אחרות.

אם נתקלתם בבעיה עם כיסא גבוה זה, אנא פנו לחנות ממנה הוא נקנה.

### תכונות

1. מגש הפעלה ביד אחת מתכוונן ל-3 מצבים
2. רתמה בעלת 5 נקודות לאבטחת התינוק
3. כיסוי מושב נשלף לניקוי קל
4. מגש כפול נשלף לניקוי קל

# 1 חלקי הכיסא

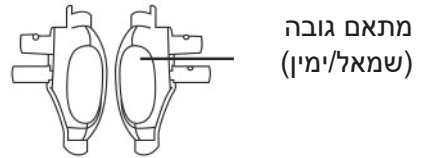
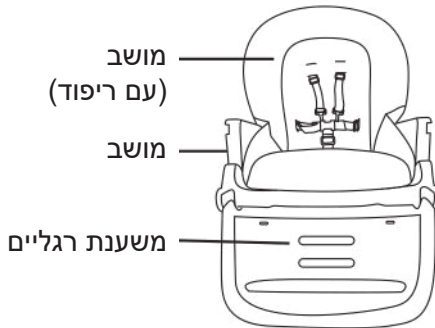
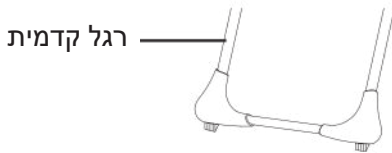
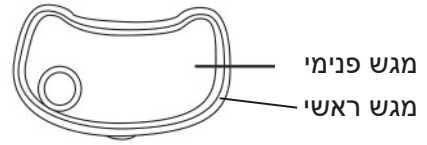
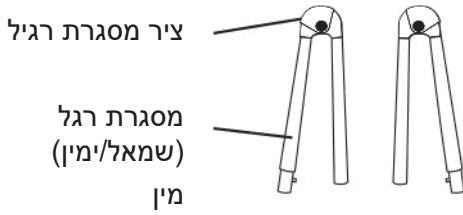

## 2 הרכבת כיסא האוכל - 1

תוך שימת לב לכיוון (שמאל/ימין), התאימו את מתאמי הגובה (1) כך שיתאימו לצינורות שמתחת למושב על ידי דחיפה פנימה של 2 הפינים הקפיציים (1a) מכל צד, עד ש-2 הפינים הקפיציים יתייצבו בחורים ב-2 הצינורות. ישמע צליל נקישה המסמן כי מתאמי הגובה מותקנים היטב.

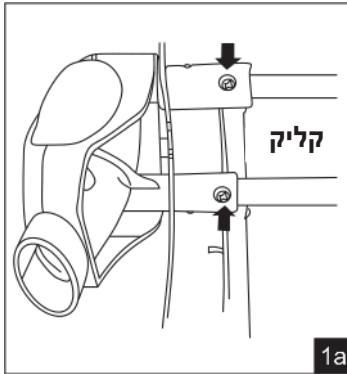

## 3 הרכבת כיסא האוכל - 2

תוך שימת לב לכיוון (שמאל/ימין), חברו את הרגליים למכלול מושב הכיסא לתינוק (2) על ידי דחיפת הרגליים לתוך מתאמי גובה המושב. לחצו על הכפתורים בכל ציר ופתחו את הרגליים האחוריות. דחפו את הרגליים האחוריות החוצה עד שהרגליים יינעלו במקומן (2a).

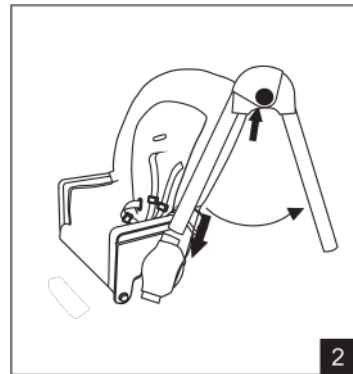
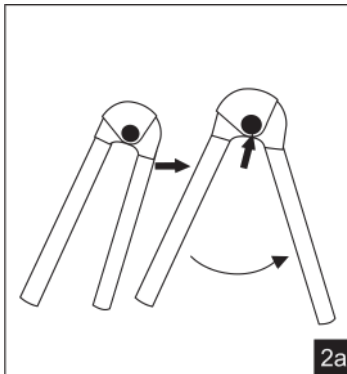

### 3 הרכבת כיסא האוכל - 3

חברו את הרגל הקדמית (3) לרגל הקדמית יש 2 מעצורים. דחפו פנימה את הפינים הקפיציים מכל צד ולאחר מכן חברו את קצוות מעשנת הרגליים לתחתית הרגליים הקדמיות עד שהפינים הקפיציים יתייצבו בחורים שברגליים הקדמיות. חזרו על הליך זה עם הרגל האחורית (3a).

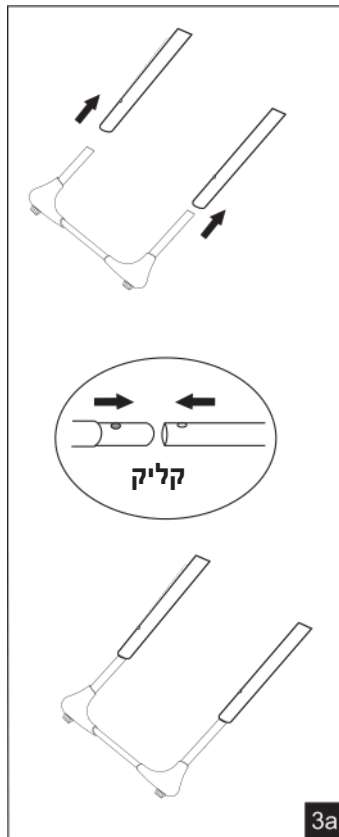

### 4 הגבה והנמכה של משענת הגב - 4

למשענת הגב 3 מצבי שכיבה.

כדי להגיע למתאם משענת הגב, הרימו את הידית שבחלק האחורי של המושב והגביהו או הנמיכו את משענת הגב למצב הרצוי. שחררו את הידית. משענת הגב צריכה להתמקם באחד משלושת החריצים שבחלק האחורי של משענת הגב (4).

## 5 התאמת משענת הרגליים - 5

את משענת הרגליים ניתן להתאים ב-2 מצבים. לחצו על הידיות (5) שמשני הצדדים בו זמנית ולאחר מכן הגביהו או הנמיכו את משענת הרגליים למצב הרצוי. שחררו את הכפתורים ולאחר מכן הזיזו מעט את משענת הרגליים עד שתינעל במקומה.



## 6 התאמת גובה המושב - 6

לחצו על הכפתור שעל מתאם גובה המושב כדי להנמיך את המושב (6). משכו את ידיות התאמת גובה המושב כלפי מעלה כדי להגביה את המושב. למושב 7 מצבי גובה, כאשר מצב 1 הוא הגבוה ביותר. גובה המושב מוצג בחלונית במתאם גובה המושב. וודאו שגובה המושב זהה בשני צדדי כיסא האוכל לתינוק.



## 7 התקנת המגש - 7

משכו את הידית שמתחת למגש לאחור (7) ולאחר מכן החליקו את המגש לתוך התעלות במסגרת המשענות היד (7a). שחררו את הידית ולאחר מכן הזיזו את המגש מעט עד שיינעל במקומו.

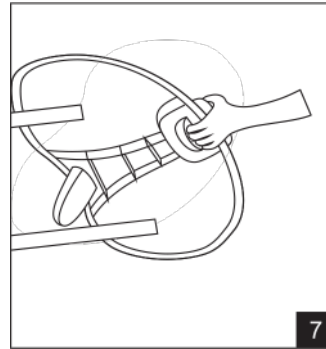

**אזהרה:** וודאו שהמגש נדחף מספיק עמוק לתוך כיסא האוכל לתינוק. המספרים בחלק העליון של משענות הידיים מראים את מיקום המגש. לעולם אל תשתמשו במגש אם הסמל גלוי. וודאו את אבטוח המגש לפני השימוש על ידי משיכתו מעט כלפי חוץ.

## 8 הסרת המגש הפנימי - 8

כדי להסיר את המגש הפנימי (8) משכו החוצה את התפסים שבצדדים הפנימיים ולאחר מכן הרימו והסירו את המגש הפנימי. כדי להחזיר את המגש הפנימי למקומו, הניחו אותו מעל המגש ודחפו את התפסים כלפי מטה עד שהמגש הפנימי ננעל במקומו. לחצו כלפי מטה מקדימה ומאחורה כדי לאבטח את מרכז המגש הפנימי.

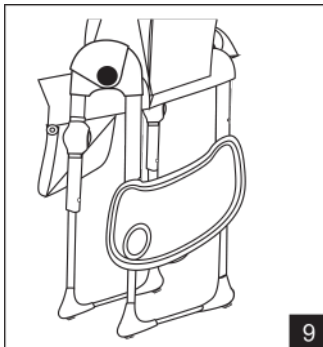

## 9 אחסון המגש ברגלי כיסא האוכל - 9

כאשר אינו בשימוש, ניתן לחבר את המגש לרגליים האחוריות של כיסא האוכל (9). הניחו את המגש על הרגליים כפי שמוצג. הפינים במגש מתאימים לחורים שעל הרגליים. לאחר ההרכבה, דחפו את המגש כלפי מטה כדי לנעול אותו במקומו. כדי להסיר את המגש, הרימו את המגש כלפי מעלה ומשכו אותו הרחק מהרגליים.

## 10 שימוש ברמתה - 10

רתמת 5-נקודות מסופקת לריסון ילדכם. לפתיחה, לחצו על הכפתור שעל האבזם (a) ומשכו את התפסים החוצה.

להידוק הרתמה, דחפו את תפסי רצועת המותניים לתוך האבזם עד שיינעלו במקומם (b). מתאמי הזזה מותקנים על רצועות הכתף ורצועות המותניים (c). הרתמה צריכה להיות מותאמת בקפידה בהתאם לנוחות ילדכם.

כדי לכוון את גובה רצועת הכתף או להסיר את הרתמה, יש לשטח את קצוות הפרפר ולהעביר דרך החריצים במושב (d).

להתקנה מחדש של הרצועות, שטחו את קצוות הפרפר, העבירו את הקצוות דרך החריצים במושב ולאחר מכן פתחו את קצוות הפרפר כלפי חוץ (e).

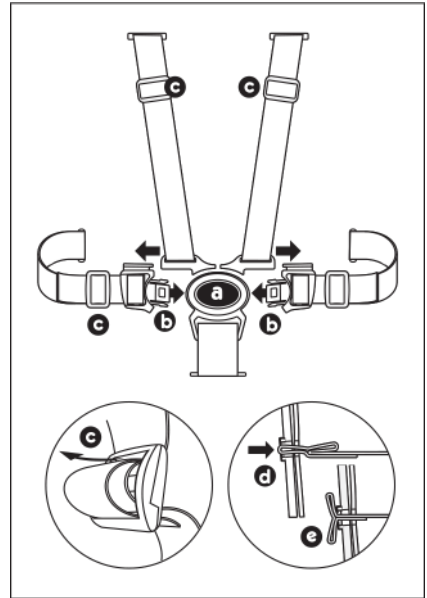
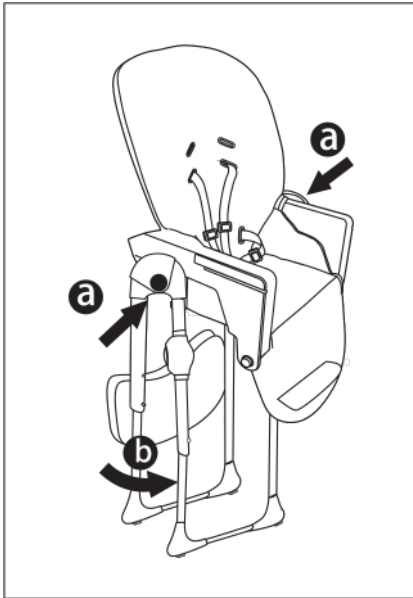

## 11 אחסון כיסא האוכל - 11

הנמיכו את המושב (ראה שלב 6). למטרות אחסון מומלץ להוריד את המושב לגובה הנמוך ביותר.

חברו את המגש לרגליים האחוריות (ראה שלב 9).

לחצו על הכפתורים (ש) שבכל ציר ולאחר מכן דחפו את הרגליים האחוריות לכיוון הרגליים הקדמיות (b) עד שהן ננעלות במצב מקופל.

## 12 הסרת כרית המושב לצורך ניקוי - 12

(a) העבירו את רצועות הרתמה דרך החריצים במושב ובכרית המושב שבגב ומתחת למושב (a) והסירו את הרתמה.

שחררו את הלשונית משני צידי משענות היד על ידי משיכת התפסים מהצד התחתון של משענות היד (b).

הרימו את הכיסוי מהמושב (c).

להרכבה מחדש של כרית המושב בצעו את הפעולות לעיל בסדר הפוך. בעת הרכבת הרתמה מחדש, יש לוודא כי הפרפרים בקצוות רצועות הרתמה פתוחים כנדרש (d).

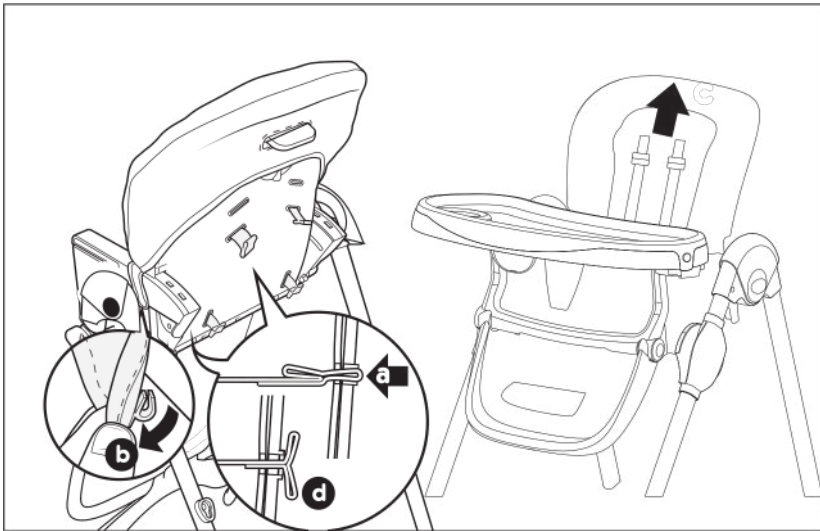

## חלקי חילוף

חלקי החילוף המוצגים להלן זמינים עבור המוצר שלכם. במקרה שאתם זקוקים לאחד מהחלקים הללו, אנא צרו קשר עם המפיץ המקומי באזורכם או פנו לשירות ה־בואן.

## אחריות

חברת אי.גי.אס.טי ישראל מודה לכם שבחרתם ליהנות מעוד מוצר מובחר, ועושה כל שביכולתה כדי שתקבלו את המוצרים הבטיחותיים והאיכותיים ביותר לתינוק ולכם. מוצר זה עבר תכנון ופיקוח קפדני וצמוד, כדי להבטיח את הבטיחות והנוחות המקסימלית לכם ולילדכם. יחד עם המונים רבים ברחבי העולם, גם לכם מובטח עכשיו הסטנדרט הגבוה ביותר שיאפשר לכם ליהנות עם ילדכם בכל מקום. כדי שתוכלו ליהנות לאורך זמן מפעולתו התקינה של המוצר, נא הקפידו על תפעול המוצר עפ"י הוראות היצרן.

### תוקף האחריות:

- א. תעודת האחריות הזו ניתנת לכם בביטחון לאחריות מלאה לפעולתו התקינה של המוצר בהתאם לכתב האחריות ובצירוף חשבונית הקנייה.
- ב. תוקף האחריות והשירות הינו למשך שנה אחת מיום הקנייה, לתקלות מפגם יצרן בלבד. שירות יינתן עבור תיקון מכני של שלד המוצר. לאחר שנה השירות יינתן תמורת תשלום.
- ג. נזקים הנובעים משימוש בלתי נכון או בלתי סביר לפי דעתו של טכנאי השירות אינם במסגרת האחריות.
- ד. האחריות אינה כוללת שברים, התעקמות חלקים, ריפוד או פלסטיק, מכל סיבה שהיא.

**דגם המוצר נבדק ואושר ע"י התקן האירופאי EN14988.**  
**הערה: האישור אינו מעיד על בדיקת כל יחידות המוצר.**



### רישום האחריות באתר היבואן

כדי להפעיל את האחריות למוצר, יש לבצע רישום למוצר דרך האתר [www.sport-line.co.il](http://www.sport-line.co.il) או דרך סריקת קוד ה-QR

היצרן: CIXI YIQIN CHILDREN PRODUCT CO. LTD.

ארץ יצור: סין

דגם B007

היבואן:

אי גי אס טי ישראל בע"מ ח.פ. 514139591

הקטיף 5, פארק תעשיות עמק חפר 09-7432182

[www.sport-line.co.il](http://www.sport-line.co.il)