

 **SPORT LINE**

עריסה נצמדת לתינוק

ALMA

הוראות שימוש וטיפול

לשימוש מגיל הלידה ועד למשקל של 9 ק"ג

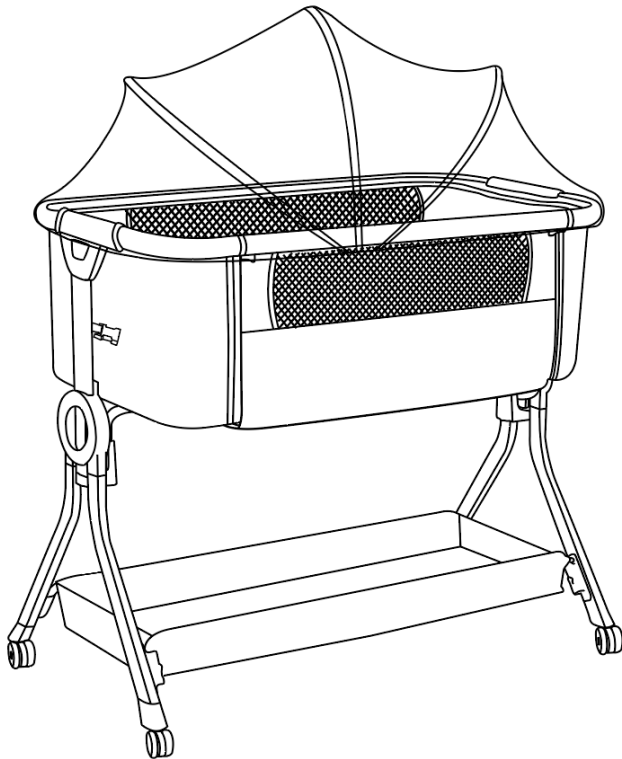

חשוב! " יש לקרוא בקפידה ולשמור לשימוש עתידי "

www.sport-line.co.il

אזהרות

אין להשתמש במוצר זה בלי לקרוא קודם את

הוראות השימוש.

אין להשתמש בעריסה נצמדת אם חלקים ממנה חסרים, פגומים או שבורים. יש ליצור קשר עם היבואן EGST לקבלת חלקי חילוף ולקבלת עלון מידע לפי הצורך. אין להשתמש בחלקים שאינם החלקים המקוריים.

אין להשאיר את הילד ללא השגחה.

אזהרה! לפני השימוש, הסירו והשליכו את כל חלקי הפלסטיק וחומרי האריזה. כדי למנוע סכנת חנק, יש להסיר את כיסוי הפלסטיק (ניילון) לפני השימוש במוצר.
אזהרה! מוצר זה מיועד לשימוש תינוקות מגיל הלידה ועד שמשקלם 9 ק"ג.

אזהרה! אין להניח לילדים לשחק ללא השגחה בקרבת העריסה.
אזהרה! אין להשתמש במוצר ברגע שהילד מסוגל לשבת או לעמוד על הברכיים או למשוך את עצמו למעלה.
אזהרה! הכנסת פריטים נוספים לתוך המוצר עלולה לגרום לחנק.

אזהרה! אין למקם את המוצר בקרבת מוצר אחר, העלול ליצור סכנה של חנק או שנק, כגון חוטים, חבלים של וילונות/תריסי גלילה וכדומה.

אזהרה! במוצר זה אין להשתמש ביותר ממזרן אחד.

אזהרה! יש להשתמש רק במזרן שנמכר יחד עם העריסה הזאת. אין להוסיף מזרן שני על מזרן זה, סכנת חנק.

אזהרה! המוצר מוכן לשימוש כאשר כל אביזרי ההרכבה צריכים להיות מהודקים תמיד כיאות, ויש לשים לב שלא יהיו ברגים משוחררים, מפני שחלקים של גוף הילד או בגדיו (כגון שרוכים, מחרוזות, סרט של מוצץ) עלולים להילכד בהם ולהוות סיכון לחנק.

אזהרה! אל תשאיר שום חפץ בתוך המוצר שעלול להפחית את עומקו.

אזהרה! ראוי לנעול את העריסה במצבה המקובע כאשר ילד נמצא בה ללא השגחה.

אזהרה! עוביו המרבי של המזרן המיועד לשימוש בעריסה הוא 4 ס"מ.

אזהרה! היו מודעים לסכנות האש ומקורות החום האחרים, דוגמת תנורים חשמליים, תנורי גז וכו'.

סכנה! תמיד הרימו לחלוטין את הצד הנפתח של העריסה כאשר היא אינה מחוברת למיטת ההורים.

- משטחים לא אחידים יכולים לגרום למוצר להיות לא יציב.
- העריסה תהיה מונחת תמיד על גבי משטח אופקי. לעולם אל תשאירו את העריסה על משטח מוטה כאשר ילדכם נמצא בתוכה.
- לפני ההרכבה, בדקו שהמוצר וכל הרכיבים שלו לא ניזוקו במהלך ההעברה. אם חלקים של המוצר ניזוקו אל תשתמשו בו ושמרו אותו הרחק מהישג ידם של ילדים.
- ודאו שהמשתמשים במוצר זה מודעים לתפעול הנכון שלו. כל פעולות הפתיחה, הכוונון, העגינה והמיקום של המוצר יבוצעו רק על ידי מבוגר.

- חשיפה ארוכה לשמש עלולה לגרום לשינויים בגווני העריסה.
 - לאחר חשיפה ארוכה של העריסה לטמפרטורה גבוהה, המתינו כמה דקות לפני שתניחו בה את הילד.
 - כאשר העריסה אינה בשימוש, הרחיקו אותה מהישג ידם של ילדים.
 - לפני השימוש במצב לינה משותפת (עריסה מקובעת לצד המיטה) ודאו שהעריסה מעוגנת וממוקמת היטב.
- אזהרה!** כאשר תשתמשו בעריסה במצב "לינה משותפת" (עריסה מקובעת לצד המיטה), לפני שתניחו את הילד בעריסה, ודאו שחגורות הקיבוע מחוברות ומתוחות היטב, ושהמוצר מחובר למזרן מיטת ההורים ללא מרווחים בין העריסה לבין המזרן של מיטת ההורים.

מצב לינה משותפת (עריסה נצמדת לצד המיטה) יש להרכיב את המוצר בהתאם להוראות היצרן בלבד עבור כל שימוש של העריסה .

אזהרה! אין להשתמש במוצר אם יש מרווח הגדול מ 3 ס"מ בין העריסה הנצמדת לבין מיטת מבוגרים.

- יש להשתמש במערכת ההצמדה שמסופקת עם המוצר ולא ייעשה שימוש במערכות הצמדה אחרות.
- חשוב!** על העריסה להיות במצבה האופקי בעת חיבורה למיטת מבוגרים.

- עריסה נצמדת זו תוכננה לשימוש רק עבור מיטות מבוגרים שבהן גובה המזרן של מיטת המבוגרים מהרצפה הוא בין 59 ס"מ לבין 71 ס"מ.

- כאשר רוחב המזרן של מיטת ההורים עד רוחב של 180 ס"מ.
- אזהרה!** למניעת סכנות הילכדות של צוואר הילד בין הדופן הנמוכה של העריסה הנצמדת לבין מיטת המבוגרים, הדופן לא תהיה גבוהה ממזרן מיטת המבוגרים.
- אזהרה!** למניעת סכנת הילכדות, יש לחבר את העריסה הנצמדת אל מיטת המבוגרים באופן תקין, תוך שימוש במערכת ההצמדה, כמפורט להלן: 1. המרווח בין העריסה הנצמדת למיטת המבוגרים לא יהיה גדול מ-3 ס"מ. 2. לפני כל שימוש יש לבדוק את תקינות החיבורים על ידי משיכת העריסה הנצמדת בכיוון הנגדי למיטת המבוגרים.
3. אין למלא את המרווח בכריות, בשמיכות או בכל אמצעי אחר, העלולים להוות סכנת חנק.
- אזהרה!** אין להשתמש בעריסה במצב שימוש של עריסה נצמדת (שדופן אחת שלה נמוכה), כעריסה שאינה מחוברת למיטת מבוגרים.
- יש לחבר את העריסה הנצמדת אל מיטת המבוגרים באופן תקין, באמצעות מערכת ההצמדה.
- אזהרה!** כדי למנוע את הסיכון לחנק של ילדך, יש לשמור את מערכת ההצמדה למיטת המבוגרים מחוץ לעריסה והרחק ממנה.
- העריסה תהודק היטב על ידי מבוגר ויש לשים לב כדי לוודא שאין ברגים משוחררים, משום שילדים עלולים לתפוס אברי גוף או חלקי ביגוד לדוגמה, חוטים, מחרוזות, סרטים וכו', המהווים סכנת חנק.

- התמיכה הצדדית הנמוכה של העריסה תמיד תהיה קרובה למזרן מיטת ההורים והמזרן יהיה מיושר לגובה תמיכת הצד לחיזוק העריסה.
 - באופן קבוע, בדקו את מצב המוצר ואתרו נזקים שיכולים להיות קיימים. במקרה של נזק אל תשתמשו בעריסה והרחיקו אותה מהישג ידם של ילדים. בנוסף, העריסה תהיה מקובעת היטב למבנה מיטת ההורים או ל תמיכת ה מזרן.
- אזהרה!** בדקו וודאו שהעריסה במצב לינה משותפת אינה מפריעה למיטת ההורים.
- אזהרה!** העריסה שלצד המיטה מתאימה למיטות בעלי קצה עצמאי של מיטה שניתן לחבר אליהן את העריסה בעזרת הרצועה של העריסה. המזרן של מיטת ההורים יהיה מיושר או מעל גובה הצד הנפתח במצב הנמוך ביותר שלו.

העריסה שלצד המיטה תשמש רק עם מיטות הורים סטנדרטיות:

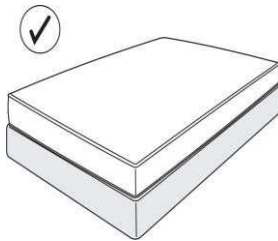

אל תשתמשו בעריסה עם מיטות שצורתן אינה טיפוסית:

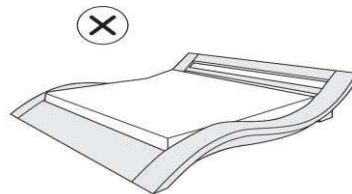
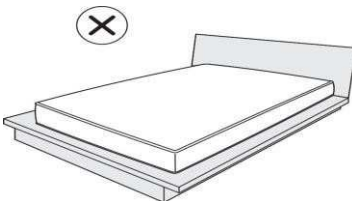

מסגרת וגודל מיטה מתאימים

העריסה הנצמדת מתאימה לגובה מזרון מיטת ההורים בין 59 ל 71 ס"מ

A

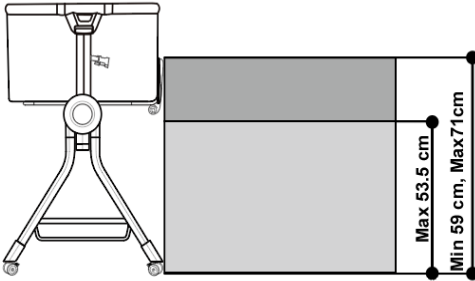

B

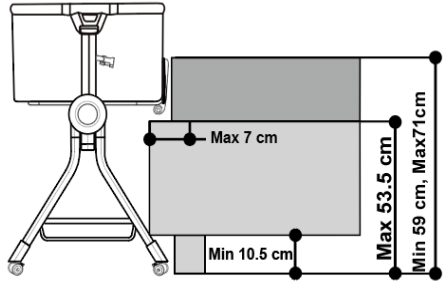

C

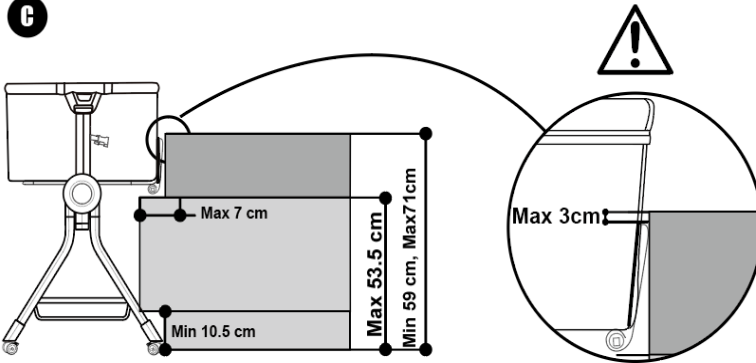

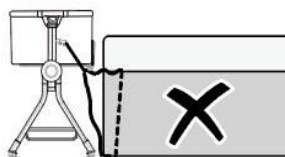
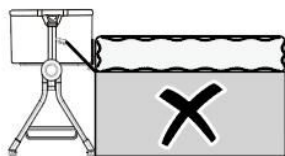
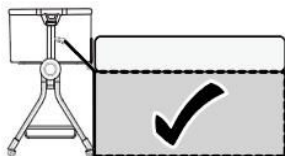
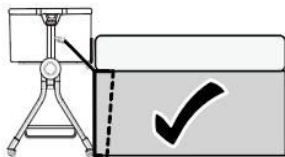
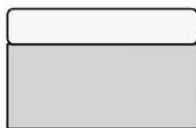
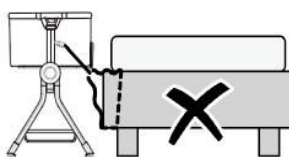
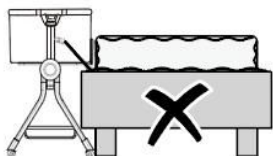
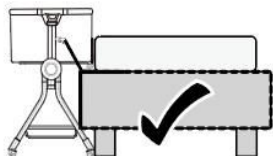
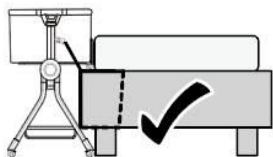
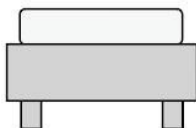
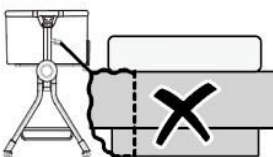
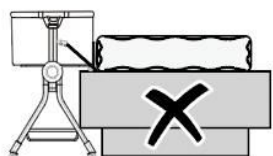
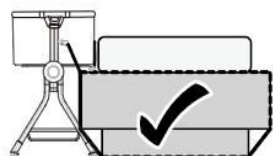
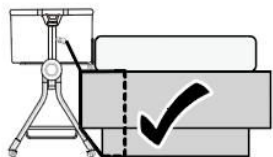
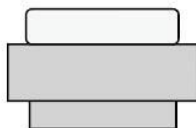
A**B****C**

תחזוקה

כדי למנוע סכנה של פציעה לילדכם, הקפידו על ביצוע הבדיקות ופעולות התחזוקה התקופתיות הנדרשות.

- בדקו את חלקי העריסה באופן סדיר והדקו את הברגים, האומים והמהדקים האחרים החליפו אותם במידת הצורך.
- בדקו את חוזק כיסוי הבד מפעם לפעם. יש להחליף חלקים פגומים או חלקים שהתבלו, כמו כן יש להחליף רכיבים שבורים, קרועים, פגומים או בלויים.
- השתמשו רק בחלפים וחלקים שאושרו לשימוש על ידי היצרן.

ניקוי

- נקו כתמים במזרן ובריפוד העריסה בעזרת סבון עדין. לעולם אל תשתמשו באקונומיקה. יבשו באוויר ובצל היטב לפני השימוש מחדש, והימנעו מחום ואור שמש ישירים. אל תגהצו, אל תמסרו את העריסה לניקוי יבש.
- בדקו את עמידות הבד והתפרים לאחר הניקוי.
- נגבו את המסגרת בעזרת מים חמים וסבון עדין. לעולם אל תשתמשו בחומר הלבנה. לעולם אל תנקו כל חלק מהעריסה בעזרת חומרים משטחים, מבוססי אמוניה, מבוססי אקונומיקה או מסוג ספירט.
- ודאו שהמוצר יבש לחלוטין לפני השימוש או האחסון.
- תמיד ודאו שהעריסה שמורה במקום יבש כדי למנוע עובש או טחב.
- שמרו אותה הרחק ממקורות חום ומהשמש.
- את כיסוי המזרן ניתן להסיר לכביסה.



חלקי העריסה

פתיחת האריזה – פתחו את הקרטון והוציאו את החלקים הבאים:

כילה x 1

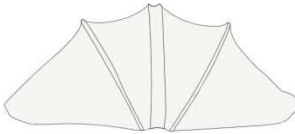

מסגרת עליונה הכוללת את הרגליים, תמיכה צדדית וגלגלים



תיק נשיאה x 1



מסגרת תמיכה אמצעית x 2



רצועות קיבוע x 2



מוט תמיכה קדמי x 1



סל אחסון הכולל מוטות תמיכה x 1



מזרן עם כיסוי נשלף x 1



שימו לב

התרשימים במדריך זה משמשים להמחשת הפעולות השונות ומבנה המוצר. במקרה של הבדלים בין התרשימים והמצב בפועל, יש להתאים את הפעולות למוצר האמיתי.

הרכבת העריסה

1. הניחו את המסגרת העליונה שהפתח כלפי הרצפה, על משטח נקי וישר.

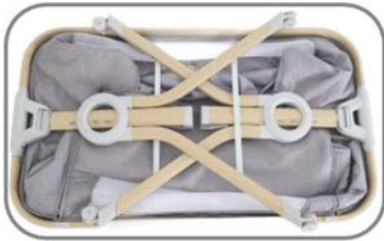

- א2. הרימו רגל אחת למצב זקוף, כפי שמוצג באיור.
ב2. הרימו את הרגל השנייה למצב זקוף.
ג2. העמידו את העריסה על הרגליים.



- א3. יש לחבר את מוטות התמיכה של סל האחסון לתוך תושבות הפלסטיק של הרגליים התחתונות עד שמיעת קליק נעילה.
ב3. יש לחזור על הרכבת 3 הפינות הנוספות.



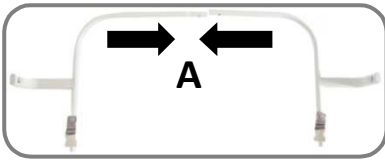

4. חברו את שני צינורות מסגרת התמיכה האמצעיים ליחידה אחת עד שמיעת קליק הנעילה.

5. הכניסו את מסגרת התמיכה האמצעית לתוך תושבות הפלסטיק של רגלי התמיכה הצדדיות. חזרו על הצד השני.



6. חברו את מוט התמיכה הקדמי לחזית המסגרת האמצעית.



7. יש למשוך את כיס מכסה הברד הקדמי מעל מוט התמיכה הקדמי. אבטחו את הכיס בעזרת צמדני הסקוץ למסגרת הממוקמים מתחת לבסיס העריסה.





3. יש להניח את המזרן בתוך העריסה.

9

. ניתן להרכיב את הכילה נגד יתושים, כפי שמוצג באיור.

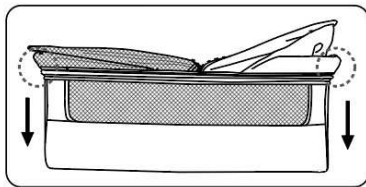
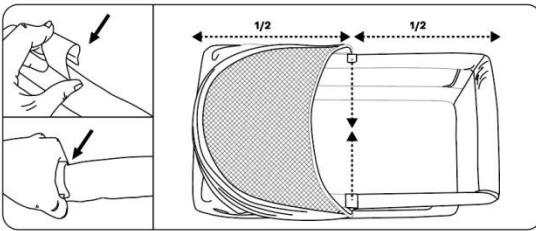



10. העריסה מוכנה לשימוש

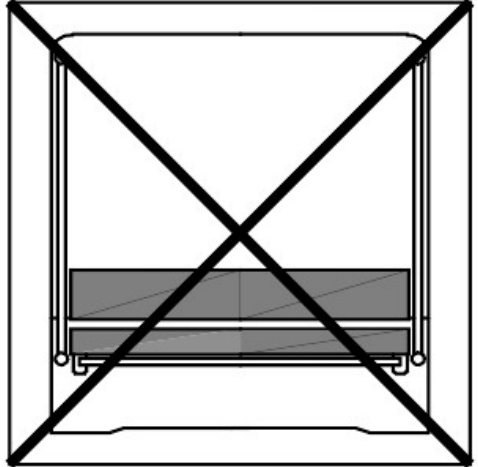
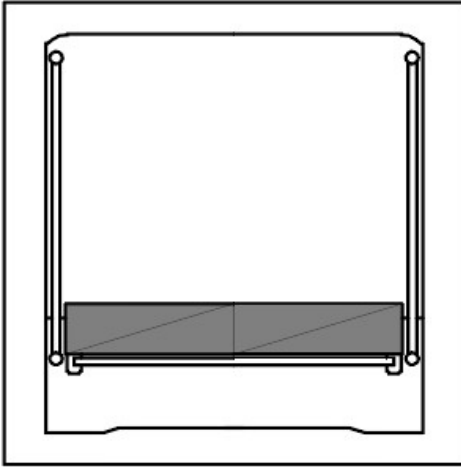

 אזהרה

יש להשתמש רק במזרן הנמכר עם עריסה זו. אין להוסיף מזרן נוסף. סכנת חנק!



אטב לרובסן
לא מסופק

EN- not supplied DE- nicht im Lieferumfang FR- non fourni

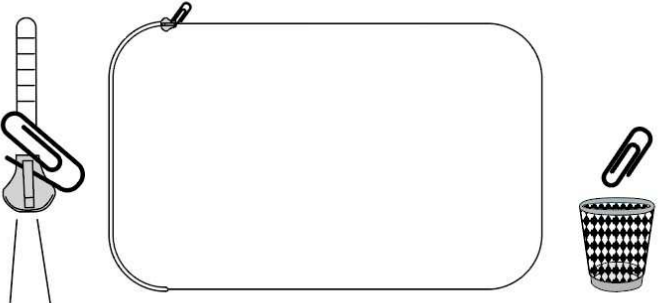

שימוש בעריסה

נעילת גלגלים

בזמן השימוש בעריסה יש ללחוץ את הדוושה כדי לנעול.

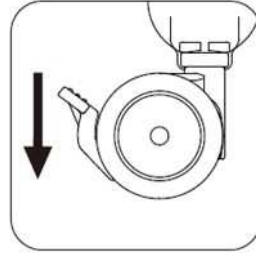

שחרור הגלגלים

כשרוצים לנייד את העריסה יש להרים את הדוושה כדי לשחרר את הנעילה.

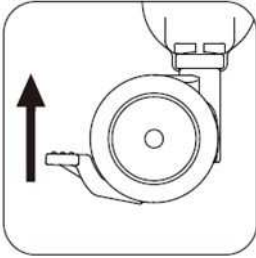

כוונון גובה העריסה

1. ניתן לכווון את גובה העריסה ל-5 גבהים שונים.
2. לחצו על הלחצן הכווןון בצד אחד כדי להגביה או להנמיך את העריסה. חזרו על הפעולה בצד השני.



בסיס העריסה יכול להיות מוטה מעט. מצב זה מומלץ לתינוקות הסובלים מגודש וריפלוקס.

אזהרה! ראשו של ילדכם תמיד יהיה ממוקם בצד הגבוה יותר. ואין להשתמש במצב זה במצב עריסה מתחברת. מותר עד 2 מצבים בין צד ימין לצד שמאל.

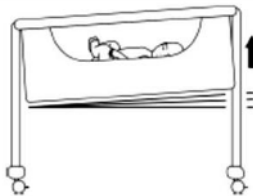

חיבור למיטת הורים (עריסה נצמדת)

- א1. פתחו את המוט הקדמי משני הצדדים.
- ב1. החליקו את הכפתור והרימו את המסילה העליונה כמו שמוצג.
- ג1. הניחו את המוט הקדמי.

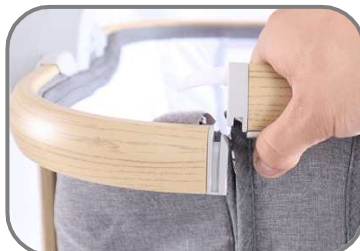

- א2. הצמד את חגורות הקיבוע למסגרת התמיכה הצדדית.

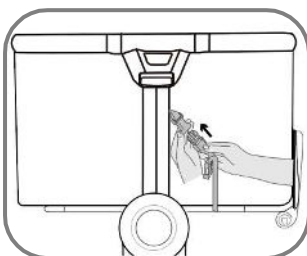

- א3. הניחו את העריסה במיקום המתאים לצד מיטת ההורים ובדקו את גובה של העריסה כך שתהיה מיושרת עם מזרן המיטה.



ב3. יש לוודא שהמרווח בין העריסה למיטת ההורים מקסימום 3 ס"מ.

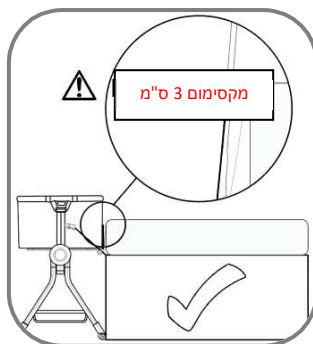

אזהרה! יש להרים תמיד את דופן הצד לחלוטין כאשר אינו מחובר למיטת ההורים.

אזהרה 

כדי להימנע מתפיסת הצוואר של התינוק במסילה העליונה בצד הקרוב למיטת המבוגר, היא צריכה להיות לא יותר גבוהה ממזרן מיטת המבוגר. תמיד יש להרים את הצד כאשר הוא לא מחובר למיטת המבוגר.

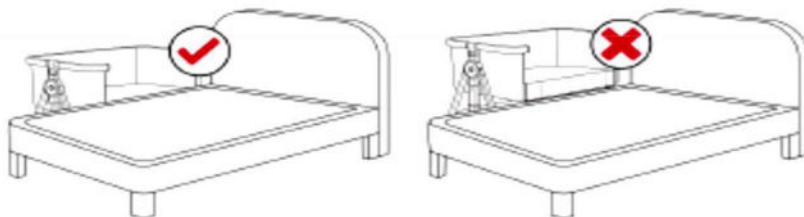

ג3. כדי לקבע את העריסה למיטת ההורים, השתמשו תמיד ברצועות הקיבוע המצורפות. הדקו את הלולאה על ידי משיכת הרצועות בחוזקה כאשר הרצועה חייבת להיות אופקית ככל האפשר. ודאו שהרצועות תואמות למסגרת מיטת ההורים. כווננו את הרצועות בנפרד עד שיש מגע ישיר עם מזרן מיטת ההורים. אחסנו את כל עודף הרצועות בין המזרן לבסיס מיטת ההורים.

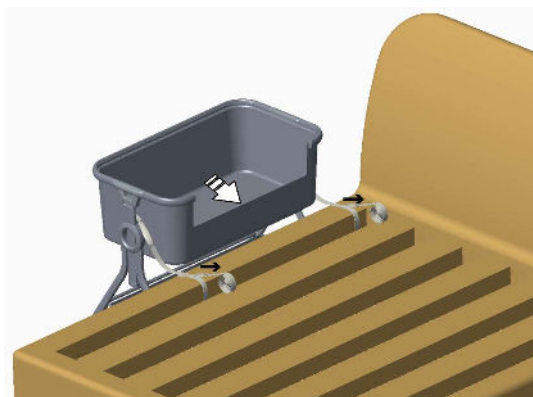
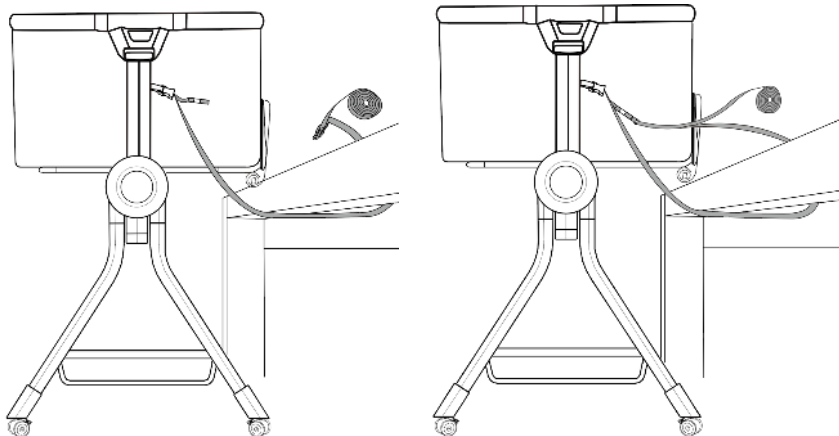

שימו לב

התרשימים במדריך זה משמשים להמחשת הפעולות השונות ומבנה המוצר במקרה של הבדלים בין התרשימים והמצב בפועל, יש להתאים את הפעולות למוצר האמיתי. כחלק ממאמצי שיפור האיכות, אנחנו עשויים לבצע מדי פעם שינויים במבנה ובמראה של המוצר ללא הודעה מוקדמת.

אחריות:

חברת אי.גי.אס.טי ישראל מודה לכם שבחרתם ליהנות מעוד מוצר מובחר, ועושה כל שביכולתה כדי שתקבלו את המוצרים הבטיחותיים והאיכותיים ביותר לתינוק ולכם. מוצר זה עבר תכנון ופיקוח קפדני, כדי להבטיח את הבטיחות והנוחות המקסימלית לכם ולילדכם. יחד עם המונים רבים ברחבי העולם, גם לכם מובטח עכשיו הסטנדרט הגבוה ביותר שיאפשר לכם ליהנות עם ילדכם בכל מקום. כדי שתוכלו ליהנות לאורך זמן מפעולתו התקינה של המוצר, נא הקפידו על תפעול המוצר עפ"י הוראות היצרן.

תוקף האחריות:

- א. תעודת האחריות הזו ניתנת לכם בביטחון לאחריות מלאה לפעולתו התקינה של המוצר בהתאם לכתב האחריות ובצירוף חשבונית הקנייה.
- ב. תוקף האחריות והשירות הינו למשך שנה אחת מיום הקנייה, לתקלות מפגם יצרן בלבד. שירות יינתן עבור תיקון מכני של שלד המוצר. לאחר שנה השירות יינתן תמורת תשלום.
- ג. נזקים הנובעים משימוש בלתי נכון או בלתי סביר לפי דעתו של טכנאי השירות אינם במסגרת האחריות.
- ד. האחריות אינה כוללת שברים, התעקמות חלקים, ריפוד או פלסטיק, מכל סיבה שהיא.

דגם המוצר נבדק כמתאים לתקן ישראלי ת"י 1130 .

הערה: האישור אינו מעיד על בדיקת כל יחידות המוצר.

מוצר זה עומד בדרישות התקן האירופאי EN 1130 ובדרישות התקן האמריקאי ASTM F2914

היצרן: HONG SHUO KIDS TOY CO., LTD ארץ יצור: סין

דגם: BQ-2

היבואן: **אי גי אס טי ישראל בע"מ**

ח.פ. 514139591 הקטיוף 5 אזור תעשייה עמק חפר טל- 09-7432182

כדי להפעיל את האחריות יש לבצע רישום

דרך האתר www.sport-line.co.il

או דרך סריקה של קוד ה-QR :

