

 **SPORT LINE**

OTTO

מושב בוסטר עם רצועות

דגם P007F PRO

מדריך למשתמש

לשימוש ילדים

מגובה 76 ס"מ ועד 150 ס"מ

מגיל 15 חודשים

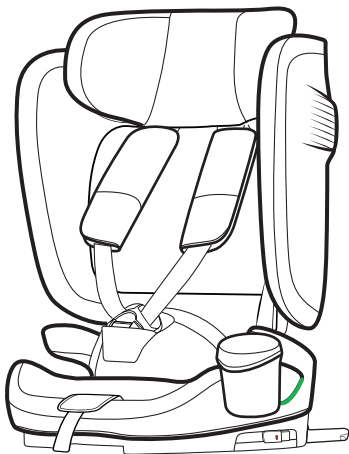

www.sport-line.co.il

רשימת חלקים

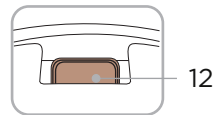
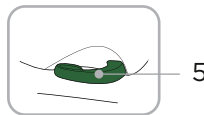
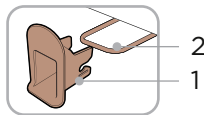
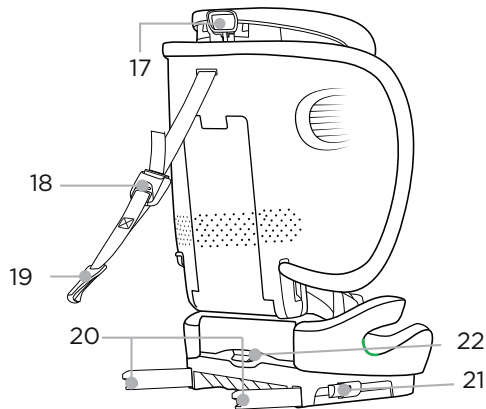
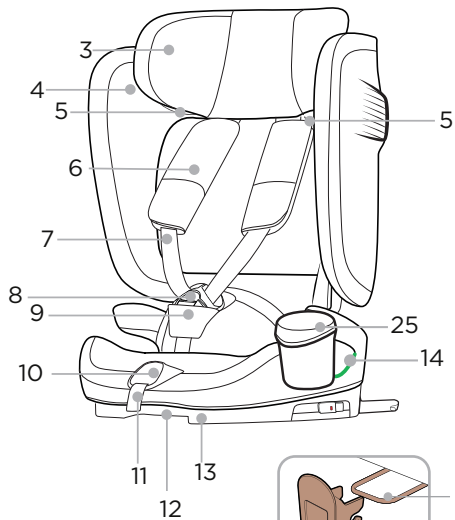

14	מוביל חגורת מותן	1	עזרי חיבור מגן ריפוד רכב ISOFIX (אופציונלי)
15	לשוניות אבזם	2	נקודות הידוק ISOFIX (רכב)
16	לחצן שחרור אדום	3	משענת ראש
17	מתאם גובה משענת הראש	4	ריפוד מושב
18	מתאם רצועת עיגון עליונה	5	מוביל חגורה אלכסונית
19	תפס רצועת עיגון עליונה (TOP TETHER)	6	רפידות כתפיים
20	זרועות נעילה ISOFIX	7	רצועות כתף
21	לחצני ISOFIX	8	אבזם רתמה
22	לחצן קיפול משענת גב	9	רפידת מפשעה
23	בית סוללה (מתחת לריפוד)	10	לחצן התאמה
24	מתג לזמזום אזהרה	11	רצועת התאמה
25	מחזיק כוס	12	ידית הטיית הבסיס
		13	בסיס

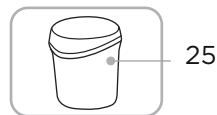
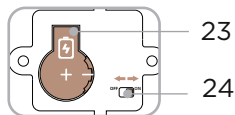
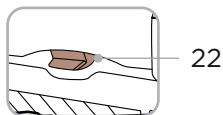
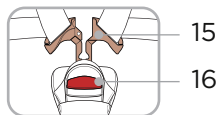

אישורים

הוראות אלו משתמשות בסמלים הבאים:

סמל	מילת מפתח	הסבר
⚠	סכנה!	סיכון לפציעה חמורה
⚠	אזהרה!	סיכון לפציעה קלה
⚠	זהירות!	סיכון לנזק חומרי
ℹ	הערה!	הערות שימושיות

ה-P007F PRO נועד לאבטוח ילדכם ברכבכם בלבד.

נבדק ואושר על פי תקן ECE R129

גודל גוף	שיטת התקנה	כיוון התקנה
76-105 ס"מ ≤18 ק"ג	ISOFIX+רצועת עיגון עליונה+ רתמה	בכיוון הנסיעה
100-150 ס"מ	חגורת בטיחות למבוגרים+ISOFIX	
חגורה למבוגרים בלבד		

*ECE=תקן אירופאי לציוד בטיחות לילדים מושב הבטיחות לילד תוכנן, נבדק ואושר בהתאם לדרישות התקן האירופאי לציוד בטיחות לילדים (ECE R129/03).

חותמת האישור "E" (בעיגול) ומספר האישור ממוקמים על תווית האישור הכתומה (מדבקה על מושב הבטיחות לילד).

שימוש ברכב

עיינו במדריך הרכב בנושא מושבי רכב מוסמכים לשימוש במערכות ריסון לילדים על פי תקן ECE R16. במהלך השימוש הקפידו לציית לכל הגבלות הנוגעות לכריות אוויר.

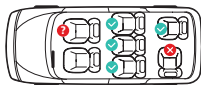
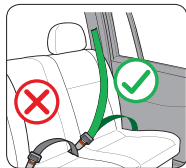

ECRS מתאים לדגמי חגורות בטיחות המצוידות בחגורת מושב עם 3 נקודות עיגון מאושרת ע"פ תקן ECE R16 ואינו מתאים לדגמים המצוידים בחגורות בטיחות עם נקודות עיגון מותן בלבד.

אם אתם צריכים להתקין את המושב על מושב הנוסע הקדמי, אנא וודאו שכרית האוויר מושבתת.

שימוש במצב מושב עם רצועות

ISOFIX

1. אם הרכב אינו מצויד בעזרי חיבור מגן ריפוד רכב ISOFIX (1) (כסטנדרט, חברו את שני מגני ריפוד הרכב ISOFIX (1) המסופקים עם המושב, עם הפתח מופנה כלפי מעלה לעבר שתי נקודות ההידוק לחיבור ISOFIX (2) של הרכב שלכם. אם יש לכם עזרי חיבור ISOFIX (1), אנא דלגו על שלב זה.

ⓘ **הערה!** נקודות ההידוק לחיבור ISOFIX ממוקמות בין משטח ומשענת הגב של מושב הרכב.

2. לחצו על לחצני ה-ISOFIX (21) כדי לחלץ את שתי זרועות הנעילה לחיבור ISOFIX (20) מבסיס המושב.
3. דחפו לאחור את מושב הבטיחות לילד עד שנשמע צליל נקישה ואז משני צידי ה-ISOFIX המחוונים הופכים ירוקים לחיווי האבטוח.

4. דחפו את מושב הבטיחות לאחור אל מול מושב הרכב, וודאו שמושב הבטיחות צמוד היטב למושב הרכב.

ⓘ **הערה!** שחררו את הלחצן זה כלפי זה כדי לשחרר את נקודות ההידוק לחיבור ISOFIX משני הצדדים. הזיזו את זרועות הנעילה לחיבור ISOFIX בחזרה לבסיס המושב, כך יוגן חיבור ה-ISOFIX.

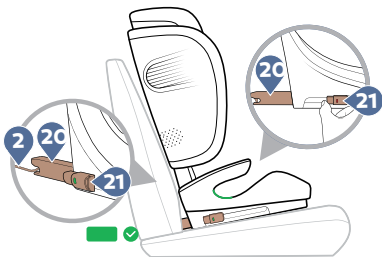
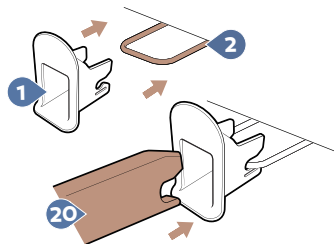

רצועת עיגון עליונה

1. משכו החוצה את רצועת העיגון העליונה על ידי לחיצה על לחצן מתאם רצועת העיגון העליונה (18).
2. משכו את רצועת העיגון העליונה מספיק כדי לחבר את תפס רצועת העיגון העליונה (19) לנקודת העיגון, שנמצאת בגב מושב הרכב.
3. וודאו שרצועת העיגון העליונה מהודקת ושמוחוו מתאם רצועת העיגון העליונה (18) הופך לירוק.

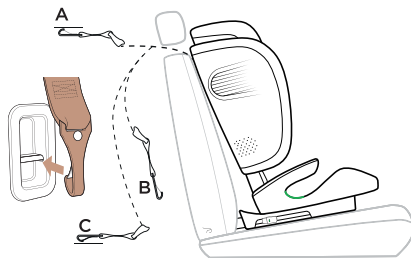

זווית גב המושב

- משענת ה-P007F PRO מאפשרת התאמה של 10° כדי להתאים לדגמים שונים. (95° - 105°)

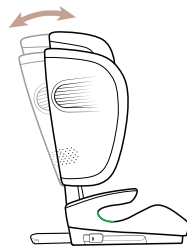

זווית בסיס המושב



דרגה ראשונה - דרגה חמישית

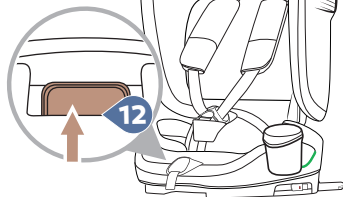

משכו את ידית הטיית הבסיס (12) כלפי מעלה, ואז ניתן יהיה להתאים את הבסיס. השתמשו באחד מ-5 מצבי הבסיס.

הושבת הילד

1. שחררו את רצועות הכתף (7) על ידי לחיצה על לחצן ההתאמה (10) ומשכו את שתי רצועות הכתף (7) קדימה, שחררו את הרצועה ככל הניתן.
2. לחצו על לחצן השחרור האדום (16) לפתיחת אבזם הרתמה (8). הושיבו את הילד במושב הבטיחות לילדים.
3. חשפו את שתי לשוניות האבזם (15). נעלו את לשוניות האבזם לאבזם הרתמה (8) עד שהן מתחברות בצליל נקישה.
4. משכו את מתאם גובה משענת הראש (17), בחרו את הגובה הנכון של משענת הראש (3), אחד מ-15 מצבי הגובה, וקבעו אותה במצב המתאים לילדכם על ידי שחרור המתאם.
5. התאימו את משענת הראש (3) למצב הנכון. וודאו שהמרחק בין כתף הילד לתחתית משענת הראש נמוך מאצבע אחת.
6. משכו את רצועת ההתאמה (11) עד שהרצועה מתוחה, כשהיא שטוחה וצמודה לגופו של ילדכם. וודאו שרצועות הכתפיים הינן בגובה כתפי הילד גבוהות מעט יותר.
7. ⚠ **אזהרה!** לפני כל נסיעה ברכב, כדי להבטיח את בטיחות ילדכם, וודאו כי...
 - א. מושב הבטיחות לילד מהודק בנקודות הידוק ה-ISOFIX (2)
 - משני הצדדים עם זרועות הנעילה של חיבור ה-ISOFIX (20) ושני לחצני ה-ISOFIX (21) בחיווי ירוק מלא;

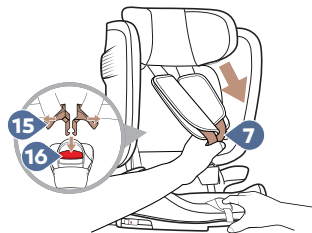
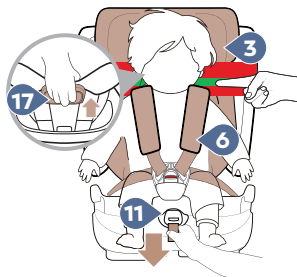

- ב. מושב הבטיחות לילד מהודק היטב;
 ג. רתמת מושב הבטיחות לילד מוצמדת היטב לגוף הילד ללא סיבוכים וליפופים;
 ד. רצועות הכתף (7) מותאמות בצורה נכונה והרצועות אינן מפותלות;
 ה. רפידות הכתפיים (6) נמצאות במיקום הנכון על גוף ילדכם;
 ו. מושב הבטיחות לילד מופנה בכיוון הנכון לגיל/גודל ילדכם;
 ז. לשוניות האבזם (15) בתוך לאבזם הרתמה (8).

⚠ סכנה! לפתיחת לחצני ISOFIX או לחצן השחרור האדום, עצרו מיד בהקדם האפשרי. וודאו שמושב הבטיחות לילד מהודק כהלכה ושילדכם מאובטח כהלכה. הסבירו לילדכם את הסכנות הכרוכות במעשיו.

זמזם אזהרה לחיבור תקין

למושב יש זמזם המתריע על חיבור לקוי של המושב לרכב – הוא מוודא את חיבור זרועות ה-ISOFIX לבסיס הרכב ואת חיבור רצועת העיגון העליונה לגב מושב הרכב. התקינו את מושב הבטיחות לילד עם ה-ISOFIX+רצועת העיגון העליונה. ראשית יש צורך לסובב את מתג המחווון שמאחורי ריפוד המושב (4) ימינה כדי שיופעל. הושיבו את הילד ברכב, כאשר אבזם הרתמה נסגר וישמע צליל.

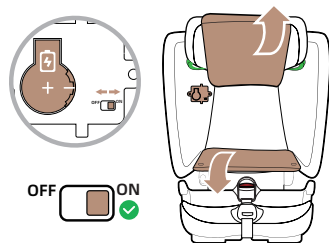

ⓘ הערה! בשימוש במצב בוסטר 100-150 ס"מ, יש להפסיק את פעולת הזמזם יש להזיז את המתג ימינה או שמאלה.

קיפול

משכו את מתאם גובה משענת הראש (17) ולאחר מכן התאימו את משענת הראש (3) לגובה הדרגה השישית, לחצו על לחצן הקיפול (22) ביד אחת וביד השנייה דחפו את משענת הגב קדימה עד שהיא יכולה לכסות את הבסיס (13) לחלוטין. להחזרה למצב הקודם דחפו את משענת הגב למצב זקוף. בעת הקיפול יש להדק את תפס רצועת העיגון העליונה (19) למוט החיבור.

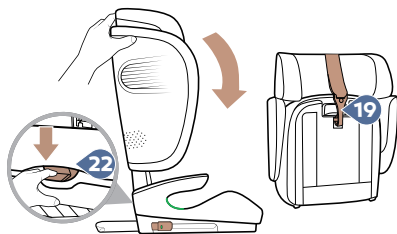

שימוש במצב בוסטר ללא רצועות

לשימוש ילדים מגובה 100 ס"מ ועד גובה של 150 ס"מ

אחסון רתמה 5 נקודות עיגון

לאחר שהילד מגיע לגובה של 100 ס"מ יש לאחסן את רתמת הבטיחות עם 5 נקודות העיגון ולאבטח את הילד עם חגורת הבטיחות למבוגרים.

1. שחררו את רצועות הכתף (7) על ידי לחיצה על לחצן ההתאמה (10) ומשכו את שתי רצועות הכתף קדימה. שחררו אותן ככל שניתן.

2. פתחו את אבזם הרתמה (8). הסירו את רפידת המפשעה (9) ורפידות הכתפיים (6).

3. שחררו את המכסה של גב המושב מריפוד המושב.

4. הרימו את ריפוד המושב (4), משכו כלפי מטה את אבזם

הרתמה (8) לרוחב ריפוד המושב (4). חברו מחדש את אבזם

הרתמה ואחסנו את האבזם בתא האחסון.

כדי לחבר שוב את הרצועות, חברו מחדש את רתמת 5 נקודות העיגון. בצעו את אותם שלבים (אחסון רתמת 5 נקודות עיגון) בסדר הפוך.

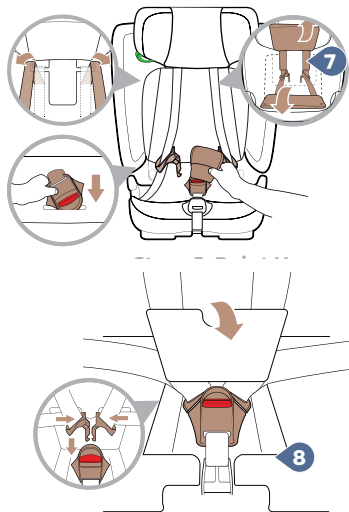

התקנת המושב בכיוון הנסיעה (100-150 ס"מ)

התקינו את מושב הבטיחות לילד עם חיבור ISOFIX+ חגורת בטיחות 3 נקודות עיגון. אם אין לכם חיבור ISOFIX, דלגו על שלב זה. התקינו את מושב הבטיחות לילד עם חגורת הבטיחות של הרכב בעלת 3 נקודות עיגון.

משכו את החגורה מגולל ה-ALR (גולל נעילה אוטומטית). העבירו את רצועת הכתף דרך אותו צד של מוביל החגורה האלכסונית (5) במשענת הראש, ולאחר מכן משכו את רצועת הכתף ורצועת המותן יחד דרך מוביל חגורת המותן (14) שעל בסיס המושב.

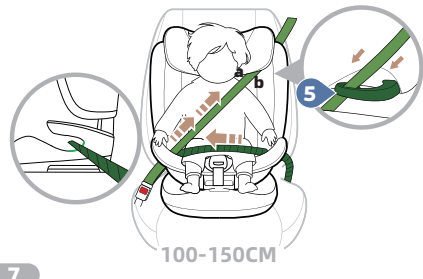

נעלו את קצה האבזם לאבזם מושב הרכב בצליל נקישה. הדקו את החגורה בכיוון החץ, ואת יתרת החגורה שחררו לגולל ה-ALR. נערו את מושב הבטיחות לילד כדי לוודא שהוא מחובר היטב.

⚠ אזהרה! אין לפתל או לשבות את מיקום החגורה.

ⓘ הערה! שמרו את רצועת הכתף במיקום מוביל החגורה בין החלק החיצוני של הצוואר והכתף (באמצע נקודה א' ונקודה ב').

ⓘ הערה! יש להדגיש את חשיבות ההקפדה על הידוק החגורה ללא רפיון באופן שמהדק היטב את האגן.

ⓘ הערה! חלק רצועת הכתף נדרש להימתח באלכסון לאחור. תוכלו להתאים את מתיחת הרצועה עם גולל ה-ALR של הרכב שלכם בשני הצדדים.

ⓘ הערה! בשימוש במצב בוסטר 100-150 ס"מ, יש להפסיק את פעולת הזמזם.

יש להיזיז את המתג ימינה או שמאלה.

סוללה

פתחו את מכסה הסוללה בידיכם, בדקו שהסוללה מותקנת במיקום המיועד לה, הטקסט בתא פונה כלפי מעלה והסוללה מתחת למסוף החיובי המוזהב, הכניסו את הסוללה בזווית של 45 מעלות, הסוללה לא נופלת אם ההתקנה מבוצעת נכון, כעת סגרו את מכסה הסוללה (דגם סוללה CR 2032 3V).

ניקוי

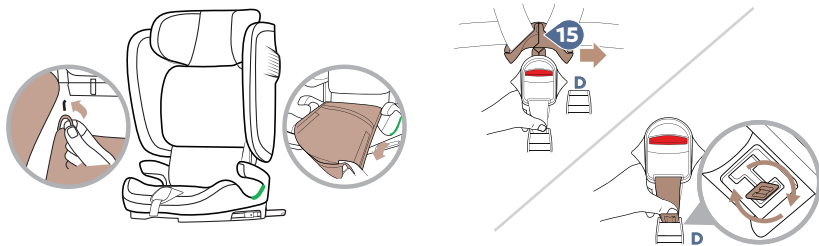

ריפוד המושב

השתמשו אך ורק בריפוד מושב P007F PRO מקורי. ריפוד המושב (4) הוא חלק בלתי נפרד ממושב הבטיחות לילדים והוא מבטיח תפעול תקין של המערכת. ריפוד מושב חלופי זמין מהספק שלכם. ניתן לשטוף את רפידות הכתפיים (6), וריפוד המושב (4) במי סבון פושרים. לפני השטיפה הסירו את כל חלקי הקלקר מהחלק העליון והתחתון. אסור לשטוף אותם.

אבזם רתמה

1. התאימו את זווית המושב לרמה החמישית. פתחו את אבזם הרתמה (8). הסירו את רפידת המפשעה (9).
 2. הרימו את ריפוד המושב, משכו כלפי מטה את אבזם הרתמה (8) לרוחב ריפוד המושב (4).
 3. מצאו את לוחית המתכת שמתחת לבסיס וסובבו אותה ב- 90° אנכית. החליקו את לוחית המתכת דרך חריץ הרתמה (E) במצב אופקי, כעת אבזם הרתמה (8) יכול לצאת מהחריץ (D).
- כדי להתקין מחדש את אבזם הרתמה (8) בצעו את השלבים בסדר הפוך, עד שלוחית המתכת מתחברת לחריץ הרתמה. השחילו את אבזם הרתמה (8) דרך רפידת המפשעה (9) שעל הריפוד. וודאו שלוחית המתכת מתחת לחריץ (F) בעת השימוש.

⚠ זהירות! משכו חזק את רצועת ההתאמה כדי לוודא שהיא מאובטחת לגוף המושב.

- כדי להבטיח את בטיחות ילדכם, חיוני לחלוטין שאבזם הרתמה (8) ימשיך לתפקד כהלכה. תקלות באבזם רתמה (8) נגרמות בדרך כלל מהצטברות של לכלוך או מחפצים חיצוניים:
- כאשר אתם לוחצים על לחצן השחרור האדום (16), לוקח זמן רב ללשוניות האבזם (15) להיחלץ.
 - לשוניות האבזם (15) אינן מתחברות יותר (כלומר כאשר אתם מנסים לדחוף אותן פנימה, הן קופצות החוצה שוב).
 - לשוניות האבזם (15) משתלבות ללא צליל נקישה.
 - קשה לדחוף את לשוניות האבזם (15) (אתם מרגישים מידה מסוימת של התנגדות).
 - לשוניות האבזם (15) נפתחות רק אם מופעל כוח קיצוני.
- פתרון: השרו את אבזם הרתמה במים חמים המכילים נוזל כביסה למשך שעה לפחות. שטפו היטב את האבזם וייבשו אותו.
- ניתן לנקות את חלקי הפלסטיק והרתמות במי סבון. אין להשתמש בחומרי ניקוי קאוסטיים (כגון ממיסים).

סילוק

אנא הקפידו על תקנות סילוק הפסולת במדינתכם.

סילוק האריזה	מיכל לקופסאות קרטון
ריפוד המושב	פסולת שיורית, שריפת פסולת
חלקי פלסטיק	יש להניח במיכל המתאים לפי התווית
חלקי מתכת	מיכל למתכות
רצועות חגורה	מיכל לפוליאסטר
אבזם ולשונית	פסולת שיורית

הערות בטיחות

מידע

מידע לגבי מערכות ריסון משופרות לילדים מקטגוריית i-Size (105-76 ס"מ)

זוהי מערכת ריסון משופרת לילידים מסוג i-Size. היא מאושרת על פי תקנה מס' 129 של האו"ם לשימוש במצבי ישיבה ברכב תואמי i-Size כפי שמצוין על ידי יצרני הרכב במדריך למשתמש של הרכב. במקרה של ספק, פנו ליצרן מערכת הריסון המשופרת לילדים או ליבואן.

מידע בנוגע למערכות ריסון משופרות לילדים (150-100 ס"מ) מקטגוריית מושב הגבהה i-Size.

זהו מושב הגבהה למערכת ריסון משופרת לילדים מקטגוריית i-Size מאושר על פי תקנה מס' 129 של האו"ם, לשימוש בעיקר במצבי ישיבה מקטגוריית i-Size. כמצוין על ידי יצרני הרכב במדריך למשתמש של הרכב. במקרה של ספק, פנו ליצרן מערכת הריסון המשופרת לילדים או לקמעונאי.

⚠ סכנה! אנא קראו בעיון וודאו שאתם מבינים את כל הוראות מדריך זה ומדריך הרכב המתייחסות למושב בטיחות לילדים. התקינו והשתמשו במושב הבטיחות לילד כמתואר במדריך ההוראות. אי ביצוע פעולה זו עלול לגרום לפגיעה חמורה אפילו למוות של ילדכם. שמרו את ההוראות יחד עם המושב לעיון עתידי.

וודאו שכל הרצועות המעגנות את המושב לרכב הינן הדוקות. כל הרצועות המרסנות את הילד צריכות להיות מותאמות לגוף הילד. וודאו שהרצועות אינן מפותלות.

וודאו שחגורת הבטיחות למוטן של הרכב מתוחה באופן כזה שהיא מאבטחת כנדרש את אגן הילד.

וודאו שהמושב מוחלף לאחר שהיה נתון ללחצים אלימים בתאונה.

וודאו שהפריטים וחלקי הפלסטיק הקשיחים ממוקמים ומותקנים כך שאינם יכולים, במהלך שימוש יומיומי ברכב, להילכד במושב ניתן להזהר או בדלת הרכב.

אל תבצעו כל שינוי או תוספות למושב ללא אישור של רשות אישור הסוג. אי הקפדה על הוראות ההתקנה ססופקו על ידי יצרן מערכת הריסון הילדים מוביל לסיכון.

חום! יש להרחיק את המושב מאור השמש אם אינו מסופק עם ריפוד טקסטיל, אחרת הוא עלול להיות חם מדי לעור הילד.

אל תשאירו את ילדכם ללא השגחה בעת עצירה ולו אפילו לזמן קצר.

וודאו שכל מטען או חפצים אחרים העלולים לגרום לפציעות במקרה של התנגשות מאובטחים כראוי.

א. **אל** תשתמשו במושב הבטיחות ללא הריפוד.

ב. **אל** תחליפו את ריפוד המושב בריפוד אחר שאינו מומלץ על ידי היצרן, מכיוון שהריפוד מהווה חלק בלתי נפרד מביצועי הריסון.

אין להשתמש לפני שגיל הילד עולה על 15 חודשים (עיינו בהוראות).

⚠ אזהרה!

המקום הבטוח ביותר עבור התינוק שלכם הוא החלק האחורי של הרכב שלכם.

עם זאת, אם אתם צריכים להתקין את המושב על מושב הנוסע הקדמי, אנא וודאו שכרית האוויר מושבתת.

* ECRS = מושב בטיחות לילד עם תקן אירופאי

אחריות

- א. תעודת אחריות זו ניתנת לכם לאחריות מלאה לפעולתו התקינה של המוצר בהתאם לכתב האחריות, ובצירוף חשבונית הקנייה.
- ב. תוקף האחריות והשירות הינו למשך שנה אחת מיום הקנייה, לתקלות מפגם יצרן בלבד.
- ג. נזקים הנובעים משימוש בלתי נכון או בלתי סביר לפי דעתו של טכנאי השירות אינם במסגרת האחריות.
- ד. האחריות אינה כוללת שברים, התעקמות חלקים, בלאי משימוש וריפוד מכל סיבה שהיא.
- ה. האחריות אינה תקפה למוצרים שהיו ברכב המעורב בתאונה.
- ו. כיסא לאחר תאונה צריך להיות מוחלף.

שם הקונה: _____ תאריך קנייה: _____

חתימה וחותמת החנות: _____

היצרן: YANGZHOU LETTAS BABY ארץ יצור: סין
דגם: P007F PRO

היבואן: **אי.ג'י.אס.טי ישראל בע"מ** ח.פ. 514139591
האופה 9 אזור תעשייה, קדימה 09-7432182

www.sport-line.co.il