

 **SPORT LINE**



GROO

מושב בוסטר בלי רצועות

דגם T007F

מדריך למשתמש

לשימוש ילדים

מגובה 100 ס"מ ועד 150 ס"מ



i-Size



www.sport-line.co.il

רשימת חלקים

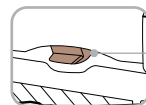
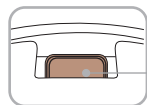
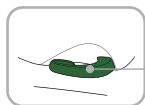
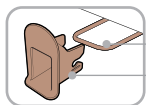
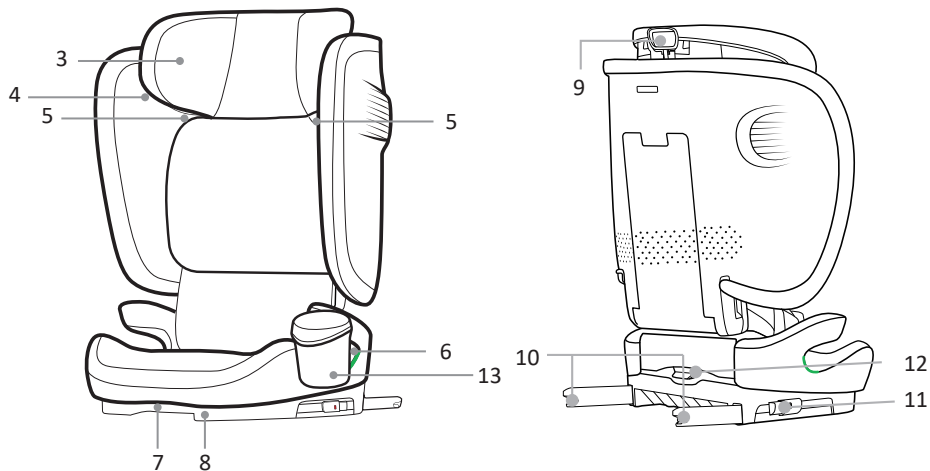

- 1 עזרי חיבור מגן ריפוד רכב ISOFIX (אופציונלי)
- 2 נקודות הידוק ISOFIX (רכב)
- 3 משענת ראש
- 4 ריפוד מושב
- 5 מוביל חגורה אלכסונית
- 6 מוביל חגורת מותן
- 7 ידית הטיית הבסיס
- 8 בסיס
- 9 מתאם גובה משענת הראש
- 10 זרועות נעילה ISOFIX
- 11 לחצני ISOFIX
- 12 לחצן קיפול משענת גב
- 13 מחזיק כוס

13



אישורים

הוראות אלו משתמשות בסמלים הבאים:

סמל	מילת מפתח	הסבר
⚠	סכנה!	סיכון לפציעה חמורה
⚠	אזהרה!	סיכון לפציעה קלה
⚠	זהירות!	סיכון לנזק חומרי
ℹ	הערה!	הערות שימושיות

מושב הבוסטר T007F מקטגוריית i-Size נועד לאבטחת ילדכם ברכבכם בלבד.

נבדק ואושר על פי תקן ECE R129

גודל גוף	שיטת התקנה	כיוון התקנה
100-150 ס"מ	חגורת בטיחות למבוגרים+ISOFIX	בכיוון הנסיעה
	חגורה למבוגרים בלבד	

*ECE=תקן אירופאי לציוד בטיחות לילדים

מושב הבטיחות לילד תוכנן, נבדק ואושר בהתאם לדרישות התקן האירופאי לציוד בטיחות לילדים (ECE R129/03).

חותמת האישור "E" (בעיגול) ומספר האישור ממוקמים על תווית האישור הכתומה (מדבקה על מושב הבטיחות לילד).

שימוש ברכב

עיינו במדריך הרכב בנושא מושבי רכב מוסמכים לשימוש במערכות ריסון לילדים על פי תקן ECE R16. במהלך השימוש הקפידו לציית לכל הגבלות הנוגעות לכריות אוויר.

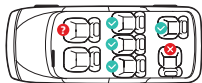
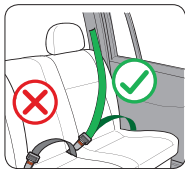

ECRS מתאים לדגמי חגורות בטיחות המצוידות בחגורת מושב עם 3 נקודות עיגון מאושרת ע"פ תקן ECE R16 ואינו מתאים לדגמים המצוידים בחגורות בטיחות עם נקודות עיגון מותן בלבד. אם אתם צריכים להתקין את המושב על מושב הנוסע הקדמי, אנא וודאו שכרית האוויר מושבתת.

שימוש במצב מושב עם רצועות

ISOFIX

1. אם הרכב אינו מצויד בעזרי חיבור מגן ריפוד רכב ISOFIX (1) (כסטנדרט, חברו את שני מגני ריפוד הרכב ISOFIX (1) המסופקים עם המושב, עם הפתח מופנה כלפי מעלה לעבר שתי נקודות ההידוק לחיבור ISOFIX (2) של הרכב שלכם. אם יש לכם עזרי חיבור ISOFIX (1), אנא דלגו על שלב זה.

ⓘ **הערה!** נקודות ההידוק לחיבור ISOFIX ממוקמות בין משטח ומשענת הגב של מושב הרכב.

2. לחצו על לחצני ה-ISOFIX (11) כדי לחלץ את שתי זרועות הנעילה לחיבור ISOFIX (10) מבסיס המושב.

3. דחפו לאחור את מושב הבטיחות לילד עד שנשמע צליל נקישה ואז משני צידי ה-ISOFIX המחוונים הופכים ירוקים לחיווי האבטוח.

4. דחפו את מושב הבטיחות לאחור אל מול מושב הרכב, וודאו שמושב הבטיחות צמוד היטב למושב הרכב.

ⓘ **הערה!** שחררו את הלחצן זה כלפי זה כדי לשחרר את נקודות ההידוק לחיבור ISOFIX משני הצדדים. הזיזו את זרועות הנעילה לחיבור ISOFIX בחזרה לבסיס המושב, כך יוגן חיבור ה-ISOFIX.

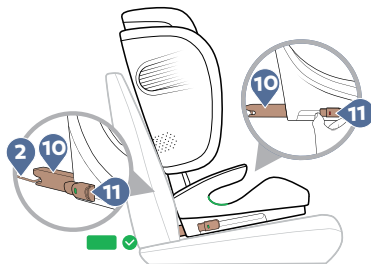
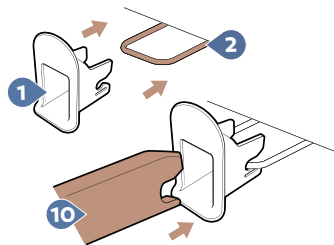

זווית בסיס המושב



דרגה ראשונה - דרגה חמישית

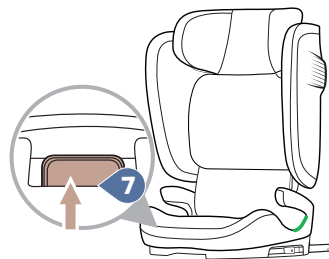

ניתן להשתמש בגוף המושב של ה-T007F במצב דרגה ראשונה עד דרגה חמישית עם המושב מופנה קדימה: משכו את ידית הטיית המשענת (7) כלפי מעלה, ואז ניתן יהיה להתאים את המושב. השתמשו באחד מ-5 מצבי הבסיס. 100-150 ס"מ: התקנה עם מושב מופנה קדימה, השתמשו בדרגה הראשונה עד החמישית.

זווית גב המושב



משענת T007F מאפשרת התאמה של 10° כדי להתאים לדגמים שונים. (95° - 105°)

התקנת המושב בכיוון הנסיעה (100-150 ס"מ)

התקינו את מושב הבטיחות עם חיבור ISOFIX + חגורת בטיחות 3 נקודות עיגון. אם אין לכם חיבור ISOFIX, דלגו על שלב זה. התקינו את מושב הבטיחות לילד עם חגורת הבטיחות של הרכב בעלת 3 נקודות עיגון. משכו את החגורה מגולל ה-ALR (גולל נעילה אוטומטית). העבירו את רצועת הכתף דרך אותו צד של מוביל החגורה האלכסונית (5) במשענת הראש, ולאחר מכן משכו את רצועת הכתף ורצועת המותן יחד דרך מוביל חגורת המותן (6) שעל בסיס המושב.

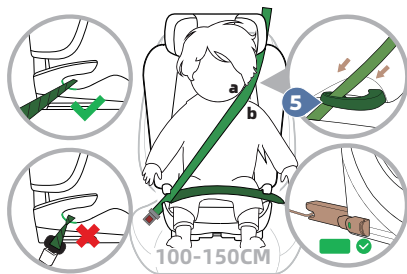

נעלו את קצה האבזם לאבזם מושב הרכב בצליל נקישה. הדקו את החגורה בכיוון החץ, ואת יתרת החגורה שחררו לגולל ה-ALR. נערו את מושב הבטיחות לילד כדי לוודא שהוא מחובר היטב.

ⓘ **הערה!** שמרו את רצועת הכתף במיקום מוביל החגורה בין החלק החיצוני של הצוואר והכתף (באמצע נקודה a ונקודה b).

⚠ **אזהרה!** אין לפתל או לשנות את מיקום החגורה.

ⓘ **הערה!** חלק רצועת הכתף נדרש להימתח באלכסון לאחור. תוכלו להתאים את מתיחת הרצועה עם גולל ה-ALR של הרכב שלכם בשני הצדדים.

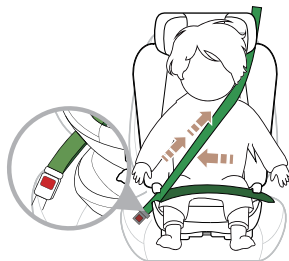

הסרת ריפוד המושב מהבסיס

ניתן להסיר את הריפוד על ידי שחרור הריפוד ממסגרת המושב.
ניתן לשטוף את הריפוד במי סבון פושרים. לפני השטיפה הסירו את כל חלקי הקלקר מהחלק העליון והתחתון. אסור לשטוף אותם.



קיפול

משכו את מתאם גובה משענת הראש (17) ולאחר מכן התאימו את משענת הראש (3) לגובה הדרגה הרביעית, לחצו על לחצן הקיפול (22) ביד אחת וביד השנייה דחפו את משענת הגב קדימה עד שהיא יכולה לכסות את הבסיס (13) לחלוטין. להחזרה למצב הקודם דחפו את משענת הגב למצב זקוף.

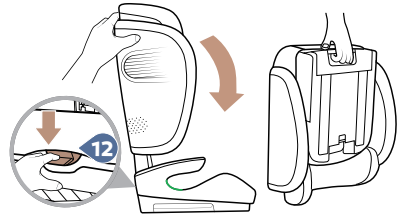

טיפול ותחזוקה

מושב בוסטר מקטגוריית i-Size השתמשו אך ורק בריפוד מושב T007F מקורי. ריפוד המושב (4) הוא חלק בלתי נפרד ממושב הבוסטר האוניברסלי והוא מבטיח תפעול תקין של המערכת. ריפוד מושב חלופי זמין מהספק שלכם. ניתן להסיר את הריפוד ולשטוף אותו בחומר ניקוי עדין בשטיפה. ניתן לנקות את חלקי הפלסטיק במי סבון. אין להשתמש בחומרי ניקוי קאוסטיים (כגון ממיסים).

סילוק

אנא הקפידו על תקנות סילוק הפסולת במדינתכם.

מיכל לקופסאות קרטון	סילוק האריזה
פסולת שיורית, שריפת פסולת	ריפוד המושב
יש להניח במיכל המתאים לפי התווית	חלקי פלסטיק
מיכל למתכות	חלקי מתכת

הערות בטיחות

מידע

מידע בנוגע למערכות ריסון משופרות לילדים (100-150 ס"מ) מקטגוריית מושב הגבהה i-Size

זהו מושב הגבהה למערכת ריסון משופרת לילדים מקטגוריית i-Size מאושר על פי תקנה מס' 129 של האו"ם, לשימוש בעיקר במצבי ישיבה מקטגוריית i-Size, כמצוין על ידי יצרני הרכב במדריך למשתמש של הרכב. במקרה של ספק, פנו ליצרן מערכת הריסון המשופרת לילדים או לקמעונאי.

⚠ סכנה! אנא קראו בעיון וודאו שאתם מבינים את כל הוראות מדריך זה ומדריך הרכב המתייחסות למושבי בטיחות לילדים. התקינו והשתמשו במושב הבטיחות לילד כמתואר במדריך ההוראות. אי ביצוע פעולה זו עלול לגרום לפציעה חמורה אפילו למוות של ילדכם. שמרו את ההוראות יחד עם המושב לעיון עתידי.

וודאו שכל הרצועות המעגנות את ה-ECRS לרכב הינן הדוקות. כל הרצועות המרסנות את הילד צריכות להיות מותאמות לגוף הילד. וודאו שהרצועות אינן מפותלות.

וודאו שחגורת הבטיחות למוטן של הרכב מתוחה באופן כזה שהיא מאבטחת כנדרש את אגן הילד.

וודאו שהמושב מוחלף לאחר שהיה נתון ללחצים אלימים בתאונה.

וודאו שהפריטים וחלקי הפלסטיק הקשיחים ממוקמים ומותקנים כך שאינם יכולים, במהלך שימוש יומיומי ברכב, להילכד במושב ניתן להזהר או בדלת הרכב.

אל תבצעו כל שינוי או תוספות ל-ECRS ללא אישור של רשות אישור הסוג. אי הקפדה על הוראות ההתקנה שסופקו על ידי יצרן מערכת הריסון הילדים מוביל לסיכון.

חום! יש להרחיק את המושב מאור השמש אם אינו מסופק עם ריפוד טקסטיל, אחרת הוא עלול להיות חם מדי לעור הילד.

אל תשאירו את ילדכם ללא השגחה בעת עצירה וּלו אפילו לזמן קצר.

וּודאו שכל מטען או חפצים אחרים העלולים לגרום לפציעות במקרה של התנגשות מאובטחים כראוי.

א. **אל** תשתמשו במושב הבטיחות ללא הריפוד.

ב. **אל** תחליפו את ריפוד המושב בריפוד אחר שאינו מומלץ על ידי היצרן, מכיוון שהריפוד מהווה חלק בלתי נפרד מביצועי הריסון.

⚠ אזהרה!

המקום הבטוח ביותר עבור התינוק שלכם הוא החלק האחורי של הרכב שלכם.

עם זאת, אם אתם צריכים להתקין את המושב על מושב הנוסע הקדמי, אנא וּודאו שכרית האוויר מושבתת.

* ECRS = מושב בטיחות לילד עם תקן אירופאי

אחריות

- א. תעודת אחריות זו ניתנת לכם לאחריות מלאה לפעולתו התקינה של המוצר בהתאם לכתב האחריות, ובצירוף חשבונית הקנייה.
- ב. תוקף האחריות והשירות הינו למשך שנה אחת מיום הקנייה, לתקלות מפגם יצרן בלבד.
- ג. נזקים הנובעים משימוש בלתי נכון או בלתי סביר לפי דעתו של טכנאי השירות אינם במסגרת האחריות.
- ד. האחריות אינה כוללת שברים, התעקמות חלקים, בלאי משימוש וריפוד מכל סיבה שהיא.
- ה. האחריות אינה תקפה למוצרים שהיו ברכב המעורב בתאונה.
- ו. כיסא לאחר תאונה צריך להיות מוחלף.

שם הקונה: _____ תאריך קנייה: _____

חתימה וחותמת החנות: _____

היצרן: YANGZHOU LETTAS BABY ארץ יצור: סין
דגם: T007F

היבואן: **אי.ג'י.אס.טי ישראל בע"מ** ח.פ. 514139591
האופה 9 אזור תעשייה, קדימה 09-7432182

www.sport-line.co.il