

 **SPORT LINE**

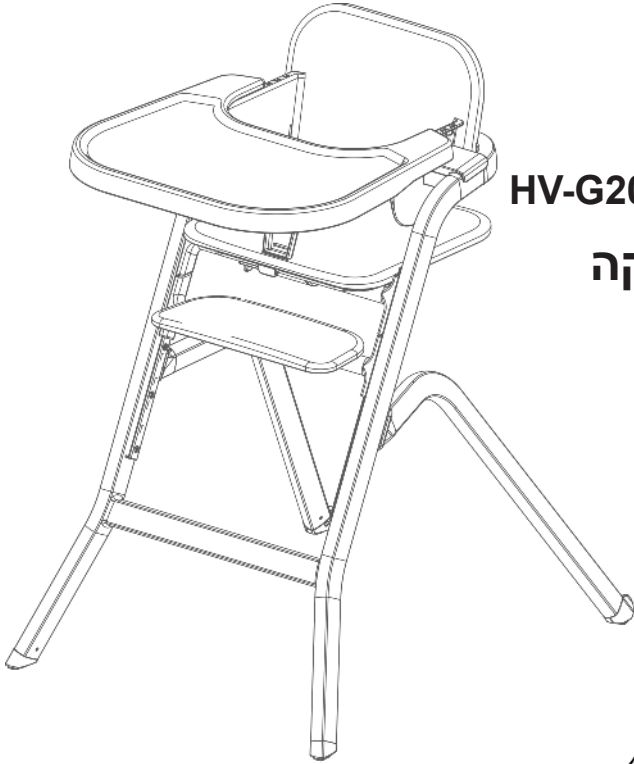

TRONO

כיסא אוכל דגם HV-G201

הוראות טיפול ואחזקה

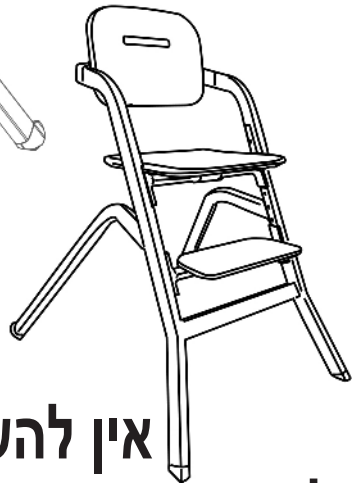

**אין להשתמש במוצר
לפני קריאתן והבנתן של הוראות אלו.
חשוב: יש לקרוא בקפידה ולשמור לשימוש עתידי.**

לשימוש מגיל 6 חודשים ועד 36 חודשים, ועד משקל של 15 ק"ג

היצרן: ZHONGSHAN HAVIS DAILY

היבואן: אי גי אס טי ישראל בע"מ ח.פ. 514139591

www.sport-line.co.il

חשוב: יש לקרוא בקפידה ולשמור לשימוש עתידי.

הוראות בטיחות:

תודה שבחרתם בכיסא הגבוה שלנו. אנא הקדישו מזמנכם כדי לקרוא בעיון את ההוראות הבטיחות שלהלן. הקפדה על ההוראות תאפשר לכם ליהנות משימוש בטוח בכיסא במשך שנים ארוכות. ביטחוננו של ילדכם הינו באחריותכם הבלעדית.

אזהרות!

- אין להשאיר את הילד ללא השגחה.
- יש להשתמש תמיד במערכת הריסון (לדוגמה, חגורות הבטיחות).
- יש לוודא שכל הרתמות מותאמות לילד כראוי.
- סכנת נפילה: יש למנוע מהילד לטפס על המוצר.
- כיסא האוכל מתאים לילדים המסוגלים להתיישב בכוחות עצמם בערך בגיל 6 חודשים ועד משקל של 15 ק"ג וגיל 36 חודשים.
- יש להיות מודעים לסיכון של אש גלויה ושל מקורות חום חזקים אחרים בקרבת המוצר, כגון: תנורי חימום חשמליים, תנורי גז.
- מרבית הפגיעות הקשורות בכיסא האוכל נגרמות מנפילות.
- אין להשתמש במוצר אלא אם כל הרכיבים הותקנו וכווננו כראוי.
- הרכבת הכיסא הגבוה תיעשה על ידי מבוגר בלבד.
- יש להניח את כיסא האוכל על גבי משטח ישר ויציב ואין להרים את הכיסא על מבנה או שולחן כלשהם.
- יש להרחיק את הילדים בעת קיפול ופתיחה של המוצר כדי למנוע פציעה.

- יש להיות מודעים לסיכון של התנדנדות כשהילד יכול לדחוף את רגליו כנגד שולחן או כנגד כל מבנה אחר או חפץ אחר שהכיסא עומד לידו.
- הכיסא אינו שרפרף או סולם.
- כדי להפחית מסכנת הפגיעה, יש להרחיק את הכיסא מרהיטים, קירות, משטחים ונוזלים חמים, וילונות וכבלים חשמליים. יש להרחיק את הכיסא מריהוט כאשר הכיסא עומד ליד שולחן והמגש אינו מורכב עליו.
- אין להשתמש בכיסא הגבוה עד שהילד יכול לשבת ללא עזרה.
- יש להשתמש בכיסא רק כאשר ילדכם מסוגל לשבת זקוף בצורה יציבה ועקבית. בדרך כלל זה קורה סביב גיל חצי שנה.
- המגש אינו מיועד להחזיק את הילד בכיסא.
- יש לוודא שהחגורה מורכבת בצורה נכונה ולכוון אותה כאשר ילדכם יושב בכיסא.
- כאשר מכוונים את המגש, יש לוודא שאיברי גופו של ילדכם אינם באים במגע עם החלקים הנעים.
- אין להשתמש בכיסא האוכל אם הוא שבור, קרוע או אם חלקים ממנו חסרים. אין להשתמש בכיסא אלא אם כל הרכיבים מורכבים ומהודקים בצורה נכונה. יש להחליף בהקדם חלקים שבורים או חלקים שניזוקו.
- יש להרחיק את אריזות הפלסטיק הרחק מהישג ידם של ילדיכם כדי למנוע סכנת חנק.
- כיסא גבוה זה עומד בתקן ישראלי ת"ר 14988, ובתקן אירופאי EN 14988:2017+A1:2020.

חלקי הכיסא

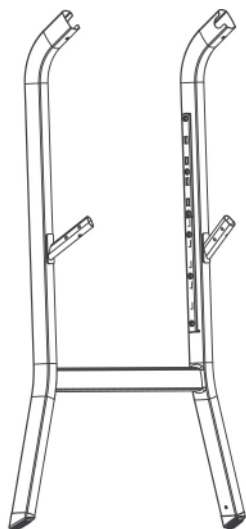

רגל קדמית



רגליים אחוריות

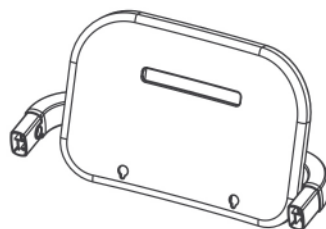

משענת גב



מושב

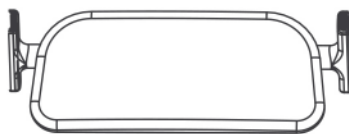

משענת רגליים

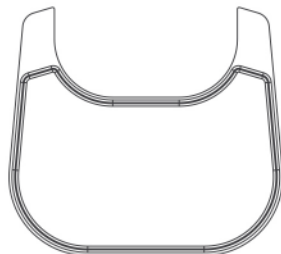

מגש

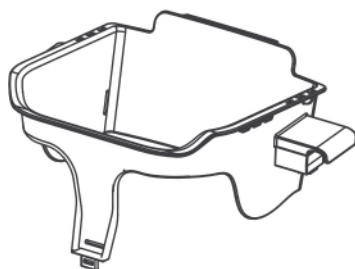

ערכת תינוק



ערכת כריות

הרכבה

1. הרכבת הרגליים

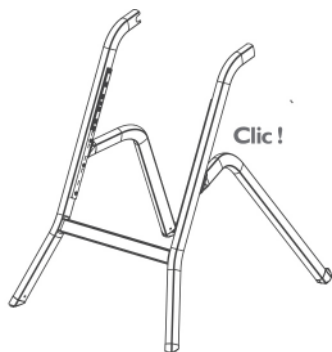
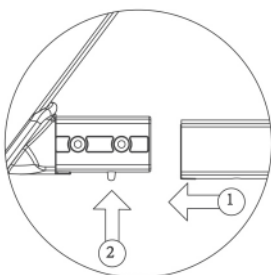
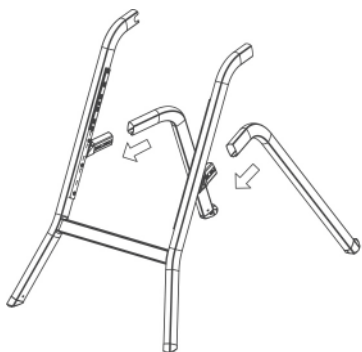

2. הרכבת משענת הרגליים

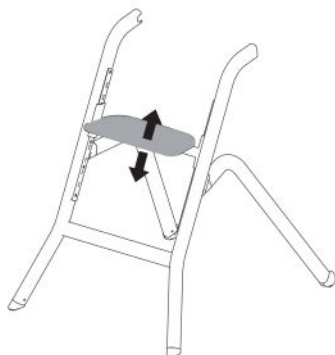
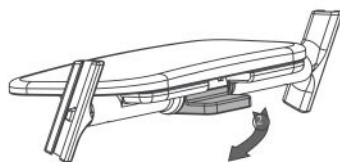
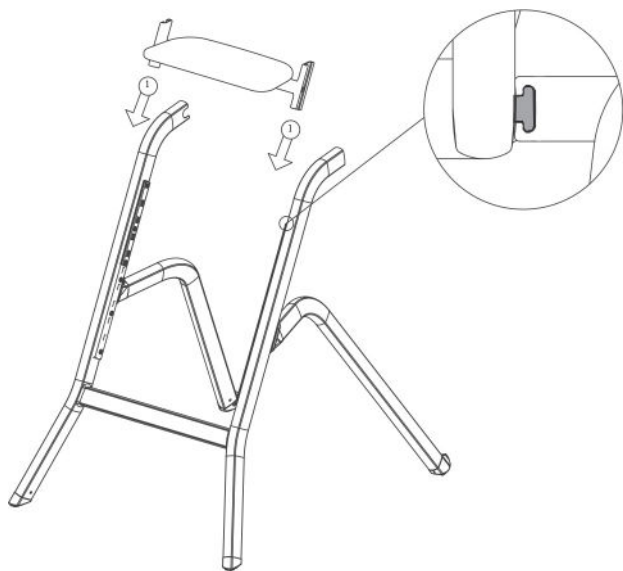

3. הרכבת המושב

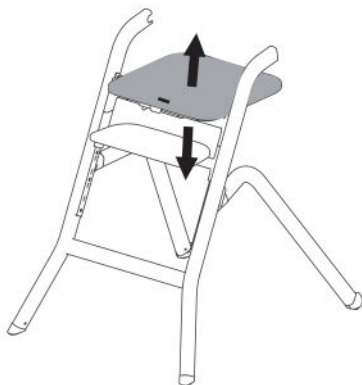
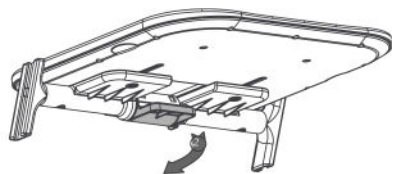
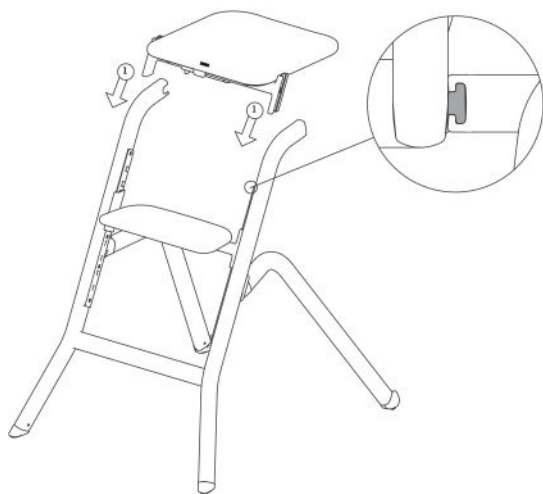

4. הרכבת משענת הגב

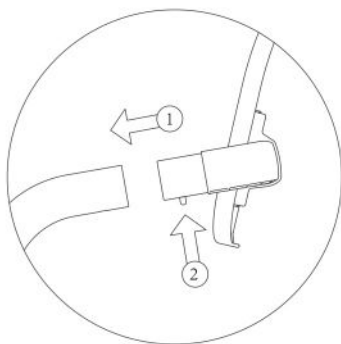
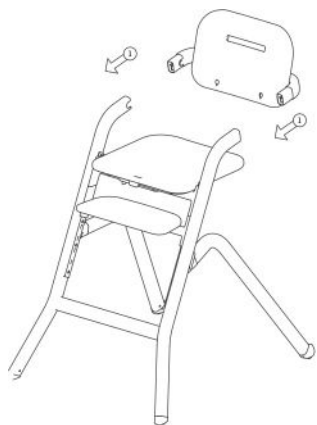

הרכבה סופית לשימוש במצב כיסא
לילדים מעל 36 חודשים.



5.1 הרכבת ערכת התינוק

הניחו את המושב במיקום הגבוה ביותר והכי לאחור לכיוון משענת הגב (על ידי הפעלת הכפתור הממוקם מתחת למושב כפי שמוצג)

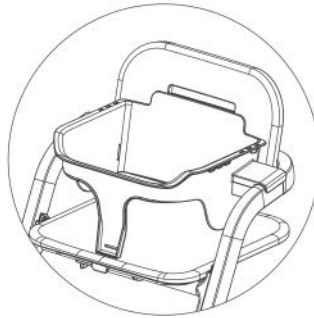
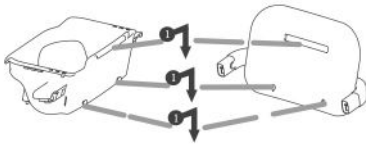
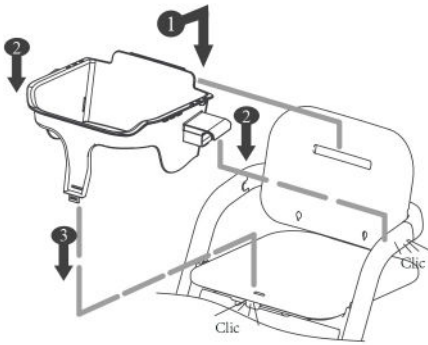
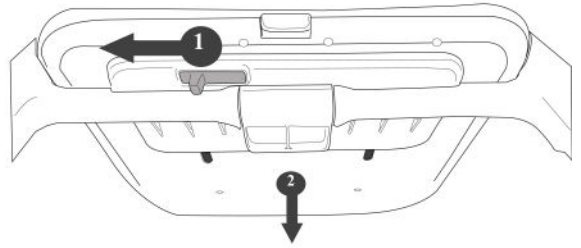

5.2 הסרת ערכת התינוק

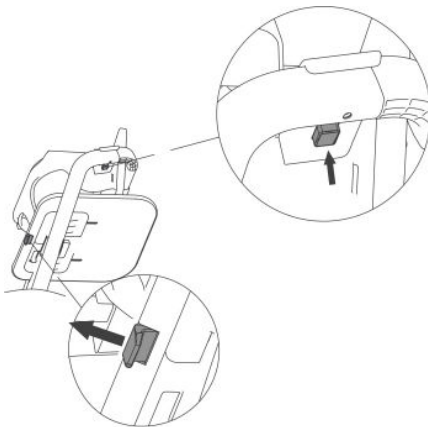

6. הרכבת המגש

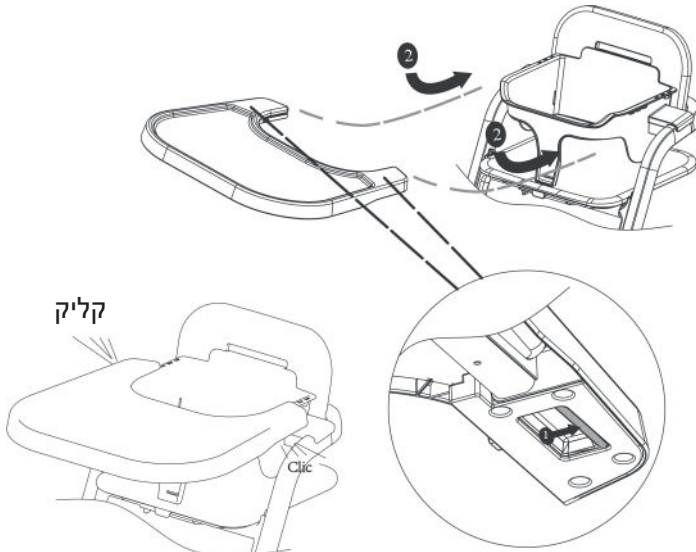

ההרכבה הושלמה לשימוש בסיסא
גבוה (שימוש החל מ-6 חודשים)



7. הרכבת ערכת הכריות

לשימוש עם ערכת התינוק;
הרכיבו את ערכת התינוק ואז הרכיבו את
ריפוד הכרית האחורית

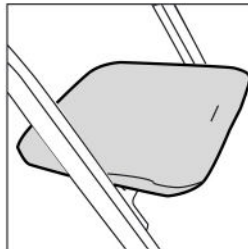
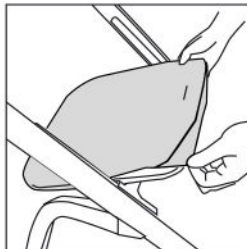
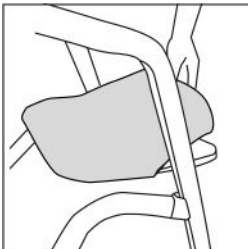
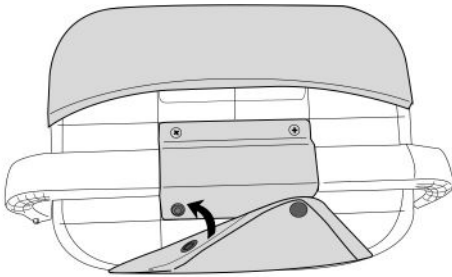

הרכבת החגורות (חגורות 5 נקודות עגינה)

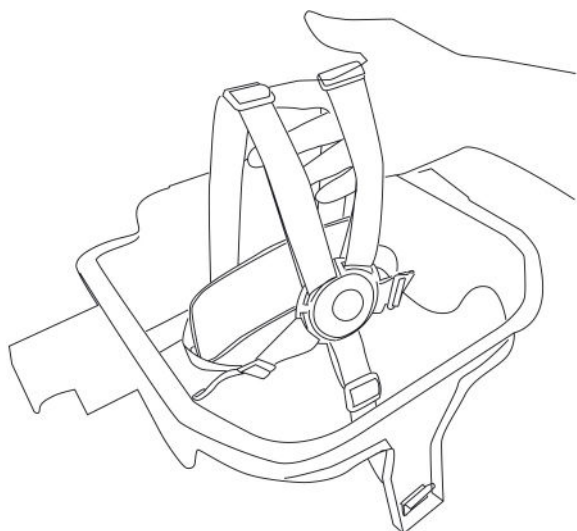

ההרכבה הושלמה לשימוש בכיסא
גבוה (שימוש החל מ-6 חודשים)

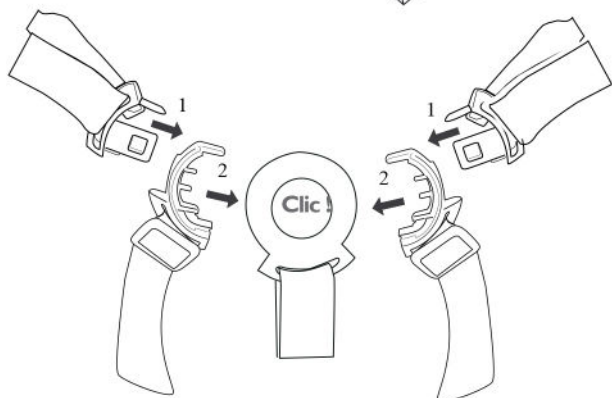

חגרו את הרתמה

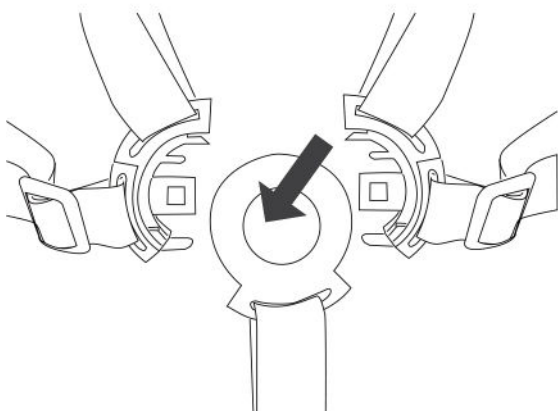

שחררו את הרתמה

התאמת גובה המושב

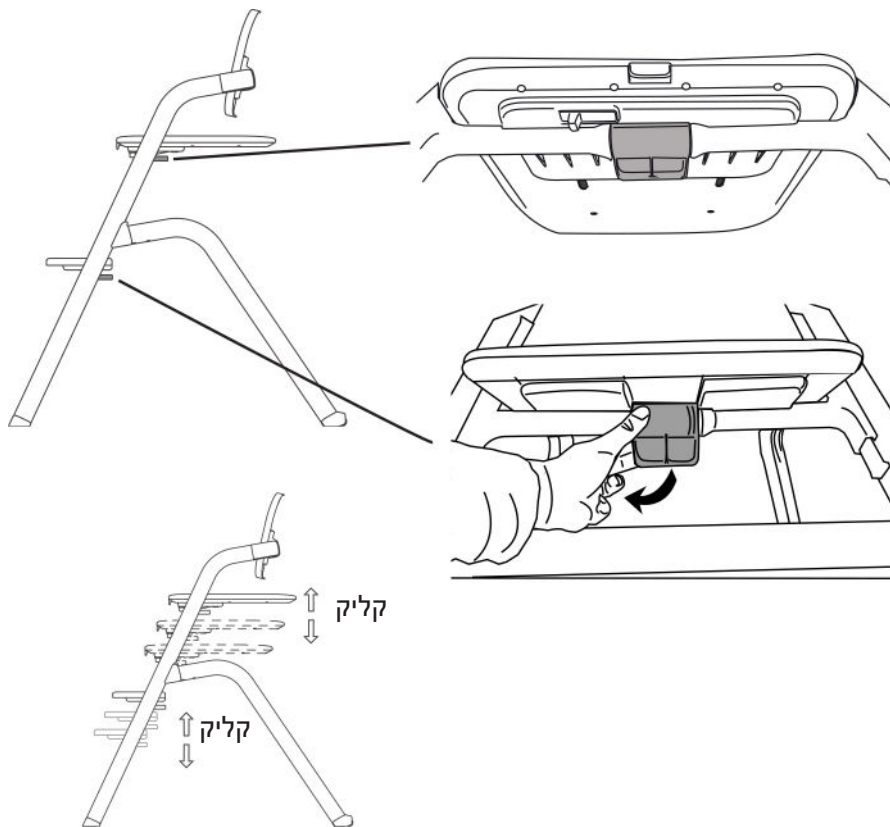

הגדרת עומק

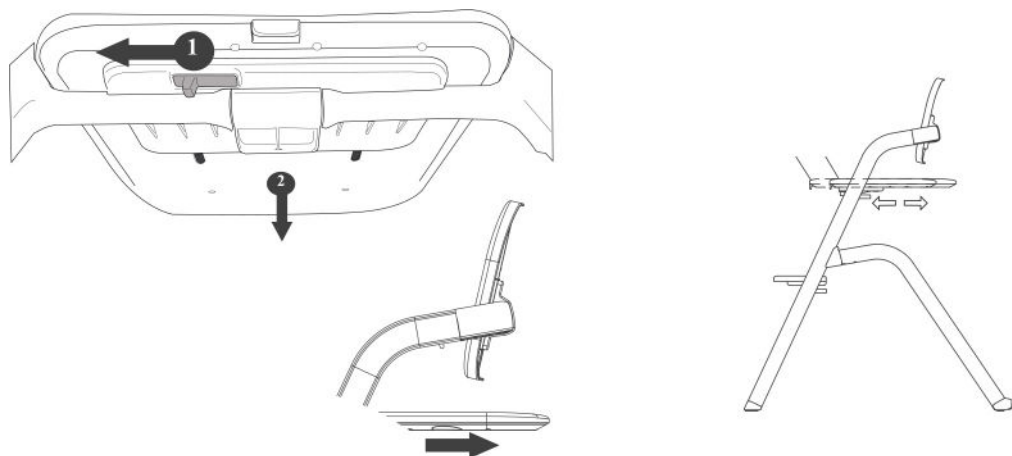

תנוחת הילד

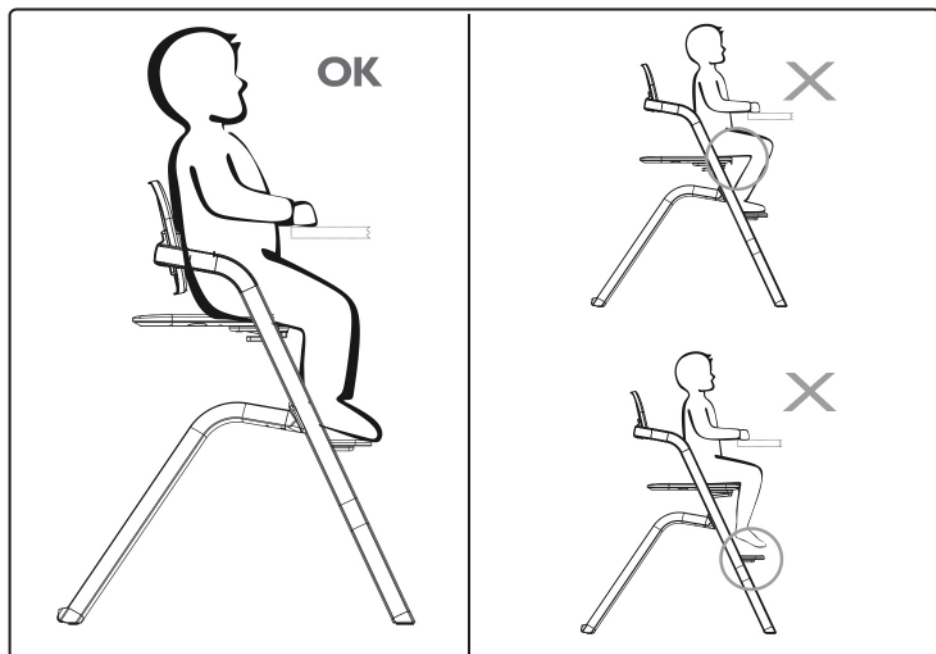
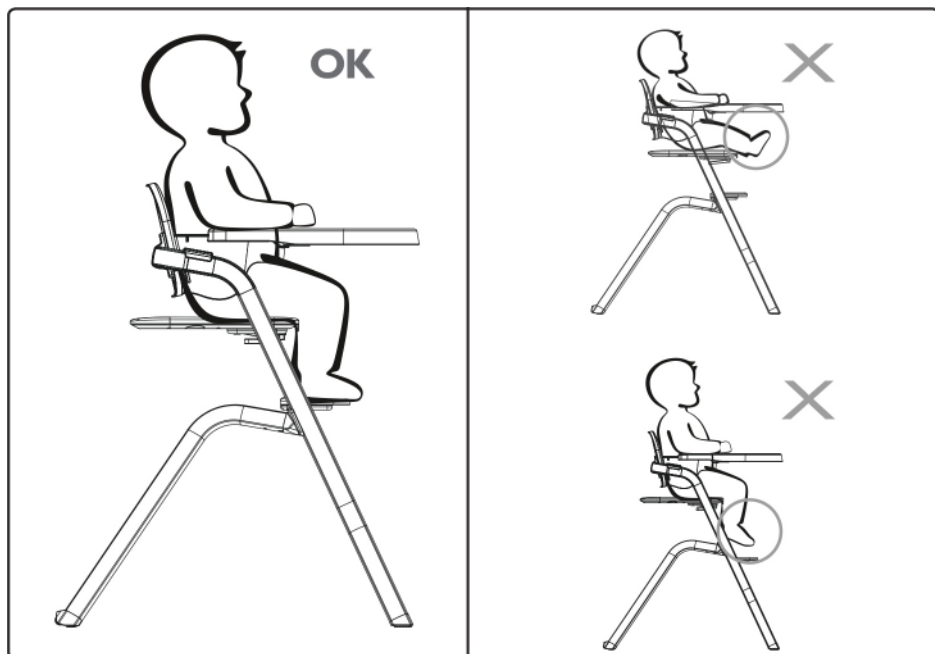

שימוש במוצר

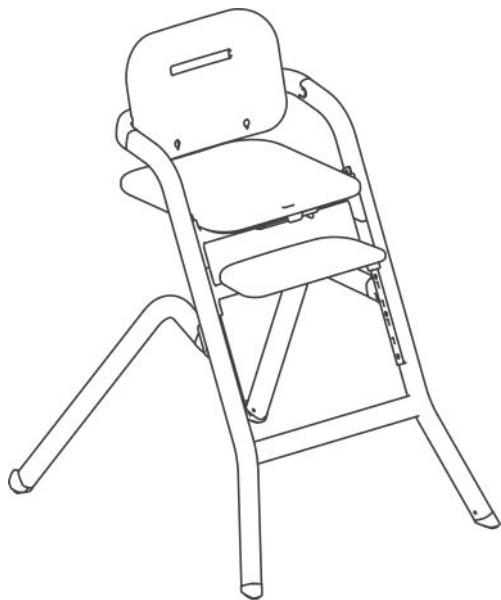

מעל 36 חודשים
(ללא ערכת התינוק)



6 עד 36 חודשים

מתחת 80 ק"ג

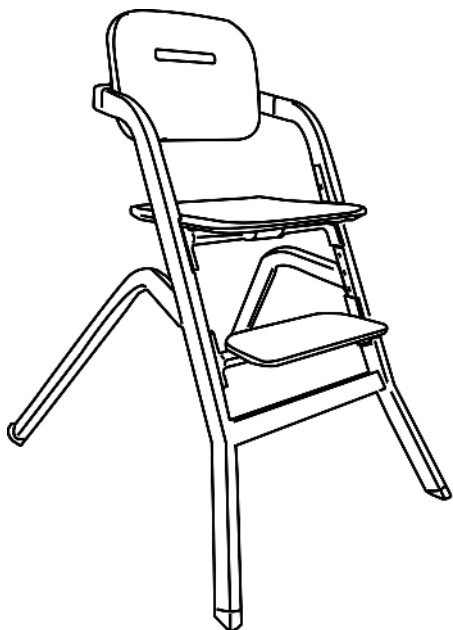

טיפול ותחזוקה

- בדקו את הרכיבים של כל חלק. לבטיחות ילדכם, בצעו בדיקות ותיקונים סדירים. אם יש בעיה, תקנו אותה מיד או הפסיקו להשתמש בכיסא.
- הימנעו מאחסון הכיסא לפרק זמן ארוך בסביבה לחה או בעלת טמפרטורה גבוהה; סביבה כזאת תוביל לנזק ולבלאי של החלקים, ותשפיע על חיי השימוש של הכיסא ועל סכנה אפשרית בשימוש בו.
- ניקוי הריפוד: שחררו את חגורת הכיסא. שטפו את הריפוד במים קרים ויבשו אותו היטב כדי למנוע חשיפה לטמפרטורה גבוהה.
- אל תשתמשו באקונומיקה ובנוזל חומצה / בסיס חזק לניקוי מסגרת הכיסא. הימנעו ממצע של מים בחלקים, מחשש לקורוזיה שעשויה להשפיע על חיי השימוש בכיסא.
- בדקו מפעם לפעם את החלקים השונים של הכיסא, צרו קשר עם שירות התיקונים במידת הצורך, ועם הספק במקרה של שאלה כלשהי.
- הימנעו מחשיפה ארוכה לחום; חום עלול להוביל לבלאי של החלקים, לדהייה של הבד ולבעיות אחרות.

אם נתקלתם בבעיה עם כיסא גבוה זה, אנא פנו לחנות ממנה הוא נקנה.

אחריות

חברת אי.גי.אס.טי ישראל מודה לכם שבחרתם ליהנות מעוד מוצר מובחר ועושה כל שביכולתה כדי שתקבלו את המוצרים הבטיחותיים והאיכותיים ביותר לתינוק ולכם. כסא אוכל זה עבר תכנון ופיקוח קפדני וצמוד, כדי להבטיח את הבטיחות והנוחות המקסימלית לכם ולילדכם. יחד עם המונים רבים ברחבי העולם, גם לכם מובטח עכשיו הסטנדרט הגבוה ביותר שיאפשר לכם ליהנות עם ילדכם בכל מקום. כדי שתוכלו ליהנות לאורך זמן מפעולתו התקינה של המוצר, נא הקפידו על תפעול המוצר עפ"י הוראות היצרן.

תוקף האחריות:

- א. תעודת האחריות הזו ניתנת לכם בביטחון לאחריות מלאה לפעולתו התקינה של המוצר בהתאם לכתב האחריות ובצירוף חשבונית הקנייה.
 - ב. תוקף האחריות והשירות הינו למשך שנה אחת מיום הקנייה, לתקלות מפגם יצרן בלבד. שירות יינתן עבור תיקון מכני של שלד הכסא. לאחר שנה השירות יינתן תמורת מחיר עבור חלקי חילוף בלבד.
 - ג. נזקים הנובעים משימוש בלתי נכון או בלתי סביר לפי דעתו של טכנאי השירות אינם במסגרת האחריות.
 - ד. האחריות אינה כוללת שברים, התעקמות חלקים, ריפוד או פלסטיק, מכל סיבה שהיא.
- דגם המוצר נבדק ומאושר על ידי מכון התקנים כמתאים לתקן ישראלי 14988.
הערה: האישור אינו מעיד על בדיקת כל יחידות המוצר.

שם הקונה: _____ תאריך: _____

חתימה וחותמת החנות: _____

היצרן: ZHONGSHAN HAVIS DAILY

ארץ יצור: סין

דגם HV-G201

היבואן:

אי גי אס טי ישראל בע"מ ח.פ. 514139591

האופה 13, קדימה 09-7432182

www.sport-line.co.il