

 **SPORT LINE**

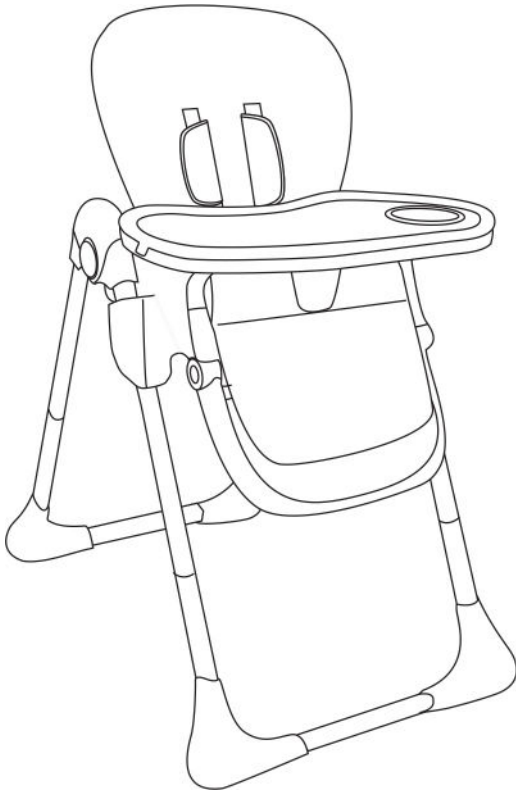

**COMODO XL**

**כיסא אוכל דגם B006-C**

**הוראות טיפול ואחזקה**

**אין להשתמש במוצר לפני קריאתן והבנתן  
של הוראות אלו.  
חשוב: יש לקרוא בקפידה ולשמור לשימוש עתידי.**

**לשימוש מגיל 6 חודשים ועד 36 חודשים, ועד משקל של 15 ק"ג**

היצרן: CIXI YIQIN CHILDREN PRODUCT CO. LTD.

היבואן: אי גי אס טי ישראל בע"מ ח.פ. 514139591

[www.sport-line.co.il](http://www.sport-line.co.il)

# חשוב: יש לקרוא בקפידה ולשמור לשימוש עתידי.

## הוראות בטיחות:

תודה שבחרתם בכיסא הגבוה שלנו. אנא הקדישו מזמנכם כדי לקרוא בעיון את ההוראות הבטיחות שלהלן. הקפדה על ההוראות תאפשר לכם ליהנות משימוש בטוח בכיסא במשך שנים ארוכות. ביטחוננו של ילדכם הינו באחריותכם הבלעדית.

## אזהרות!

- אין להשאיר את הילד ללא השגחה.
- יש להשתמש תמיד במערכת הריסון (לדוגמה, חגורות בטיחות).
- יש לוודא שכל הרתמות מותאמות לילד כראוי.
- סכנת נפילה: יש למנוע מהילד לטפס על המוצר.
- יש להרחיק ילדים בעת פתיחה וקיפול של המוצר כדי למנוע פציעה.
- כיסא האוכל מתאים לילדים המסוגלים להתיישב בכוחות עצמם בערך בגיל 6 חודשים ועד משקל של 15 ק"ג וגיל 36 חודשים.
- יש להיות מודעים לסיכון של אש גלויה ושל מקורות חום חזקים אחרים בקרבת המוצר, כגון: תנורי חימום חשמליים, תנורי גז.
- מרבית הפגיעות הקשורות בכיסא האוכל נגרמות מנפילות.
- אין להשתמש במוצר אלא אם כל הרכיבים הותקנו וכווננו כראוי.
- הרכבת הכיסא הגבוה תיעשה על ידי מבוגר בלבד.
- יש להניח את כיסא האוכל על גבי משטח ישר ויציב ואין להרים את הכיסא על מבנה או שולחן כלשהם.

- יש להיות מודעים לסיכון של התנדנדות כשהילד יכול לדחוף את רגליו כנגד שולחן או כנגד כל מבנה אחר או חפץ אחר שהכיסא עומד לידו.
- הכיסא אינו שרפרף או סולם.
- כדי להפחית מסכנת הפגיעה, יש להרחיק את הכיסא מרהיטים, קירות, משטחים ונוזלים חמים, וילונות וכבלים חשמליים. יש להרחיק את הכיסא מריהוט כאשר הכיסא עומד ליד שולחן והמגש אינו מורכב עליו.
- אין להשתמש בכיסא הגבוה עד שהילד יכול לשבת ללא עזרה.
- יש להשתמש בכיסא רק כאשר ילדכם מסוגל לשבת זקוף בצורה יציבה ועקבית. בדרך כלל זה קורה סביב גיל חצי שנה.
- המגש אינו מיועד להחזיק את הילד בכיסא.
- יש לוודא שהחגורה מורכבת בצורה נכונה ולכוון אותה כאשר ילדכם יושב בכיסא.
- כאשר מכוונים את המגש, יש לוודא שאיברי גופו של ילדכם אינם באים במגע עם החלקים הנעים.
- אין להשתמש בכיסא האוכל אם הוא שבור, קרוע או אם חלקים ממנו חסרים. אין להשתמש בכיסא אלא אם כל הרכיבים מורכבים ומהודקים בצורה נכונה. יש להחליף בהקדם חלקים שבורים או חלקים שניזוקו.
- יש להרחיק את אריזות הפלסטיק הרחק מהישג ידם של ילדיכם כדי למנוע סכנת חנק.
- כיסא גבוה זה עומד בתקן ישראלי ת"ר 14988, ובתקן אירופאי EN 14988:2017+A1:2020.

# חלקי הכיסא

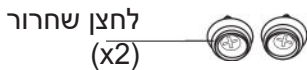
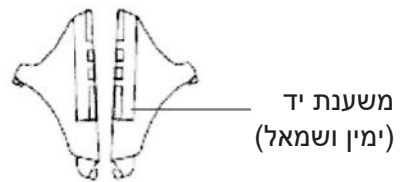
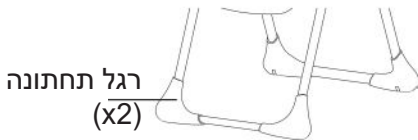
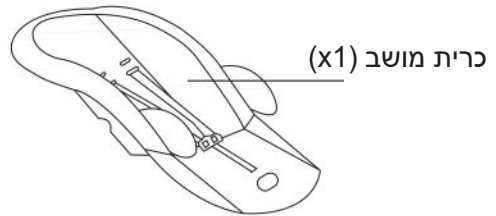
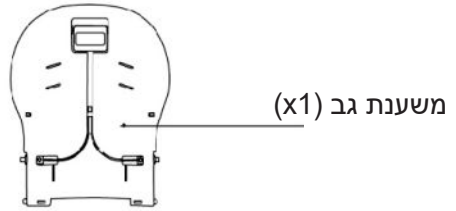
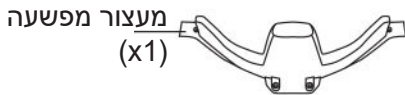
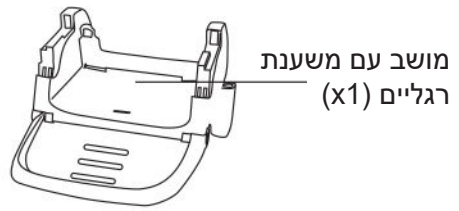
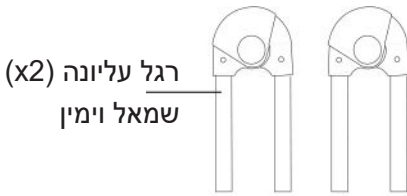

\* בורג שקית הברגים בתוך שקית הוראות השימוש או מוצמדת למגש.

## הרכבת משענת היד

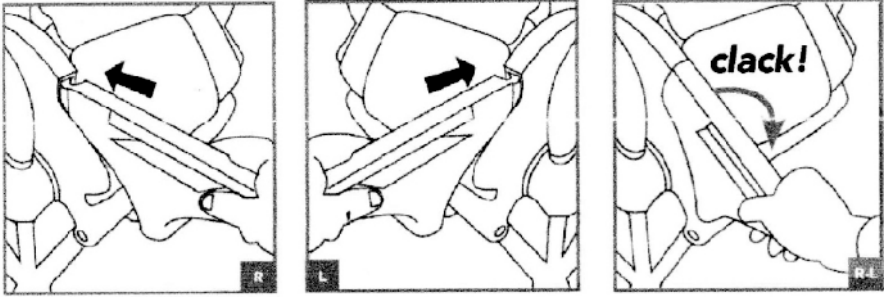

שימו לב לסימון על משענת היד (ימין R / L שמאל) כדי למנוע הרכבה שגויה. בהתאם לאיור (R), לחצו את משענת היד הימנית כדי לקבע אותה על המושב, חזרו על אותו תהליך עם משענת היד השמאלית (איור L). לאחר השלמת ההרכבה יש לדחוף את משענת היד כדי לוודא שהיא נעולה היטב למושב (איור R-L).

## הרכבת משענת הגב

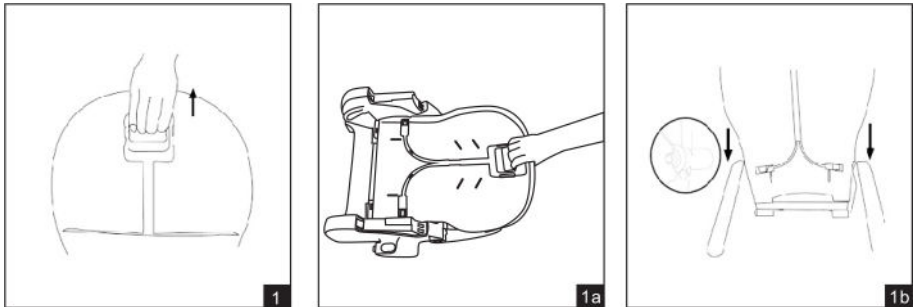

משכו את ידית משענת הגב (איור 1), הכניסו בזווית קטנה (איור 1a) עד שמשענת הגב תיכנס לחריץ ויישמע קליק (1b). ודאו שהמשענת תפוסה חזק. למשענת הגב יש 3 מצבי הטיה.

## הרכבת הרגל

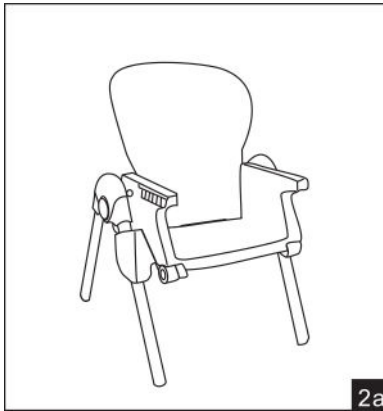

2a

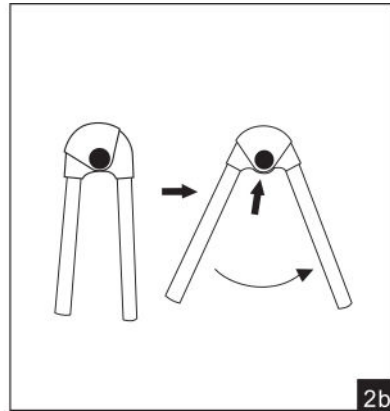

2b

**זהירות:** לרגל השמאלית יש צורה שונה מהימנית כדי למנוע הרכבה שגויה. לחצו על לחצן פתיחה/סגירה שעל הרגליים ופשוקו את הרגליים עד שנשמע קול נקישה המציין כי הרגליים ננעלו במצב פתוח (איור 2a).

חזרו על אותו תהליך עם הרגל השנייה.

השאירו את לחצן הפתיחה/סגירה מופנה כלפי חוץ, הכניסו את הרגל הקדמית לציר כוונון המושב השמאלי (L-L), כפי שמוצג באיור 2b.

חזרו על תהליך זה עם הרגל השנייה (R-R).

לאחר השלמת ההרכבה הרימו את המושב כלפי מעלה עד שיינעל באחד מ-7 המצבים האפשריים. וודאו שהמושב נעול באותו מצב בכל רגל.

## הרכבת הרגליים

הפכו את הכיסא. שימו לב שלכל אחת מארבע הרגליים יש פין קפיצי.

ישרו את אחת מהרגליים כך שהחור הקטן בחלק העליון של הרגל מיושר למול הפין.

דחפו בחוזקה את הרגל בשני הצדדים עד שכל אחד משני הפינים הקפיציים נצמד למקומו בתוך החור הקטן ברגל. חזרו על הפעולה ברגל השנייה.

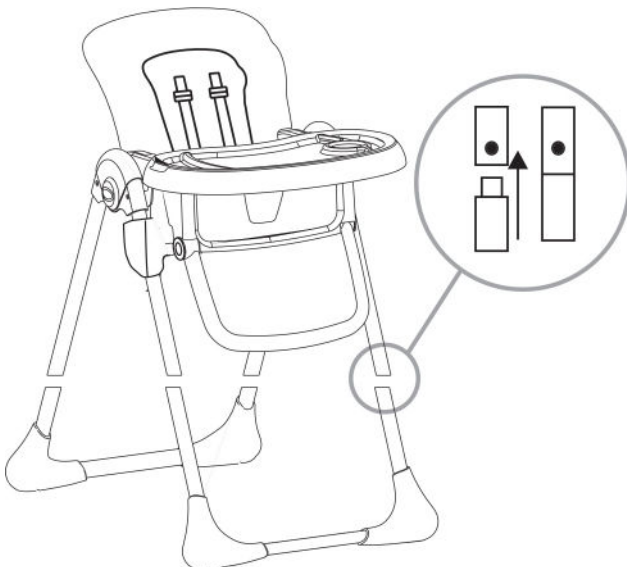

## הרכבת ריפוד המושב

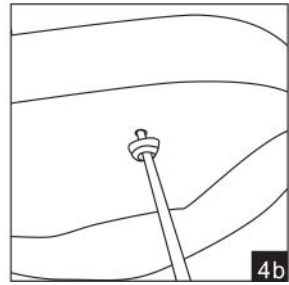
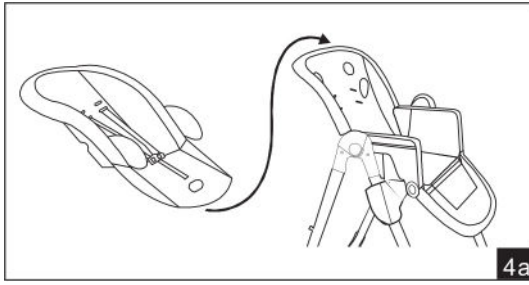

החליקו את כיס ריפוד המושב לאחור מעל משענת הגב המעוקלת (איור 4a). יש לפעול בהתאם לאיור להרכבת לחצן השחרור בשני צידי הצד הפנימי של משענת היד, ולאחר מכן ללחוץ על הלחצן שעל ריפוד המושב כדי לקבע אותם יחדיו. את שולי הריפוד בגב הכיסא יש ללחוץ את הלחצן שעל הריפוד ללחצן בגב הכיסא.

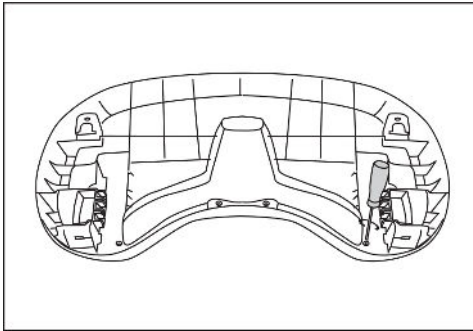

## הרכבת המגש

יש להרכיב את מעצור המפשעה למגש ע"י שישה ברגים. יש לפעול על פי האיור, קבעו את הבורג בלחיצה למגש הראשי. היזהרו שלא להדק יתר על המידה. מקמו את המגש בקדמת הזרועות, משכו את הידית הקדמית (a) שנמצאת בצד התחתון של המגש, תוך הזזת המגש יחד עם החרוץ (b) למצב הנדרש.

למגש שלושה מצבים בלבד שמסומנים על משענות

היד, יש ליישר את המגש במיקום הרצוי, ולשחרר את הידיות למצב נעילה. אם המגש אינו ננעל אוטומטית על משענות הידיים יש להזיז מעט את המגש עד שנשמעת נקישה כפולה שמסמנת כי המגש ננעל היטב.

**אזהרה:** אין להשאיר את המגש במצב בו שלטי האזהרה גלויים.

ניתן להסיר את המגש העליון על ידי משיכה בחרוץ (c)-(d) ו-(e). למיקום מחדש יש למקם את המגש העליון מעל המגש התחתון ולדחוף אותו כלפי מטה כדי לאבטח. ניתן לאחסן את המגש על הרגליים האחוריות של הכיסא. יש ליישר את החורים בחלק האחורי של המגש למול היתדות הקטנות ברגליים האחוריות.

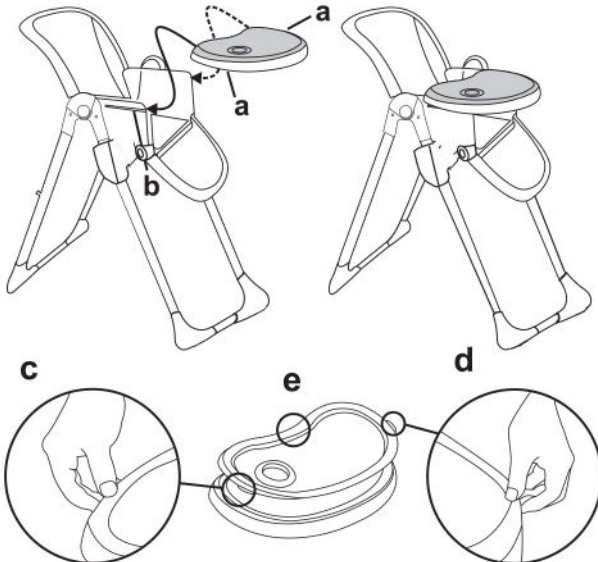

## חגורות (חגורות 5 נקודות עגינה)

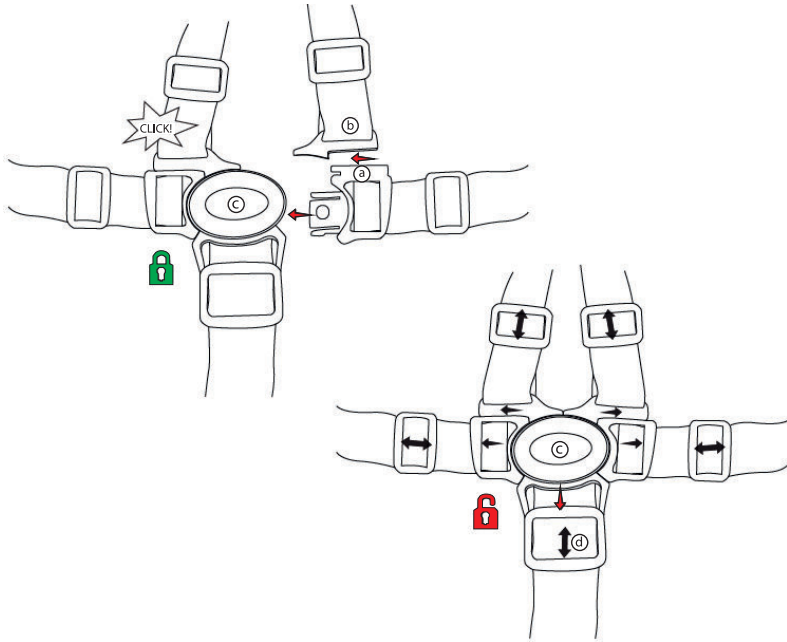

1. כדי להדק את החגורות, הכניסו את תופסני האבזם (a) לתוך (b), ולאחר מכן לתוך האבזם (c), עד שנשמע קליק. חזרו על התהליך בצד השני.
2. כדי לשחרר את האבזם, לחצו את חלק האבזם המרכזי (c).
3. כדי לכוון את אורך רצועות הכתף והמותן, הזיזו את האבזמים המחליקים (d) כמוצג באיור.



## התאמת גובה וזווית המושב

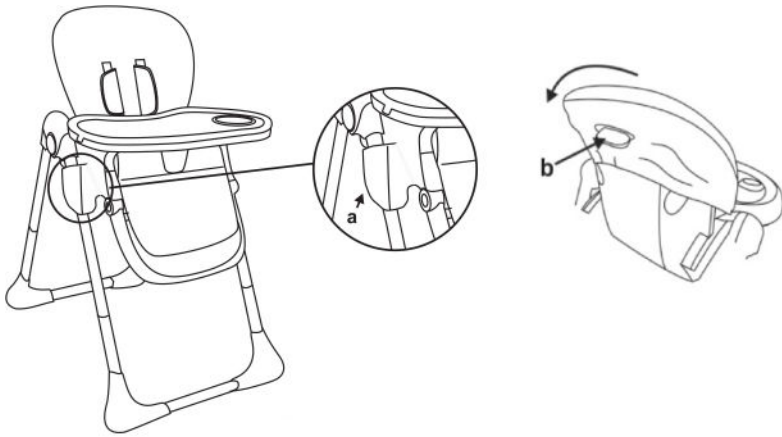

**הערה:** אין לשנות את גובה המושב בזמן שהילד יושב בכיסא. כדי לשנות את גובה המושב יש ללחוץ על שני מנעולי כוונן הגובה (a) ובזמן זמנית להגביה או להנמיך את המושב, תוך שחרור שני המנעולים בגובה הנדרש.

כדי לכוון את זווית המושב יש להרים את ידית הפלסטיק (b) (נמצאת בגב המושב) ולמקם לפי הגובה הנדרש.

### חשוב

אם התאמת הגובה הופכת קשה יותר לאחר תקופת שימוש מסוימת, אין להשתמש בחומרי סיכה בהתזה, אלא רק לנגב לאחר השימוש.



לקיפול קומפקטי יותר יש להצמיד את המגש לגב הכיסא. לקיפול יש לדחוף פנימה את שני מנעולי כוונן הגובה (ש) ובזמנית להנמיך את מושב הכיסא למצב 7, לחצו פנימה את שני תפסי השחרור (b) ברגלי הצד והחליקו את הרגליים האחוריות קדימה. יש לוודא שהכיסא מקופל כהלכה במצב נעול לפני העמדתו בצורה חופשית.

## התאמת משענת הרגליים

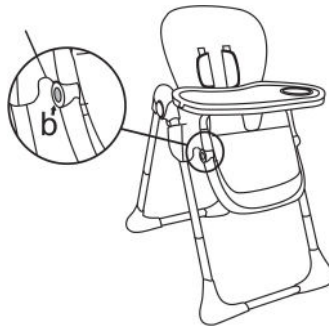

בחלק הקדמי של המושב יש נקודת עיגון של משענת הרגליים. יש למקם בנקישה. להתאמת משענת הרגליים יש ללחוץ על הלחצנים (b) משני הצדדים.

## טיפול ותחזוקה

- בדקו את הרכיבים של כל חלק (בורג / חגורת מושב). לבטיחות ילדכם, בצעו בדיקות ותיקונים סדירים. אם יש בעיה, תקנו אותה מיד או הפסיקו להשתמש בכיסא.
- הימנעו מאחסון הכיסא לפרק זמן ארוך בסביבה לחה או בעלת טמפרטורה גבוהה; סביבה כזאת תוביל לנזק ולבלאי של החלקים, ותשפיע על חיי השימוש של הכיסא ועל סכנה אפשרית בשימוש בו.
- ניקוי הריפוד: שחררו את חגורת הכיסא. שטפו את הריפוד במים קרים ויבשו אותו היטב כדי למנוע חשיפה לטמפרטורה גבוהה.
- אל תשתמשו באקונומיקה ובנוזל חומצה / בסיס חזק לניקוי מסגרת הכיסא. הימנעו מנגע של מים בחלקים, מחשש לקורוזיה שעשויה להשפיע על חיי השימוש בכיסא.
- בדקו מפעם לפעם את החלקים השונים של הכיסא, צרו קשר עם שירות התיקונים במידת הצורך, ועם הספק במקרה של שאלה כלשהי.
- הימנעו מחשיפה ארוכה לחום; חום עלול להוביל לבלאי של החלקים, לדהייה של הבד ולבעיות אחרות.

אם נתקלתם בבעיה עם כיסא גבוה זה, אנא פנו לחנות ממנה הוא נקנה.

## אחריות

חברת אי.גי.אס.טי ישראל מודה לכם שבחרתם ליהנות מעוד מוצר מובחר ועושה כל שביכולתה כדי שתקבלו את המוצרים הבטיחותיים והאיכותיים ביותר לתינוק ולכם. כסא אוכל זה עבר תכנון ופיקוח קפדני וצמוד, כדי להבטיח את הבטיחות והנוחות המקסימלית לכם ולילדכם. יחד עם המונים רבים ברחבי העולם, גם לכם מובטח עכשיו הסטנדרט הגבוה ביותר שיאפשר לכם ליהנות עם ילדכם בכל מקום. כדי שתוכלו ליהנות לאורך זמן מפעולתו התקינה של המוצר, נא הקפידו על תפעול המוצר עפ"י הוראות היצרן.

### תוקף האחריות:

- א. תעודת האחריות הזו ניתנת לכם בביטחון לאחריות מלאה לפעולתו התקינה של המוצר בהתאם לכתב האחריות ובצירוף חשבונית הקנייה.
- ב. תוקף האחריות והשירות הינו למשך שנה אחת מיום הקנייה, לתקלות מפגם יצרן בלבד. שירות יינתן עבור תיקון מכני של שלד הכסא. לאחר שנה השירות יינתן תמורת מחיר עבור חלקי חילוף בלבד.
- ג. נזקים הנובעים משימוש בלתי נכון או בלתי סביר לפי דעתו של טכנאי השירות אינם במסגרת האחריות.
- ד. האחריות אינה כוללת שברים, התעקמות חלקים, ריפוד או פלסטיק, מכל סיבה שהיא.

דגם המוצר נבדק ומאושר על ידי מכון התקנים כמתאים לתקן ישראלי 14988.  
הערה: האישור אינו מעיד על בדיקת כל יחידות המוצר.

שם הקונה: \_\_\_\_\_ תאריך: \_\_\_\_\_

חתימה וחותמת החנות: \_\_\_\_\_

**היצרן: CIXI YIQIN CHILDREN PRODUCT CO. LTD.**

ארץ יצור: סין

דגם B006-C

היבואן:

אי גי אס טי ישראל בע"מ ח.פ. 514139591

האופה 13, קדימה 09-7432182

[www.sport-line.co.il](http://www.sport-line.co.il)