

COSCO

מושב בטיחות 2 ב-1 FINALE

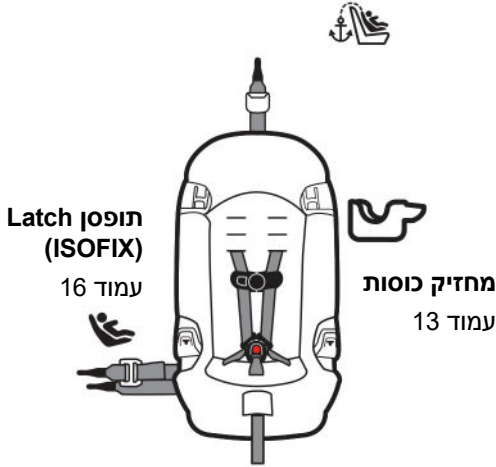

לשימוש עם כיוון הנסיעה (עם חגורת בטיחות)
עמוד 13 / ק"ג 13.6-29 / ס"מ 81.3-125

שימוש במצב בוסטר
עמוד 16 / ק"ג 18.1-45.4 / ס"מ 110.1-132.1

יש לקרוא את כל ההוראות לפני השימוש במושב הבטיחות לרכב.
יש לשמור על ההוראות לצורך שימוש בעתיד.

אזהרה: חריגה מהאזהרות שעל התוויות ובחבורת ההוראות עלולה לגרום לפגיעה חמורה של ילדכם ואף למוות. 

בחירה בכיוון נסיעה קדימה או בוסטר

גובהו של ילדכם, משקלו וגילו יקבעו כיצד יש למקם את מושב הבטיחות ברכב.
רצוי לדבר עם הרופא ולשמוע את דעתו.

מושב הבטיחות צריך תמיד להיות עם כיוון הנסיעה, או להשתמש בו כבוסטר.

אזהרה: ודאו את משקל וגובה הילד (לא לנחש) לפני שתבחרו את מצב המושב. 

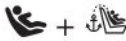

התקנת Latch עמוד 20

אין להתקין בדרך זו לילד ששקול יותר מ 22.6 ק"ג

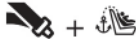

התקנת חגורת בטיחות עמוד 22

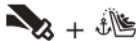

התקנת חגורת בטיחות מותן וכתף עמוד 19



קראו עמוד 6 כדי לכוון את מערכת הרצועות של מושב הבטיחות



קראו עמוד 9 לאחסון מערכת הרצועות של מושב הבטיחות



מושב פונה עם כיוון הנסיעה

13.6-29 ק"ג

81.3-125 ס"מ

גיל שנה לפחות



מושב בוסטר

18.1-45.4 ק"ג

110.1-132.1 ס"מ

גיל ארבע לפחות

תוכן העניינים

צעדים ראשונים

- 4.....חלקי מושב הבטיחות.
- 6.....הכנת מושב הבטיחות כדי שיתאים לילדכם.
- 6.....כיצד יש להושיב את ילדכם
- 7.....שינוי מיקום רצועות הכתף.
- 8.....חגירת הילד במושב הבטיחות.

שימוש במושב

- 9.....הסרת מערכת הרצועות
- 10.....אחסון מערכת הרצועות
- 11.....הסרת ריפוד מושב הבטיחות לצורך ניקוי
- 12.....התקנת מערכת הרצועות
- 13.....אביזרים.

מידע בטיחות

- 14.....שימוש במושב הבטיחות
- 14.....התקנה ברכב
- 14.....מיקום ברכב
- 15.....**הכרת הרכב שלכם**
- 16.....בחירה בין LATCH/ISOFIX לבין חגורות הבטיחות של הרכב
- 17.....הכרת חגורות הבטיחות של הרכב
- 18.....מידע לשימוש במטוסים

מיקום בכיוון הנסיעה

- 19.....מיקום מושב הבטיחות עם כיוון הנסיעה (עם רצועה פנימית).

- 19.....שימוש בעגינה 

- 20.....התקנה עם LATCH/ISOFIX 

- 22.....התקנה עם חגורת הבטיחות ברכב 

- 24.....**מושב בוסטר** 

- 25.....התקנה עם חגורת המותן והכתף

מידע חשוב

- 26.....שימוש בתופסן נעילה 

- 28.....**פתרון תקלות**

- 29.....**אחריות**

חלקי מושב הבטיחות

מבט מלפנים

- A מסילה למיקום חגורות בטיחות אלכסוניות של הרכב
- B חריצים לרצועת הכתף
- C משענת יד (עם חיבור מחזיק כוס)
- D חריצים לרצועת המותן
- E ידית שחרור רצועות
- F רצועה לכוונון הרצועות
- G מחזיק כוס (עמוד 13)
- H רצועות Latch (עמוד 16)

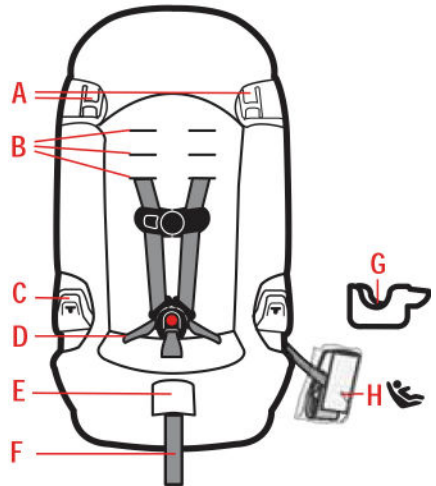

מערכת הרצועות

- I רצועות
- J תופסן חזה
- K לשונית האבזם
- L אבזם
- M רצועת האבזם

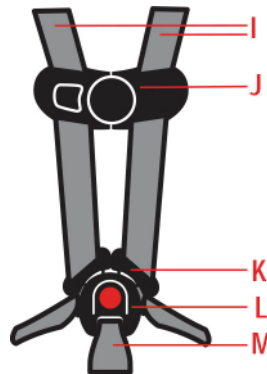

מבט מהצד

- A מסילה למיקום חגורות בטיחות אלכסוניות של הרכב
- B חיבור התופסן לרצועת Latch לצרכי אחסון
- C מחזיק כוס
- D מקום לחגורה במושב הפונה עם כיוון הנסיעה
- E גוף (מושב בטיחות)

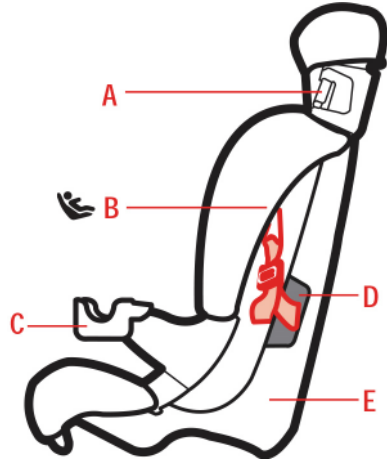

מבט מאחור

- F חיבור אבזם Tether לאחסון
- G Tether (עמוד 19)
- H מקום לאחסון המדריך למשתמש
- I לוחית פיצול

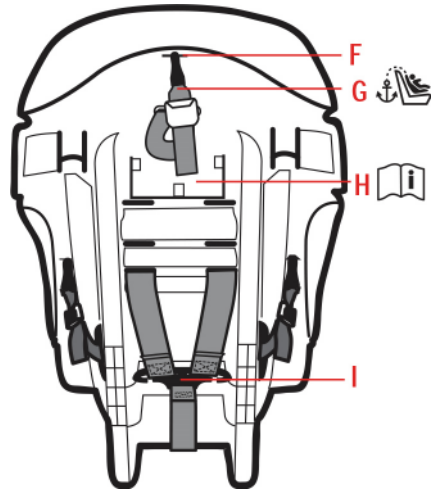

הכנת מושב הבטיחות כדי שיתאים לילדכם

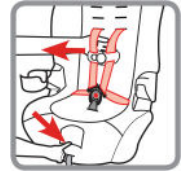

1. **שחררו לחלוטין את הרצועות** – לחצו כלפי מטה את ידית שחרור הרצועות (מתחת לריפוד בקדמת המושב) כאשר אתם מושכים את הרצועות, כמוצג באיור.



3. **שחררו את אבזם החזה** – לחצו על לחצן השחרור של תופסן החזה והפרידו את שני חלקיו.



2. **שחררו את האבזם** – לחצו בחלק העליון של הלחצן האדום. משכו החוצה את הלשוניות של האבזם.



4. **הושיבו את הילד במושב הבטיחות כדי לקבוע את המיקום הנכון של הרצועות.** הישבן והגב של הילד יהיו מונחים כנגד מושב הבטיחות. ראו עמוד 6 להוראות הרכבה.

כיצד יש להושיב את ילדכם

השתמשו בקווים המנחים שלהלן כדי לקבוע האם האבזם והרצועות נמצאים במיקום הנכון והמתאים לילדכם.

במושב הפונה עם כיוון הנסיעה

רצועות הכתף צריכות להיות בגובה הכתף או מעט מעליהן.

תמיד בחרו בחריצי רצועות הכתף הקרובים ביותר לכתפיים של ילדכם.

אם הרצועות הגבוהות נמוכות מדי לכתפיו של ילדכם וילדכם שוקל לפחות 18 ק"ג והוא בן 4 לפחות, עליכם לשנות את מושב הבטיחות כך שיהיה בוסטר.



7. **כדי לשנות את מיקום הרצועות**, קראו בעמוד 9-10. **כדי להכין את המושב לבוסטר**, קראו בעמוד 9-10.

שינוי מיקום רצועות הכתף



3. משכו את הרצועות מחריצי הרצועות

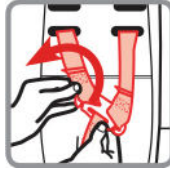

2. בגב המושב, הוציאו את רצועות המושב מלוחית הפיצול



1. שחררו את הרצועות לחלוטין

לחצו מטה את ידית שחרור הרצועות (מתחת לריפוד המושב, בחלק הקדמי) ומשכו את הרצועות בזמנית.

5. חברו את הלולאה ברצועה ללוחית הפיצול, כמוצג באיור.

הקצוות התפורים של הרצועות חייבים לפנות לכיוונכם.

אל תסובבו את הרצועות או את רצועת הכוונן שלהן.

ודאו שאותן הלולאות מורכבות לחלוטין בשני צדדי לוחית הפיצול.

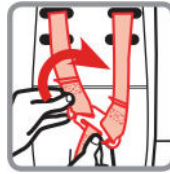

4. מגב מושב הבטיחות, השחילו את רצועות הכתף כך שיתאים לילד ראו עמוד 6

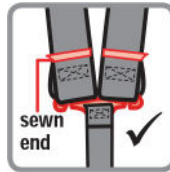

⚠ אזהרה: מערכת הרצועות צריכה להיות מותקנת בצורה נכונה. יש להחזיר את הרצועות לחריץ העליון ככל שילדכם גדל.

אל תשתמשו במושב הבטיחות כשהוא פונה עם כיוון הנסיעה אם החלק העליון של אוזני ילדכם עובר את החלק העליון של משענת הראש כשהיא במיקום הגבוה ביותר שלה.

אם לא תפעלו לפי השלבים האלה אתם עלולים לגרום לפגיעה חמורה או למוות.



חגירת הילד במושב הבטיחות



1. הושיבו את הילד במושב הבטיחות

ישבנו וגבו של הילד יהיו מונחים בצמוד המושב. מקמו את הרצועות מעל לכתפי הילד ומעל לירכיו.



2. סגרו את האבזם

לחצו את לשונות האבזם לתוך האבזם עד שתשמעו קליק. משכו את רצועת האבזם כלפי מעלה כדי לוודא שהאבזם נעול.



3. סגרו את תופסן החזה

הכניסו את החלק הימני של התופסן לחלק השמאלי וסגרו את שני החלקים ביחד.



4. הדקו את הרצועות

משכו את הרצועה לכוונון הרצועות כדי להדק את הרצועות היטב.



5. מיקום תופסן החזה

תופסן החזה ימוקם באמצע החזה (בגובה בית השחי) והרחק מצוואר הילד.

6. בדקו את מידת ההידוק של הרצועות

נסו לתפוס את הרצועות בגובה הכתף בצורה מאונכת, בין האצבע המורה והאגודל, בהתאם למוצג באיור.

אם אצבעותיכם מחליקות, הרצועות הדוקות מספיק.

אם אתם יכולים לתפוס את

הרצועות, הדקו עוד.

הרצועות צריכות להיות

הדוקות לכל אורכן.



⚠ אזהרה: אם לא תהדקו את הרצועות היטב אתם עלולים לאפשר את יציאת הילד ממושב הבטיחות במקרה של התנגשות או עצירה פתאומית, ולגרום לפגיעה חמורה או למוות. אל תטעו בין נוחות לבטיחות. מערכת הרצועות צריכה להיות מתאימה לילדכם.

הרצועות צריכות להתאים ללא רווחים. הן צריכות להיות מונחות בקו ישר ולא להיות רפויות. הן אינן אמורות ללחוץ על העור של הילד או לדחוף את גופו לתנוחה לא טבעית.

כדי להוציא את הילד ממושב הבטיחות:

1. שחררו את הרצועות.

2. פתחו את האבזם.

3. שחררו את תופסן החזה.

4. הוציאו את הילד.



הסרת מערכת הרצועות

הוציאו את מערכת הרצועות רק כדי לנקות את הריפוד או כדי לשנות לבוסטר.



1. שחררו את הרצועות במלואן

לחצו על הידית לשחרור הרצועות (מתחת לריפוד בקדמת מושב הבטיחות) כאשר אתם מושכים את הרצועות, בהתאם לאיור.



2. בצד האחורי הסירו את לולאות הרצועות מלוחית הפיצול



3. משכו את הרצועות מהחריצים של הכתף



4. הסירו את תופסן החזה



5. הוציאו את האבזם אין לשחרר את שני החלקים שלו



6. משכו את הרצועות מהמושב



9. מהחלק העליון של המושב, משכו את האבזם מתוך המושב



8. סובבו את מחזיק המתכת ודחפו אותו כלפי מעלה דרך המושב והריפוד



7. הפכו את המושב אתרו את מחזיק המתכת של האבזם בתחתית המושב.

כדי לאחסן את הרצועות עבור מושב בוסטר, ראו עמוד 10.

אחסון מערכת הרצועות

הוציאו את מערכת הרצועות. עמוד 9.

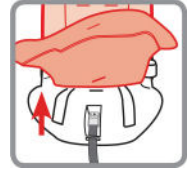

1. הרימו את הצד הקדמי
התחתון של הריפוד

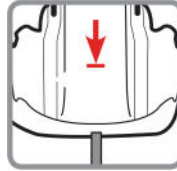

2. הפכו את המושב ואתרו
את מחזיק המתכת של
האבזם בתחתית
המושב



3. הכניסו את מחזיק המתכת
של האבזם למעלה דרך
החריץ.
האבזם יהיה תלוי מתחת
לגוף המושב בזמן האחסון.



4. מהחלק העליון של
המושב, הניחו את
המתכת על הגוף כמו
באיור



5. גלגלו את הרצועה



6. הכניסו את הרצועה
המגולגלת למקום האחסון



7. הכניסו את תופסן החזה
במקום האחסון

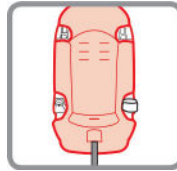

8. החזירו את הריפוד

למשתמשי בוסטר

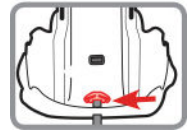

אבטחו את לוחית הפיצול

משכו את הרצועה לכוונון הרצועות לכיוון שלכם כך שלוחית הפיצול צמודה
לגוף המושב.

הסרת ריפוד מושב הבטיחות לצורך ניקוי

אין צורך שתסירו את מערכת הרצועות כדי להוריד את הריפוד מחלק הפלסטיק של המושב. כדי להסיר את האביזרים, ראו עמוד 9.



2. הסירו את הריפוד

משכו את הריפוד מהצד התחתון והסירו דרך הצד העליון

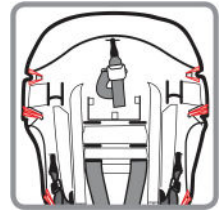
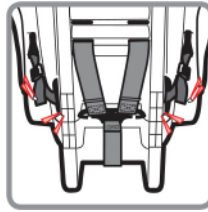

1. שחררו את הרצועות האלסטיות מהלשוניות בצד האחורי של המושב

⚠ אזהרה: אל תשתמשו במושב הבטיחות ללא הריפוד. אם תעשו כן, אתם עלולים לגרום לפגיעה חמורה או למוות.

ניקוי הריפוד

כבסו במכונה את כל חלקי הריפוד בלבד, בתוכנית עדינה או כביסה ביד. מומלץ לייבש את הריפוד בפריסה במקום מוצל או במייבש כביסה בחום נמוך בלבד למשך 10-12 דקות. הוציאו מיד מהמייבש.

ניקוי הרצועות

נקו כתמים בעזרת מי סבון ומטלית לחה.

החזרת הריפוד למקומו

מהחלק התחתון של מושב הבטיחות, החליקו את הריפוד על הגוף של המושב. משכו את רצועת הכוונן דרך הריפוד. עטפו סביב החלק העליון של גוף המושב. חברו את כל הרצועות האלסטיות. התקינו את מערכת הרצועות, ראו עמוד 12.

התקנת מערכת הרצועות



1. הכניסו את מחזיק המתכת של האבזם לחריץ האבזם. חייב לפנות החוצה.



2. משכו את מחזיק המתכת דרך הריפוד והגוף



3. בדקו את האבזם משכו את האבזם כלפי מעלה כדי לוודא שהוא מוחזק במקומו ושהאבזם לא יימשך החוצה.



4. השחילו את הרצועה כשהקצוות התפורים של הרצועות פונים לאבזם, העבירו אותו למטה דרך חריץ רצועת המותן.

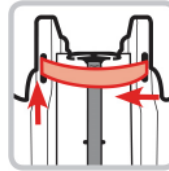

5. משכו את הרצועות מתחת המושב הרצועה חייבת להיות לפני רצועת הכוונן. דחפו את הרצועות למעלה דרך חריץ רצועת מותן אחרת.



6. ודאו שהרצועות באותו אורך הקצוות התפורים חייבים לפנות האחד לשני



7. חברו לאבזם ולתופסן החזה קצוות הרצועות עוברים בצד האחורי של לשונות האבזם ודרך תופסן החזה מקדימה לאחור.

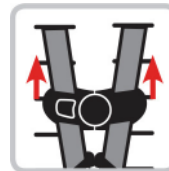

8. העבירו את הרצועות בחריץ הכתפיים הנכון לילד שלכם ראו עמוד 7.



9. חברו את לולאות הרצועות ללוחית הפיצול, כמוצג באיור הקצוות התפורים של הרצועה חייבים לפנות אליכם. אל תסובבו את הרצועות או את רצועת הכוונן.

⚠ אזהרה: מערכת הרצועות חייבת להיות מותקנת בצורה נכונה. אם לא תפעלו בהתאם לשלבים שלעיל אתם עלולים לגרום לפגיעה חמורה ואף למוות.

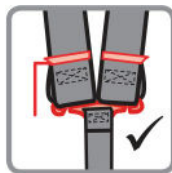

ודאו שהרצועות מורכבות בשני צידי לוחית הפיצול, בצורה הנכונה.

אביזרים

מחזיק כוס

את מחזיק הכוס אפשר לחבר לקצה של כל אחד ממשענות היד. ניתן לשטוף במדיח כלים בחלק העליון בלבד.

כדי לחבר את מחזיק הכוס:

דחפו את מחזיק הכוס בקצה משענת היד עד שישמע קליק.

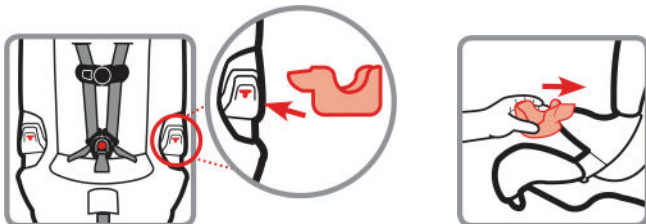

כדי להסיר את מחזיק הכוס:

1. אתרו את לשוניות מחזיק הכוס בצד האחורי של גוף המושב

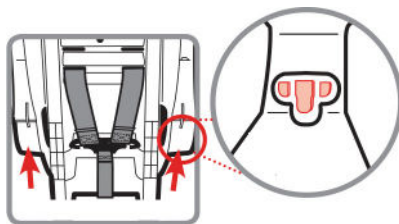

3. בזמן דחיפת הלשונית, משכו את מחזיק הכוס בזווית למעלה



2. דחפו את הלשונית הצידה



שימוש במושב הבטיחות

אל תשתמשו במושב הבטיחות אלא אם ילדכם שוקל בין 13.6 ל- 45.4 ק"ג וגובהו 81.3 ס"מ עד 132.1 ס"מ.

לעולם אל תוציאו את ילדכם ממושב הבטיחות כאשר הרכב נמצא בתנועה.
לעולם אל תשאירו את הילד ללא השגחה.

אם תשימו את ילדכם במושב הבטיחות כשהוא חם אתם עלולים לגרום לו לכוויות.
אל תשתמשו במושב הבטיחות אם חלקיו ניזוקו או אם הם חסרים.
אל תשתמשו ברצועות בטיחות שנחתכו או ניזוקו.

אל תחליפו חלקים במושב ואל תנסו לשנות את מושב הבטיחות בכל דרך שהיא.
אל תשמנו את האבזמים ואת חלקי ההידוק.

אל תשתמשו באביזר למושב הבטיחות למעט אלה שסופקו על ידי Dorel Juvenile Group.
לעולם אל תאפשרו לילדים לשחק עם מושב הבטיחות הזה: הוא אינו צעצוע.

אל תסירו ואל תסתירו את תוויות האזהרה או את התוויות האחרות על מושב הבטיחות.
קראו את כל ההוראות והאזהרות הנוספות.

בצד מושב הבטיחות יש מופיע תאריך הייצור של המושב. אין להשתמש במושב אחרי 12 שנים מתאריך הייצור.

התקנה ברכב

בדקו את חגורת הרכב או את חגורת התופסן לפני כל שימוש. השתמשו רק אם חגורת הבטיחות מהודקת היטב ונעולה במקומה.

מושב הבטיחות הזה צריך להיות מחוזק ברכב אפילו כאשר הוא אינו בשימוש. במקרה של תאונה או עצירת פתע, מושב הבטיחות שאינו חגור עלול לגרום לפגיעות בנוסעי הרכב.
אל תשתמשו במושב בטיחות שעבר תאונה. עליכם להשיג מושב בטיחות חדש.

מיקום ברכב

בדקו בספר הרכב למידע נוסף לגבי כריות האוויר / שימוש במושב הבטיחות.
אל תשתמשו במושבים שפונים לצדי הרכב או לחלקו האחורי.
השתמשו במושב הבטיחות רק במושבים הפונים קדימה/
השתמשו במושב המרכזי, במידת האפשר.
ברכבים ללא מושב אחורי, קראו בספר הרכב שלכם.



אם אינכם בטוחים היכן למקם את מושב הבטיחות ברכבכם, היוועצו בספר הרכב שלכם, צרו קשר עם מחלקת שירות הלקוחות של Dorel Juvenile Group, או היכנסו לתחנת בטיחות הילדים המקומית באזורכם. היכנסו לאתר <http://www.egst.co.il> כדי למצוא את התחנה הקרובה למקום מגוריכם.

הילדים בטוחים יותר כאשר הם חגורים כהלכה במושב האחורי, ולא במושב הקדמי.



לפי תקנות מנהל התעבורה הלאומי האמריקאי, ילדים במושב האחורי בטוחים יותר מבחינה סטטיסטית, בין אם יש לכם כריות אוויר, כריות אוויר מתקדמות, או אם אין לכם כריות אוויר.

כדי למנוע כוויות חמורות לילדכם, נקטו באמצעי הבטיחות הבאים:

1. החנו את הרכב בצל או במקום שבו השמש אינה פוגעת בצורה ישירה במושב הבטיחות.
 2. כסו את המושב בסדין או בשמיכה כאשר הוא אינו בשימוש.
 3. בדקו וודאו שאבזמי המושב אינם חמים לפני שתניחו את ילדכם במושב הבטיחות.
- כדי לסייע לשמור על הריפוד של הרכב שלכם מפני נזק, פרשו מגבת מתחת למושב הבטיחות ומאחוריו.

הכרת הרכב שלכם



הרכב שלכם עשוי להיות שונה בצורה מהותית מהמוצג בתרשים. יש להסתייע במדריך למשתמש של הרכב לזיהוי החלקים והמאפיינים הספציפיים לרכב ואיתור מיקומיהם.

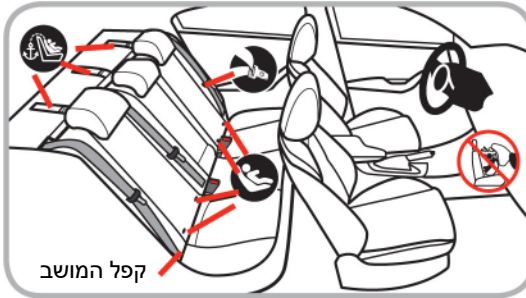

קפל המושב

כריות אוויר
יש לעיין במדריך למשתמש של הרכב כדי לברר את מיקומי כל כריות האוויר.



חגורות בטיחות ברכב
יש לעיין במדריך למשתמש של הרכב למידע על אופן השימוש בחגורות הבטיחות.



עוגני TETHER
מיועדים לרצועת העגינה העליונה (עגינה פנימית למושב בטיחות הפונה לכיוון הנסיעה בלבד).



עוגני LATCH/ISOFIX
נמצאים בקפל המושב.





בחירה בין LATCH/ISOFIX לבין חגורות הבטיחות של הרכב

הערה: ייתכן ששם המערכת במדריך הרכב יהיה ISOFIX ולא LATCH. LATCH הוא תקן אמריקאי ו-ISOFIX הוא תקן אירופאי. בחוברת זו נשתמש במונח LATCH כאשר הכוונה היא גם ל-ISOFIX.

מערכת LATCH/ISOFIX

LATCH הינם ראשי התיבות של Lower Anchors and Tethers for Children. לא כל הרכבים שיוצרו לפני 2002 מצוידים במערכת LATCH.

מערכת LATCH/ISOFIX מאפשרת לאבטח מושבי בטיחות לילדים למושבי הרכב ללא שימוש בחגורות הבטיחות, וניתן להשתמש בה אך ורק ברכבים המצוידים בנקודות עגינה.

אנא עיינו במדריך למשתמש של רכבכם כדי לוודא היכן במושבי הרכב נמצאים עוגני מערכת LATCH/ISOFIX.



בעת התקנת מושב הבטיחות עם חגורות הבטיחות ברכב או בעת השימוש בו כמושב בוסטר, ווי LATCH וחגורת הבטיחות צריכים להיות מאוחסנים בצורה נכונה.

אחסון LATCH/ISOFIX

העבירו את נקודת העגינה קדימה ואז חברו את הווים כדי לחזק במקום. משכו את הקצה המשוחרר של החגורה כדי שההתאמה תהיה הדוקה.

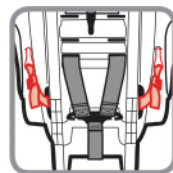

חגורות הרכב

אם מערכת LATCH/ISOFIX אינה קיימת ברכבכם או שילדכם שוקל יותר מ- 22.6 ק"ג, עליכם להשתמש בחגורת הבטיחות של הרכב כדי להתקין את מושב הבטיחות.

קיימות חגורות בטיחות שאינן מתאימות להתקנת מושב בטיחות, או שיידרשו תשומת לב מיוחדת. בדקו את ספר הרכב שלכם להוראות ספציפיות.



⚠ אזהרה: כאשר משתמשים בצורה נכונה, מערכת LATCH/ISOFIX וחגורות הבטיחות של הרכב בטוחות באותה מידה. אין להשתמש במערכת LATCH/ISOFIX ובחגורת הבטיחות של הרכב במקביל.



הכרת חגורות הבטיחות של הרכב

לא בכל חגורות הבטיחות ניתן להשתמש להתקנת מושב הבטיחות שברשותכם. בזמן נסיעה מושב הבטיחות חייב להיות מאובטח בצורה מושלמת למקומו בכל עת. עקבו אחר הצעדים הבאים כדי לקבוע אם חגורות הבטיחות של רכבכם מתאימות למושב הבטיחות.

1. **עיינו במדריך למשתמש של רכבכם.** מדריך המשתמש של הרכב הינו מקור המידע האמין ביותר בכל הנוגע לתפעול הרכב שלכם.



2. **קבעו כיצד המושב יהיה מאובטח ברכב.** חגורת הבטיחות של הרכב צריכה להיות מתוחה. אפשר לעשות את זה ב-2 דרכים:
 - על ידי שימוש במעצור של חגורת הבטיחות
 - על ידי שימוש בלשונית אבזם חגורת הבטיחות



3. **בדיקת מעצור חגורת הבטיחות.** המעצור מושך את חגורות הבטיחות ונועל את החגורה כדי לאבטח את הנוסעים במקום. בדרך כלל משתמשים בדרך זו כדי לאבטח את הילד במושב. קראו על סוגי מעצורים שיכולים לשמש לאבטחת הילד במושב.

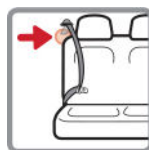

סוגי מעצורים

- **חגורות עם מעצור דו-שימושי (Switchable Retractor)**
ברוב הרכבים יש את הסוג הזה. עליכם להעביר את חגורת הבטיחות למצב נעול כדי להשתמש בה להתקנת מושב הבטיחות.
העברה למצב נעול: משכו בעדינות את חגורת הבטיחות למלוא אורכה, שחררו את האחיזה כדי לאפשר לה לחזור כמה סנטימטרים פנימה. כשהיא חוזרת לאחור רוב הסיכויים שתשמעו צליל. משכו בעדינות את החגורה כדי לבדוק שהיא נעולה. לא תוכלו למשוך אם היא נעולה.
- **חגורות בטיחות ALR (Automatic Locking Retractor)**
חגורות בטיחות מסוג זה ניתנות לנעילה על ידי משיכת הרצועה החוצה והחזרתה מספר סנטימטרים לתוך בית החגורה. אנא קראו את ההנחיות שבסעיפי ההתקנה.
- **חגורות בטיחות ELR (Emergency Locking Retractor)**
חגורות כתף-מותן אלו ננעלות רק במקרה של בלימה או תאונה, ואינן מאפשרות קיבוע הולם של מושב הבטיחות במקומו. אנא עיינו במדריך למשתמש של הרכב.
אם יש ברכבכם חגורת מותן וכתף מסוג ELR, בדקו האם אתם זקוקים לתופסן נעילה.

• בדיקת לשוניות האבזם

אחזו בלשונית האבזם (החלק בחגורת הבטיחות שמתחבר לאבזם) ומשכו ישירות כלפי חוץ, בקו ישר עם רצועת המותן של חגורת הבטיחות. אם לשוניית האבזם אינה מחליקה במעלה ובמורד הרצועה, יש ברכבם לשוניית אבזם ננעלת ואינכם צריכים להשתמש בתפס נעילה. למידע נוסף אנא עיינו במדריך ההפעלה של הרכב.



אם לשוניית האבזם מחליקה במעלה ובמורד הרצועה, וברכבכם מותקנות חגורות בטיחות ELR, אתם **חייבים** להשתמש בתפס נעילה להתקנת מושב הבטיחות. אם ברכבכם מותקנות חגורות דו-שימושיות או חגורות בטיחות ALR, ייתכן שאינכם צריכים להשתמש בתפס נעילה. למידע נוסף אנא עיינו במדריך ההפעלה של הרכב.

⚠ אזהרה:

לעולם אל תשתמשו בחגורות בטיחות מתנפחות או חגורת בטיחות מותן מסוג ELR.

מידע לשימוש במטוסים



מושב זה בטוח לשימוש במטוס בעת השימוש עם הרצועות הפנימיות.

מושב הבטיחות אינו בטוח לשימוש במטוס כאשר הוא משמש כמושב בוסטר משום שבמטוסים אין חגורות כתף.

התקינו את מושב הבטיחות במושב ליד החלון כדי למנוע חסימה של המעבר. אם חגורת המותן של המטוס קצרה מדי, בקשו מהדיילים מאריך לחגורה.

השתמשו רק במושבי מטוסים הפונים קדימה. צרו קשר עם חברת התעופה לבירור המדיניות שלהן.

קיימות חברות תעופה שיבקשו לראות תווית הקובעת שמושב הבטיחות הזה מיועד לשימוש גם במטוס. תווית ייעוד למטוס ממוקמת בצד מושב הבטיחות, כמוצג באיור.



⚠ אזהרה: שמרו על רצועות ה-LATCH ועל רצועות העגינה הנוספות כאשר אתם משתמשים בחגורות הבטיחות במטוס.

התקנה במטוס עם כיוון הטיסה

להתקנה עם כיוון הטיסה פעלו בהתאם להוראות בעמוד 22.





מיקום מושב הבטיחות עם כיוון הנסיעה (עם רצועה פנימית)



חגורת מותן



עם עגינה



חגורת מותן / כתף



עם עגינה



חגורת LATCH

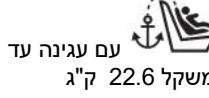

עם עגינה עד משקל 22.6 ק"ג



13.6-29 ק"ג
81.3-125 ס"מ
לפחות בן שנה

⚠ אזהרות: במושב הבטיחות, ילדכם צריך להיות לפחות בן שנה לפני שיוכל לשבת כשהוא פונה לכיוון הנסיעה.



שימוש בעגינה

תמיד חברו, כווננו וחזקו את רצועת העגינה העליונה כאשר אתם מתקינים את מושב הבטיחות הפונה לכיוון הנסיעה. העגינה משפרת את ההתקנה ואת היציבות של מושב הבטיחות ומפחיתה מסכנת הפגיעה.

חברו את זו העגינה לעוגן המיועד לכך ברכב במיקום הישיבה המתאים. בדקו בספר הרכב שלכם למידע נוסף.

אם במיקום שבחרתם אין עוגן, השתמשו במיקום אחר או פנו לספק הרכב שלכם או למכונאי מוסמך כדי להתקין כזה. העוגן יכול לשפר מאוד את הביצועים של מושב הבטיחות.

כדי לכוון את רצועת העגינה:

כדי לשחרר: הרימו את נעילת העגינה ודחפו כלפי וו העגינה.



כדי להדק: לאחר שמושב הבטיחות נעול במקומו בעזרת ה-LATCH או חגורת הבטיחות, דחפו את מושב הבטיחות כלפי מטה ומשכו בעדינות את הקצה החופשי של העגינה.



כדי לאחסן את רצועת העגינה: כאשר לא בשימוש, אבטחו את הרצועה.



⚠ אזהרות: אל תשתמשו בחגורת LATCH עם חגורת המותן או חגורת המותן / כתף של הרכב.

בדקו את חגורת ה-LATCH לפני כל שימוש. השתמשו רק אם החגורה יכולה להיות מהודקת בצורה בטוחה.

אל תהדקו את שני ווי ה-LATCH לאותו מוט ברכב.

אם לא תפעלו לפי ההוראות האלה אתם עלולים לגרום לפגיעה חמורה או למוות.

בדקו בספר הרכב שלכם להוראות שימוש בחגורת LATCH ולמיקומי ה-LATCH.

אל תשתמשו במערכת העגינה התחתונה (מערכת LATCH) כדי לחבר את מושב הבטיחות כאשר הוא אמור לשמש ילד שמשקלו עולה על 22.6 ק"ג בעזרת החגורות הפנימיות של מושב הבטיחות.

חגורת הרכב תשמש להתקנה אם ילדכם שוקל יותר מ- 22.6 ק"ג.



3. השחלה נכונה של חגורת LATCH



2. העבירו את חגורת ה-LATCH דרך מקום החגורה למושב בטיחות הפונה עם כיוון הנסיעה אל תסובבו את החגורה. מתאם ה-LATCH יכול להיות בכל אחד מהצדדים.



1. הוציאו את חגורת ה-LATCH ממקום האחסון שלה במושב הבטיחות



6. חברו את חגורת ה-LATCH לוו ברכב



5. חברו בצורה משוחררת את ווי העגינה בדקו בספר הרכב את המיקום המדויק של הוו.



4. הניחו את מושב הבטיחות כשהוא פונה לכיוון הנסיעה ישר על גב המושב



9. בדקו את מידת ההידוק

החזיקו את מושב הבטיחות באזור החגורה ביד החלשה שלכם.

משכו מצד לצד.

אם המושב זז יותר מ- 2.5 ס"מ נסו למשוך ולהדק את החגורה, נסו להתקין שוב את מושב הבטיחות, נסו להתקין במקום אחר, או עברו להשתמש בחגורת LATCH אם היא קיימת ברכבכם.



8. הדקו את העגינה

דחפו את גב המושב והדקו את רצועת העגינה.



7. הדקו את החגורה

מקמו את היד במושב הבטיחות.

דחפו כלפי מטה ומשכו את הצד החופשי של החגורה כדי להדק אותה.

כדי לשחרר את ווי ה- LATCH

הוציאו את הילד ממושב הבטיחות.

הורידו את המתח מחגורת ה- LATCH באמצעות דחיפתה כלפי מטה מצד מושב הבטיחות עם מתאם ה- LATCH. לאחר מכן לחצו על לחצן המתאם כדי לשחרר את החגורה.

שחררו את ווי ה- LATCH מהמוט באמצעות לחיצה על הידית הקפיצית, דחיפת הוו מאחורי גב המושב וסיבובו. לאחר מכן, משכו אותו מחוץ למושב הרכב.

שמרו את רצועות ה- LATCH כאשר הן לא בשימוש.





התקנה עם חגורת הבטיחות ברכב

⚠ אזהרות: אל תשתמשו במערכת העגינה התחתונה (מערכת LATCH) יחד עם חגות הבטיחות מותן/כתף של הרכב.

בזמן השימוש בחגורת הבטיחות של הרכב יש לאחסן את מערכת העגינה כמו שנראה באיור.



בדקו את חגורת הבטיחות לפני כל שימוש. השתמשו רק אם החגורה יכולה להיות מהודקת בצורה בטוחה.

אם לא תפעלו לפי ההוראות האלה אתם עלולים לגרום לפגיעה חמורה או למוות.



3. בדקו אם חגורות הבטיחות של הרכב מתאימות למושב הבטיחות. זה מאוד חשוב כי לא כל חגורות הבטיחות מתאימות.

קראו בעמוד 17 ובספר הרכב כדי לקבוע איזה סוג של חגורת בטיחות יש ברכבכם וכיצד לנעול את מושב הבטיחות במקומו.



2. חברו בצורה משוחררת את הו העגינה בדקו בספר הרכב למיקום המדויק של הוו.



1. הניחו את מושב הבטיחות כשהוא פונה עם כיוון הנסיעה ומונח ישר על גב המושב



6. הדקו את החגורה

הניחו את ידכם במושב הבטיחות.

דחפו למטה ומשכו את החגורה או את הקצה החופשי של חגורת המותן כדי להדק.



5. חברו לאבזם



4. העבירו את חגורת הבטיחות של הרכב דרך אזור החגורה למושב הפונה לכיוון הנסיעה. אל תסובבו את החגורה. חגרו את המושב בחגורת הבטיחות של הרכב.

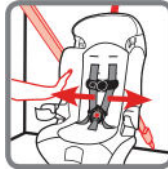

8. בדקו את מידת ההידוק

החזיקו את מושב הבטיחות באזור החגורה ביד החלשה שלכם. משכו מצד לצד.

אם המושב זז יותר מ-2.5 ס"מ נסו למשוך ולהדק את החגורה, נסו להתקין שוב את מושב הבטיחות, נסו להתקין במקום אחר, או עברו להשתמש בחגורת LATCH אם היא קיימת ברכבכם.



7. הדקו את העגינה

דחפו את גב המושב והדקו את רצועת העגינה.



מושב בוסטר

18.1-45.4 ק"ג
110.1-132.1 ס"מ
לפחות בן 4 שנים



חגורת מותן / כתף

חובה לאחסן את מערכת החגורות (ראו עמודים 9-10) לפני שתשתמשו במושב כמושב בוסטר.

⚠ אזהרות: אל תשתמשו ברצועות המושב כאשר אתם משתמשים בו כמושב בוסטר.

אל תשתמשו במושב הבוסטר אם קצוות האוזניים של ילדכם מעל למשענת הראש של הבוסטר.

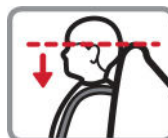

השתמשו רק בחגורת המותן והכתף של הרכב כאשר אתם חוגרים את ילדכם במושב הבוסטר.



אל תשתמשו רק בחגורת המותן בעת השימוש במושב הבטיחות כמושב בוסטר.

חגורת הבטיחות תמיד תהיה מותאמת היטב ובנוחות על החזה של הילד. לעולם אל תניחו את חגורת הכתף מתחת לזרועותיו של הילד.

אל תשתמשו בחגורות LATCH או בחגורת העגינה כאשר אתם משתמשים במושב הבטיחות כמושב בוסטר.

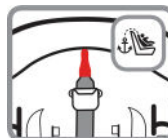

חזקו את חגורות ה-LATCH ואת חגורת העגינה במיקום האחסון שלהן.



אם לא תפעלו לפי ההוראות האלה אתם עלולים לגרום לפגיעה חמורה או למוות.



התקנה עם חגורת המותן והכתף



1. הניחו את מושב הבוסטר צמוד לגב הכסא כשהוא פונה עם כיוון הנסיעה



2. הושיבו את הילד במושב הבוסטר



4. חגרו את חגורת הרכב.



3. מקמו את חגורת המותן על הילד

חגורת המותן צריכה להיות מונחת על החלק העליון של הירכיים של הילד, ולא על הבטן שלו. חגורת המותן חייבת לעבור מתחת ל-2 משענות היד. חגורת הכתף חייבת לעבור מתחת למשענת היד בצד של האבזם.

5. מקמו את חגורת הכתף על הילד

משכו את חגורת הכתף כלפי מעלה כדי להדק אותה.

חגורת הכתף צריכה להיות מונחת על מרכז הכתף של הילד ולרוחב החזה, ולא על פניו או על צווארו.

כדי לעזור למקם את חגורת הכתף, ייתכן שתצטרכו לחזק את חגורת הכתף בעזרת אחד משני מחזיקי החגורה.

הערה: השתמשו במסילה למיקום חגורות בטיחות אלכסוניות של הרכב רק בהתאם לצורך, כדי למקם בצורה נכונה את חגורת הכתף על הילד.

בדקו מפעם לפעם כדי לוודא שילדכם לא זז מהמיקום הנכון ושחרר את חגורת הכתף.



שימוש בתופסן נעילה

יהיה עליכם להשתמש בתופסן נעילה לעתים רחוקות, למעט ברכבים ישנים. מערכות נעילה למושב בטיחות קיימות ברכבים מאז שנת 1996, ורכבים רבים כללו את התכונה הזאת אפילו קודם לכן. קראו בעמוד 17 ובספר הרכב שלכם כדי לקבוע האם חגורות הבטיחות ברכב שלכם דורשות שימוש בתופסן נעילה.

אם אתם זקוקים לתופסן נעילה, הם קיימים בסוכנות רכב, בחנות לציוד לרכב או במקום שבו רכשתם את מושב הבטיחות שלכם.

היכנסו לאתר www.egst.co.il או צלצלו 09-7432182

תופסן נעילה לא יפתור את כל הבעיות של חגורות בטיחות. אתם צריכים שברכבכם יהיו חגורת מותן וחגורת כתף כדי להשתמש בתופסן נעילה. **אל תשתמשו בתופסן נעילה בעת השימוש במושב בטיחות זה כמושב בוסטר.**

להתקנה עם כיוון הנסיעה: פעלו בהתאם לאזהרות בעמוד 22 ולשלבים 1-6 לפני שתתחילו בהתקנת תופסן הנעילה.



4. חגרו מחדש את האבזם

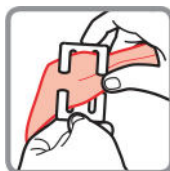

2. חברו את תופסן הנעילה

השחילו את שני החלקים של חגורת הרכב לתופסן הנעילה, קרוב ככל שניתן ללוחית התופסן.



1. קבעו את מיקום תופסן הנעילה

אחזו את חגורות הרכב ביחד, מאחורי לוחית התופסן כדי לקבוע את מיקום תופסן הנעילה.

פתחו את חגורת הבטיחות.

הערה: אם לוחית

התופסן מגיעה לפתח אזור החגורה ואינכם יכולים לתפוס את חגורת הרכב בעזרתה, תפסו את חגורות הרכב בצד השני של המושב, קרוב ללוחית ככל שניתן.

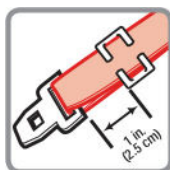

3. מיקום תופסן הנעילה

תופסן הנעילה יהיה בערך 2.5 ס"מ מאבזם חגורת הבטיחות של הרכב.

5. בדקו את הידוק החגורה

החזיקו את מושב הבטיחות באזור החגורה ביד החלשה שלכם. משכו מצד לצד.

אם המושב זז יותר מ- 2.5 ס"מ נסו למשוך ולהדק את החגורה, נסו להתקין שוב את מושב הבטיחות, נסו להתקין במקום אחר.

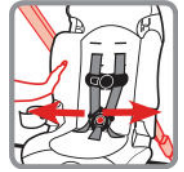

6. הדקו את רצועת העגינה

משכו חזק בגב המושב ומשכו את רצועת העגינה כדי למתוח אותה.

הסירו את תופסן הנעילה כאשר אינכם משתמשים בחגורת הבטיחות עם מושב הבטיחות.



פתרון תקלות

1. **איתור תחנת בדיקה לבטיחות ילדים להכשרה מעשית בשימוש במושב הבטיחות שלכם.**
היכנסו לתחנה באזרוכם או היכנסו לאתר <http://www.egst.co.il> כדי למצוא את התחנה הקרובה ביותר אליכם.
2. **אם אבזם מושב הבטיחות או ידית השחרור נדבקת ואינכם יכולים להדק את הרצועות מספיק מסביב לילד:** אל תשמנו את האבזם. בדקו מסביב לידיית ולהתקן לשאריות מזון, משקאות דביקים, אבק, עלים וכו'. נקו בעזרת מים חמים ו/או הסירו את השאריות בעזרת פינצטה. אם אינכם יכולים להשתמש באבזם כדי לכוון והוא נשאר הדוק ונעול, אל תשתמש במושב הבטיחות.
3. **אם הרצועות של מושב הבטיחות מסתובבות:** ישרו את הרצועות בכל פעם שתושיבו את ילדכם במושב הבטיחות כדי למנוע סיבוב שלהן. נעלו את האבזם והדקו את הרצועות כדי שיהיו מוכנות לשימוש הבא.

מידע לגבי קבוצת Dorel Juvenile Group

תודה שבחרתם במושב הבטיחות הזה. משפחת DJG מחויבת ליצירת מושבי בטיחות בנוחות מרבית הקיימת היום.

זכרו, כהורים אתם המורים והדוגמה הראשונה של ילדכם. אם תמיד תחגרו את חגורת הבטיחות שלכם, ילדכם יחשוב שזה הדבר הטבעי לעשות. הפכו זאת לחוק ואל תזיזו את הרכב עד שכולם חגורים, ללא יוצא מן הכלל.

לא ניתן לנבא אם שימוש במושב בטיחות ימנע פגיעה או מוות בהתרסקות מסוימת. עם זאת, בשילוב עם נהיגה זהירה, שימוש הולם במושב בטיחות ברכב יכול להוריד את הסכנה לפגיעה או למוות במרבית ההתנגשויות.

בטיחות ילדכם שווה את הזמן שיידרש לכם לקרוא ולעקוב אחר ההוראות האלה. לאחר הקריאה, אם יש לכם עדיין שאלות או דאגות כלשהן לגבי השימוש במושב הבטיחות, צרו קשר עם מחלקת שירות הלקוחות שלנו.

كوسكو

فينيل مقعد الأمان 2 في 1

حامل الكأس صفحة 13

للاستخدام مع اتجاه السفر (مع حزام الأمان) 29-13.6 كجم / 125-81.3 سم

باستخدام وضع الداعم
18.1-45.4 كجم / 110.1-132.1 سم

اقرأ جميع التعليمات قبل استخدام مقعد السيارة.
وينبغي الاحتفاظ بتعليمات لاستخدامها في المستقبل.

تحذير: قد يؤدي تجاوز التحذيرات على الملصقات وفي الدليل إلى إلحاق إصابات خطيرة بطفلك وحتى الموت.

اختيار اتجاه إلى الأمام أو معززة
سيحدد طول طفلك ووزنه وعمرك كيفية وضع مقعد السيارة في السيارة.
من المستحسن التحدث إلى الطبيب وسماع رأيه.
يجب أن يكون المقعد دائماً مع اتجاه السفر، أو استخدامه بمثابة الداعم.
تحذير: تأكد من وزن الطفل وارتفاعه (لا تخمين) قبل اختيار مقعد الموقف.
تثبيت مزلاج بادج 20

لا تقم بتثبيت هذه الطريقة للطفل الذي ينظر في مقعد تواجه مع اتجاه أكثر من 22.6 كجم
ركوب

29-13.6 كغ اقرأ صفحة 6 لضبط
تركيب حزام الأمان
مقعد سلامة: لا يقل عن 1 سنة من العمر

مقعد الداعم تثبيت حزام الخصر وحزام الكتف
45.4-18.1 كغ اقرأ صفحة 9 لتخزين الصفحة 19
مسارات النظام
132.1-110.1 سم
مقعد الأمان
ما لا يقل عن أربع سنوات من العمر

المحتويات الصفحة السابقة

الخطوات الأولى

أجزاء من المقعد 4 أعد المقعد لتناسب طفلك. 6 كيفية مقعد طفلك. 6 تغيير موقف الكتف الأشرطة. 7 اجلس الطفل في المقعد. 8 استخدام المقعد

قم بإزالة نظام الحزام. 9 تخزين نظام حزام 10 إزالة الحشو مقعد للتنظيف 11 تركيب نظام حزام 12 الملحقات 13 معلومات السلامة
استخدام مقعد السيارة

15 التعرف على سيارتك الاختيار بين لانتش / إصوفيكس وأحزمة أمان السيارة 16 فهم أحزمة الأمان في السيارة 17 معلومات استخدام
الطائرات 18 اتجاه القيادة

مقعد الموقف مع اتجاه السفر (مع حزام الداخلية) 19
استخدام مرسى 19 التثبيت مع لانتش / إصوفيكس 20
التثبيت مع حزام الأمان

24 جلسة معززة

25 التثبيت مع الخصر وحزام الكتف. معلومات هامة

26 استخدام وسادة تأمين

استكشاف الأخطاء وإصلاحها. 28 المسؤولية 29

أجزاء من المقعد
نظرة من الأمام

مسار لوضع أحزمة الأمامية امركية للسيارة B أخاديد الكتف الكتفية
C مسند الذراع (مع اتصال حامل الكأس)
D الأخاديد إلى حزام
E حزام الإفراج عن رافعة
F حزام لضبط الأشرطة
حامل الكأس G (صفحة 13)
H مزلاج سترييس (الصفحة 16)

نظام حزام

أنا الأشرطة
L مقطع التذي
K باكل تاب
L مشبك
M حزام مشبك
منظر جانبي

مسار لوضع أحزمة الأمان القطرية للسيارة B اربط المقعد بشرط مزلاج الغراض التخزين C حامل الكأس
D مقعد لحزام المقعد الذي يواجه المقعد E الجسم (مقعد المقعد)

منظر من الخلف

F ربط مشبك الحبل للتخزين
حبل G (صفحة 19) H مكان لتخزين دليل المستخدم
أنا تقسيم لوحة
قم بإعداد المقعد المناسب لطفلك
1. الإفراج عن الأشرطة تماما - اضغط أسفل ذراع الإفراج عن حزام (تحت المفروشات في الجبهة)
مقعد) عندما كنت
سحب الأشرطة

شرائط، كما هو مبين.

2. تخفيف مشبك - اضغط على الزر الأحمر. اسحب علامات تبويب المشبك.
استخدم الإرشادات التالية لتحديد ما إذا كانت المشبك والأشرطة في الموقع المناسب لطفلك.
المقعد الذي يواجه اتجاه المفرد
يجب أن تكون الأشرطة الكتف في ارتفاع الكتف أو أعلى قليلا منهم.
احرص دائما على اختيار أخاديد حزام الكتف الأقرب إلى أكتاف طفلك.
إذا كانت الأشرطة المرتفعة منخفضة جدا بالنسبة لأكتاف طفلك وطفلك يزن 18 كجم على الأقل ولا يقل عمره عن 4 سنوات، فيجب عليك
تغيير المقعد ليكون معززا.

لتغيير موضع المسار، اقرأ صفحة 7.

لإعداد المقعد للداعم، اقرأ صفحة 9-10.

كيفية الجلوس

3. فك مشبك الصدر - اضغط على زر الإفراج على مقعد الصدر وفصل بين جزأين.

4. ضع الطفل في المقعد لتحديد الموضع الصحيح للأشرطة.

سوف يتراجع ظهر الطفل ويظهره على المقعد.

انظر صفحة 6 لتعليمات التجميع.

تغيير موقف الكتف الأشرطة

2. قم بإزالة الأشرطة تماما. 2. قم بإزالة أذرع المقعد تماما، ثم حرر ذراع التحرير من الحزام (تحت الحشو، في الأمام) وسحب الأشرطة في نفس الوقت....

3 مسارات في وقت واحد. 3. اسحب الأشرطة من الأشرطة

4. امسح أحزمة الكتف لتناسب الطفل

5. إرفاق حلقة على حزام إلى لوحة تقسيم، كما هو مبين.

يجب أن تكون النهايات المخيطية للأشرطة موجهة نحو.

لا تدور الأشرطة أو حزام التعديل.

تأكد من أن الحلقات معقدة تماما على جانبي لوحة التقسيم.

تحذير: يجب تثبيت نظام الحزام بشكل صحيح. يجب إرجاع الأشرطة إلى الفتحة العلوية مع نمو طفلك.

ال تستخدم حزام الأمان عند مواجهة العلى إذا مرت أذن طفلك العليا بأعلى مسند الرأس في أعلى موضع له.

إذا لم تتبع هذه الخطوات قد تتسبب في إصابة خطيرة أو الوفاة.

1. ضع الطفل في المقعد

ظهر الطفل الخلفي والخلف بجانب المقعد.

ضع الأشرطة أعلاه

إلى كتفي الطفل وعلى فخذيه.

4. تشديد الأشرطة سحب حزام لضبط الأشرطة لتشديد الأشرطة بحزم.

2. أغلق المشبك اضغط على أسنة الإيزيم في مشبك حتى تسمع نقرة. اسحب حزام الإيزيم لأعلى للتأكد من قفل المشبك.

3. أغلق مشبك الصدر أدخل الجزء الأيمن من المقطع في الجزء الأيسر وأغلق الجزأين معا.

5. تحديد موقع مقطع الصدر

سوف يقع مقطع الصدر في منتصف الصدر (عند مستوى الإبط) وبعيدا عن عنق الطفل

6. تحقق من ضبط الشريط

محاولة لفهم الأشرطة الكتف بطريقة عمودية بين السبابة والإبهام، كما هو مبين في الشكل.

إذا أصابعك الشريجة، الأشرطة هي ضيقة بما فيه الكفاية.

إذا كنت يمكن انتزاع الأشرطة، وتشديد أكثر.

يجب أن تكون الأشرطة ضيقة على طول الطريق

تحذير: إذا لم تتشد الأشرطة بشكل صحيح، يمكنك السماح للطفل بالخروج من المقعد في حالة حدوث تصادم أو توقف مفاجئ؛ مما يسبب إصابات بالغة أو الوفاة.

لا يخطئ بين الراحة والسلامة. يجب أن يكون نظام الحزام مناسباً لطفلك.

يجب أن تتناسب المسارات بدون مسافات. يجب وضعها في خط مستقيم ولا تكون فضفاضة. وليس من المفترض أن يضغط على جلد الطفل أو يدفع جسده إلى وضع غير طبيعي.

لإزالة الطفل من المقعد:

1. قم بفك الأشرطة.

2. افتح مشبك.

3. قم بإزالة مقطع الصدر.

4. قم بإزالة الطفل.

قم بإزالة نظام الحزام

إزالة نظام حزام فقط لتنظيف المفروشات أو لتغيير إلى المغفل.

3. اسحب الأشرطة من أحادي الكتف

2. قم بإزالة الحلقات من لوحة الخائن على الظهر

1. قم بفك الأشرطة تماما

اضغط على الرافعة لتحرير الأشرطة (تحت التنجيد أمام المقعد) عند سحب الأشرطة، وفقا للتوضيح.

6. اسحب الأشرطة من المقعد. 5. أزل المشبك لا تقم بتحرير الجزأين. 4. أزل مشبك الصدر

9. من الجزء العلوي من المقعد، وسحب مشبك من المقعد. 8. تحويل حامل معدني، ودفع عنه من خلال وسادة المقعد. 7. بدوره المقعد حدد موقع مشبك معدني عند أسفل المقعد.

لتخزين المسارات لمقعد معزز، انظر الصفحة 10.

1. رفع الجانب الأمامي السفلي من المفروشات

4. من الجزء العلوي من المقعد، ضع المعدن على الجسم كما هو مبين في الشكل

7. أدخل مقطع الصدر في وضع التخزين

للمستخدمين الداعم

2. أدر المقعد وحدد حامل المعدن الخاص بالمشبك في أسفل المقعد

5. لفة حزام

8. استبدل الحشو

3. إدراج مقطع معدني من مشبك حتى من خلال فتحة.

سيعلق المشبك تحت جسم المقعد أثناء التخزين.

6. أدخل الشريط المدرفل في وضع التخزين

مسارات نظام التخزين

قم بإزالة نظام الحزام. صفحة 9.

تأمين لوحة تقسيم

اسحب الشريط لضبط الأشرطة في اتجاهك بحيث تعلق لوحة الخائن على جسم المقعد.

إزالة الحشو مقعد للتنظيف

لا تحتاج إلى إزالة نظام حزام لإزالة الحشو من الجزء البلاستيكي من المقعد.

لإزالة الملحقات، انظر الصفحة 9.

2. إزالة التنجيد

1. قم بفك الأشرطة، اسحب الحشوة من الجانب المرن من علامات التنويب السفلى ثم أزلها من الجانب الموجود على الجزء الخلفي من المقعد العلوي

تحذير: لا تستخدم وسادة مقعد دون الحشو. إذا قمت بذلك، قد تتسبب في إصابة شديدة أو الوفاة.

تنظيف التنجيد

يغسل فقط جميع أجزاء المفروشات مع برنامج لطيف أو غسل اليد. فمن المستحسن لتجفيف التنجيد في مكان مظلل أو في مجفف درجة حرارة منخفضة لمدة 10-12 دقيقة. إزالة فوراً من مجفف.

تنظيف الأشرطة

البقع نظيفة مع الماء والصابون و قطعة قماش مبللة.

استبدال المفروشات

من أسفل المقعد، حرك الحشو على جسم المقعد. اسحب حزام الضبط من خلال التنجيد. التفاف حول الجزء العلوي من المقعد. إرفاق جميع نطاقات مرنة.

قم بتركيب نظام الحزام، انظر الصفحة 12.

تثبيت نظام المسارات

2. اسحب حامل المعدن من خلال التنجيد والجسم

1. إدراج مقطع معدني من مشبك في الفتحة

يجب أن تتحول المشبك.

3. تحقق من مشبك

سحب مشبك صعوداً للتأكد من أنه عقد في مكان و مشبك لن سحب.

5. اسحب الأشرطة تحت المقعد

يجب أن يكون الشريط أمام شريط الضبط. دفع الأشرطة حتى من خلال فتحة حزام مختلفة. 4. خيط الشريط مع نهايات مخيط الأشرطة إلى مشبك

نفس أسفل

من خلال حزام أخدود.

6. تأكد من أن الأشرطة في نفس طول حواف مخيط يجب أن تتحول إلى بعضها البعض

8. حرك الأشرطة في فتحة الكنف اليمنى لطفلك، انظر صفحة 7. 7. ربط مشبك والصدر انتزاع إلى نهايات الأشرطة التحرك من خلال الجزء الخلفي من اللسان المشبك ومن خلال الصدر إلى الأمام.

9. أرفق حلقات الحزام إلى لوحة الخائن، كما هو مبين

يجب على حواف مخيط حزام الاتصال بك.

لا تدور الأشرطة أو حزام التعديل.

9. أرفق حلقات الحزام إلى لوحة الخائن، كما هو مبين

يجب على حواف مخيط حزام الاتصال بك.

لا تدور الأشرطة أو حزام التعديل.

تحذير: يجب تثبيت نظام الحزام بشكل صحيح.

إذا كنت لا تتبع الخطوات المذكورة أعلاه، قد تتسبب في إصابة خطيرة أو حتى الموت.

تأكد من تشكيل الأشرطة على كلا الجانبين من لوحة تقسيم، بشكل صحيح.

اكسسوارات

حامل الكأس

يمكن تركيب حامل الكأس على حافة كل مسند. يغسل في غسالة الصحون فقط في الجزء العلوي.

لتوصيل حامل الزجاج:

ادفع حامل الزجاج في نهاية مسند الذراع حتى يتم سماع نقرة.

الإزالة حامل الزجاج:

1. حدد علامات التثبيت عقد كس على الجزء الخلفي من الحقيبة

3. ادفع علامة التثبيت أثناء الضغط على علامة التثبيت جانبا

كنت عقد الزجاج في زاوية تصل

3. ادفع علامة التثبيت أثناء الضغط على علامة التثبيت جانبا

كنت عقد الزجاج في زاوية تصل

استخدم المقعد

لا تستخدم المقعد إلا إذا كان طفلك يزن ما بين 13.6 و 45.4 كجم و 81.3 سم إلى 132.1 سم.

ال تقم بإزالة طفلك من المقعد عندما تكون السيارة في وضع الحركة.

ال تترك الطفل دون مراقبة مطلقا.

إذا وضعت طفلك في المقعد في المقعد الساخن، فيمكنك أن تسبب حروقا.

ال تستخدم مقعد الأمان إذا كانت أجزاءه تالفة أو إذا كانت مفقودة.

لا تستخدم أزرمة الأمان التي تم قطعها أو تلفها.

لا تستبدل أجزاء المقعد ولا تحاول تغيير المقعد بأي شكل من الأشكال.

لا تضع على الأيازيب والديابيس.

لا تستخدم ملحق مقعد الأمان بخلاف الملحقات التي توفرها مجموعة دوريل جوفينيل.

لا تسمح أبدا للأطفال للعب مع هذا المقعد: انها ليست لعبة.

لا تزل أو تزيل علامات التحذير أو غيرها من الملصقات على حزام الأمان.

اقرأ جميع التعليمات والتحذيرات الإضافية.

على جانب المقعد هناك تاريخ تصنيع المقعد. لا تستخدم المقعد بعد 12 سنة من تاريخ الصنع.

تركيب المركبة

تحقق من حزام السيارة أو حزام المشبك قبل أي استخدام. لا تستخدم إلا إذا تم تثبيت حزام الأمان بإحكام وإقفاله في مكانه.

يجب تعزيز هذا المقعد في السيارة حتى عندما لا يكون قيد الاستخدام. في حالة وقوع حادث أو توقف مفاجئ، قد يتسبب المقعد غير المربوط في

إصابة ركاب السيارة.

لا تستخدم مقعد حادث. تحتاج إلى الحصول على مقعد جديد.

الموقع بالسيارة

تحقق من دفتر السيارة للحصول على مزيد من المعلومات حول الوسائد الهوائية / استخدام المقعد.

لا تستخدم المقاعد التي تواجه جانبي المركبة أو الخلف.

استخدم مسند الرأس في المقاعد الأمامية فقط / استخدم المقعد الرئيسي، إن أمكن.

بالنسبة للمركبات التي لا تحتوي على مقعد خلفي، اقرأ دفتر سيارتك.

إذا لم تكن متأكد من مكان وضع مقعد السيارة في سيارتك، استشر دفتر سيارتك، أو اتصل بقسم خدمة العملاء في دوريل جوفينيل غروب، أو قم

بزيارة محطة سلامة الأطفال المحلية. انتقل إلى <http://www.egst.co.il> للعثور على أقرب محطة.

الأطفال أكثر أمانا عندما يتم تأمينها بشكل صحيح في المقعد الخلفي، وليس في المقعد الأمامي.

ووفقا للوائح إدارة المرور الوطنية الأمريكية، فإن الأطفال في المقعد الخلفي

أكثر أمانا إحصائيا، سواء كان لديك وسائد هوائية، وسائد هوائية متقدمة، أو إذا لم يكن لديك وسائد هوائية.

لمنع الحروق الشديدة لطفلك، اتخذ الاحتياطات التالية:

1. قم بتخزين السيارة في الظل أو عندما ال تؤثر الشمس بشكل مباشر على المقعد.

2. غطاء المقعد مع ورقة أو بطانية عندما لا تكون قيد الاستعمال.

3. تأكد من أن حزام الأمان ليس دافئا قبل وضع طفلك في المقعد.

للمساعدة في الحفاظ على تجديد سيارتك بأمان من التلف، انتشر منشفة تحت المقعد وخلفه.

تعرف سيارتك

قد يختلف تكوينك اختلافا جوهريا عما هو موضح في المخطط. يجب استخدام دليل المستخدم في السيارة لتحديد أجزاء وخصائص السيارة وتحديد

مواقعها.

تبيّن فتحات الهواء الوسادات
بالنسبة إلى الحوض العلوي، ارجع إلى دليل المستخدم
لاتش / إصوفيكس أحزمة الأمان
هي في مقعد أضعاف. ارجع إلى دليل المستخدم

مركبة للحصول على معلومات حول كيفية استخدام أحزمة الأمان.

الاختيار بين لاتش / إصوفيكس وأحزمة الأمان في السيارة

ملاحظة: قد يكون اسم النظام في دليل المركبة إصوفيكس وليس لاتش.

لاتش هو معيار أمريكي و إصوفيكس هو المعيار الأوروبي.

في هذا الكتيب سوف نستخدم مصطلح "لاتش" عندما تكون الإشارة أيضا إلى إصوفيكس.

لاتش / نظام إصوفيكس

لاتش هو اختصار للمراسي السفلى و الحبال للأطفال. ولم يتم تجهيز جميع المركبات المنتجة قبل عام 2002 بنظام

LATCH.

يتيح نظام لاتش / إصوفيكس إمكانية تأمين مقاعد سلامة الأطفال

للمقاعد السيارة دون استخدام أحزمة الأمان، ويمكن أن تستخدم إلا في السيارات مجهزة نقاط لرسو السفن.

يرجى الرجوع إلى دليل المستخدم الخاص بالسيارة للتحقق من موقع المراسي لنظام لاتش / إصوفيكس.

عند تركيب حزام الأمان بأحزمة أمان السيارة أو عند استخدامه كمقعد معززة، يجب تخزين خطافات لاتش وحزام الأمان بشكل صحيح.

لاتش / إصوفيكس التخزين حرك قفص الاتهام إلى الإمام ثم بتوصيل السنابير لتعزيز الموقف.

سحب نهاية فضاغصة من الحزام حتى تناسب ضيق.

أحزمة السيارات

إذا كان نظام لاتش / إصوفيكس غير موجود في سيارتك أو أن طفلك يزن أكثر من 22.6 كجم، يجب عليك استخدام حزام مقعد السيارة لتثبيت المقعد.

هناك أحزمة الأمان التي لا تناسب في مقعد أو تتطلب اهتماما خاصا. تحقق من دفتر سيارتك للحصول على إرشادات محددة.

تحذير: عند استخدامها بشكل صحيح، فإن نظام لاتش / إصوفيكس وأحزمة أمان المركبة أمان بنفس القدر. لا تستخدم نظام لاتش / إصوفيكس وحزام أمان المركبة في نفس الوقت.

التعرف على أحزمة مقعد السيارة

لا يمكن استخدام جميع أحزمة الأمان لتركيب مقعدك. عند السفر، يجب أن يكون المقعد مضمونا تماما في أي وقت، اتبع هذه الخطوات لتحديد ما إذا كانت أحزمة الأمان الخاصة بك مناسبة للمقعد.

1. ارجع إلى دليل المستخدم لسيارتك. دليل المستخدم في السيارة هو المصدر الأكثر موثوقية من المعلومات المتعلقة بالعملية

2. تحديد كيفية تأمين مقعد بواسطة السيارة. يجب أن يمتد حزام أمان السيارة. يمكنك القيام بذلك بطريقتين:

- استخدام ضبط حزام الأمان

- باستخدام حزام مشبك حزام الأمان

3. التحقق من ضبط حزام الأمان.

الفرامل تسحب أحزمة الأمان و أقفال الحزام لتأمين الركاب. وعادة ما تستخدم هذه الطريقة لتأمين الطفل في المقعد. اقرأ عن أنواع القيود التي يمكن استخدامها لتأمين الطفل في المقعد.

أنواع توقف

• أحزمة أحزمة قابلة للتحويل

معظم السيارات لديها هذا النوع. يجب وضع حزام الأمان في وضع مقفل المستخدمة لتركيب المقعد.

الانتقال إلى الوضع المؤمن: اسحب حزام الأمان طولا برفق، افرج عن المقيض للسماح له بإرجاع عدة بوصات إلى الداخل. عندما تعود، من المحتمل أن تسمع صوتا. اسحب الحزام بلطف للتأكد من أنه مغلق. لن تكون قادرا على سحبه إذا كان مؤمنا.

• أزر (التلقائي قفل ضام) أحزمة الأمان

هذا النوع من أحزمة الأمان يمكن أن يكون مؤمنا عن طريق سحب حزام خارج وإعادته بوضع بوصات في الحزام. يرجى قراءة التعليمات في أقسام التثبيت.

• تأمين ضرر الطوارئ (البر)

يتم قفل هذه الأشرطة الكتف فقط في حالة الكبح أو حادث، ولا تسمح ل تثبيت حزام الأمان المناسب. يرجى الرجوع إلى دليل المستخدم في السيارة.

إذا كانت سيارتك تحتوي على حزام من الخصر وكتف البر، تحقق مما إذا كنت بحاجة إلى مقطع قفل.

• التحقق من علامات تبويب الإبزيم

احتفظ بعلامة تبويب الإبزيم (جزء حزام الأمان الذي يعلق على المشبك) وسحبه مباشرة للخارج، في خط مستقيم مع حزام حزام الأمان. إذا لم تنزلق علامة التبويب الإبزيم لأعلى ولأسفل الشريط، فإن السيارة تحتوي على علامة تبويب مقفل مغلق ولا تحتاج إلى استخدام مقطع تأمين.

لمزيد من المعلومات، يرجى الرجوع إلى دليل التشغيل الخاص بالمركبة. إذا كانت علامة التويوب إيزيم ينزلق صعوداً وهبوطاً حزام، وتم تجهيز سيارتك مع أحزمة الأمان إر، يجب عليك استخدام مقطع قفل لتثبيت المقعد. إذا كانت سيارتك مزودة بأحزمة مزدوجة الاستخدام أو أحزمة أمان الر، فقد لا تحتاج إلى استخدام مشبك تأمين. لمزيد من المعلومات، يرجى الرجوع إلى دليل التشغيل الخاص بالمركبة.

تحذير:

لا تستخدم أبداً أحزمة الأمان القابلة للنفخ أو حزام الر.

معلومات استخدام الطائرات

هذا المقعد آمن للاستخدام في الطائرة عند استخدامه مع الأشرطة الداخلية.

المقعد ليس آمناً للاستخدام عندما يتم استخدامه كمقعد معززة لأن الطائرة لا تملك أحزمة الكتف.

قم بتثبيت مقعد المقعد في المقعد بالقرب من النافذة لتجنب عرقلة عملية النقل. إذا كان حزام الخصر من الطائرة قصيرة جداً، اطلب من المضيفات لتوسيع الحزام.

استخدم فقط مقاعد الطائرات التي تواجه الأمام. اتصل بشركة الطيران للحصول على توضيح للسياسة.

هناك شركات الطيران الذين يرغبون في رؤية التسمية التي تقول أن هذا المقعد هو أيضاً للاستخدام في طائرة. يقع تسمية التسمية الطائرات على جانب المقعد، كما هو مبين.

تحذير: احتفظ بأشرطة لانتش والإرساء الإضافي عند استخدام أحزمة الأمان على الطائرة.

التثبيت في الطائرات مع اتجاه الطيران

للتثبيت مع اتجاه الطيران، اتبع التعليمات الموجودة في الصفحة 22.

تحذيرات: في مقعد السلامة، يجب أن يكون طفلك على الأقل سنة من العمر قبل أن يتمكن من الجلوس في مواجهة محرك الأقراص.

استخدام قفص الاتهام

قم دائماً بتوصيل حزام الإرساء العلوي وضبطه وتشديده عند تثبيت المقعد الذي يواجه المقعد. يحسن الالتزام تركيب المقعد واستقراره ويقلل من خطر الإصابة.

ربط ربط لرسو السفن إلى مرساة المعينة في السيارة في وضع الجلوس المناسب. تحقق من دفتر سيارتك للحصول على مزيد من المعلومات.

إذا لم يكن الموقع الذي اخترته مرساة، استخدم موقع آخر أو الاتصال تاجر السيارات أو ميكانيكي مؤهل لتثبيت واحد. المرساة يمكن أن تحسن كثيراً من أداء المقعد.

لضبط قفص الاتهام:

لربط: بعد رفع مقعد: رفع قفل السلامة في مكان مع لانتش أو حزام مشبك ودفعه ضد هوك السلامة، دفع مقعد قفص الاتهام. سلامة أسفل وسحب

بلطف نهاية حرة من الالتزام.

لتخزين الحوض:

عندما لا تكون قيد الاستعمال، تأمين حزام.

تثبيت لانتش / إصوفيكس مع

تحذيرات: لا تستخدم حزام لانتش مع حزام الخصر أو حزام الخصر / الكتف من السيارة.

تحقق من حزام لانتش قبل الاستخدام. استخدم فقط إذا كان الحزام يمكن تثبيته بشكل آمن.

لا تقم بتثبيت قضبان لانتش على نفس القضيب في المركبة.

إذا لم تتبع هذه التعليمات، فقد تتسبب في إصابة خطيرة أو الوفاة.

تحقق من دليل سيارتك للحصول على إرشادات حول استخدام حزام لانتش ومواقع لانتش.

لا تستخدم نظام التثبيت المنخفض (نظام لانتش) لإرفاق المقعد عند استخدامه لطفل يزن أكثر من 22.6 كجم باستخدام الأحزمة الداخلية لحزام الأمان.

سيتم استخدام حزام السيارة للتثبيت إذا كان طفلك يزن أكثر من 22.6 كجم.

3. الصحيح خيوط الحزام

LATCH

2. قم بإزالة حزام الأمان.

لانتش من تخزينها في المقعد

3. الصحيح خيوط الحزام

LATCH

2. قم بإزالة حزام الأمان.

لاتش من تخزينها في المقعد

لاتش مقعد مقعد حزام الأمان مع حزام الأمان السلامة لا تدور الحزام.
يمكن أن يكون محول لانتش على أي من الجانبين.

6 قم بتوصيل حزام لانتش بالمركبة

5. أفضل لرسو السفن هوك

تحقق من موقع السيارة للموقع الدقيق للربط. 4. ضع مقعد المقعد الذي يواجه القيادة مباشرة على مؤخرة المقعد

9. تحقق من معدل لقط 8. تشديد الاتحام 7. تشديد الحزام

ضع يدك في المقعد.

دفع لأسفل وسحب الجانب الحر من الحزام لتشديد عليه.

عقد حزام الأمان في منطقة الحزام مع يدك ضعيفة.

سحب من جانب إلى آخر.

إذا تحرك المقعد بأكثر من 2.5 سم، فحرب سحب الحزام وشده، حاول إعادة تركيب المقعد، أو حاول تثبيته في مكان آخر، أو استخدم حزام لانتش إذا كان في السيارة.

ادفع المقعد للخلف وشد حزام الإرساء.

لتحرير لانتش، قم بإخراج الطفل من المقعد.

خفض التوتر من حزام لانتش عن طريق دفعه إلى أسفل من المقعد مع محول لانتش. ثم اضغط على زر محول لتخفيف الحزام.
حرر خطاف لانتش من القضيبي عن طريق الضغط على مقبض الزنبرك، ودفع الخطاف خلف مؤخرة المقعد وتدويره. ثم اسحبه من مقعد السيارة.

إبقاء الأشرطة لانتش عندما لا تكون قيد الاستعمال.

التثبيت مع حزام الأمان

تحذير: لا تستخدم نظام الالتحام السفلي (نظام LATCH) جنباً إلى جنب مع السلامة تدور حول الخصر / الكتف للسيارة.

عند استخدام حزام مقعد السيارة، يجب أن يتم تخزين نظام الالتحام كما هو موضح في الرسم التوضيحي.

تحقق من حزام الأمان قبل الاستخدام. استخدم فقط إذا كان الحزام يمكن تثبيته بشكل آمن.

إذا لم تتبع هذه التعليمات، فقد تتسبب في إصابة خطيرة أو الوفاة.

3. تحقق مما إذا كانت أحزمة أمان السيارة مناسبة للمقعد.

من المهم جداً أن لا تكون جميع أحزمة الأمان مناسبة.

اقرأ في صفحة 17 وكتاب السيارة لتحديد نوع حزام الأمان في سيارتك وكيفية قفل المقعد. 2. مقفلة المقعد 1. ضع المقعد أمام المقعد ومحاذاة مباشرة على الجزء الخلفي من المقعد

ربط هوك

تحقق من دفتر السيارة للموقع الدقيق للربط.

5. تشديد حزام 5. الاتصال مشبك

4. حرك حزام الأمان الخاص بالمركبة من خلال منطقة الحزام إلى المقعد الذي يواجه القيادة. لا تقم بتشغيل الحزام.

ضع المقعد في حزام مقعد السيارة.

ضع يدك في المقعد.

دفع لأسفل وسحب الحزام أو نهاية حرة من حزام الخصر لتشديد.

7. تشديد الاتحام دفع المقعد الخلفي وتشديد قصص الاتهام.

8. تحقق من تشديد

عقد حزام الأمان في منطقة الحزام مع يدك ضعيفة.

سحب من جانب إلى آخر.

إذا تحرك المقعد بأكثر من 2.5 سم، فحرب سحب الحزام وشده، حاول إعادة تركيب المقعد، أو حاول تثبيته في مكان آخر، أو استخدم حزام لانتش إذا كان في السيارة.

18-1 45.4-كجم

110.1-132.1 سم على الأقل 4 سنوات من العمر

يجب تخزين نظام الحزام) انظر الصفحات 9-10 (قبل استخدام مقعد كمقعد معزز.

تحذيرات: لا تستخدم حزام المقعد عند استخدامه كمقعد معزز.

ال لا تستخدم مقعد الداعم إذا كانت أذني طفلك فوق مسند الرأس.
استخدم فقط حزام الخصر وكثف السيارة عند تأمين طفلك في مقعد الداعم.

لا تستخدم حزام الخصر فقط أثناء استخدام المقعد كمقعد معزز.
سيكون حزام الأمان دائماً مثبتاً ومريحاً على صدر الطفل. لا تضع حزام الكتف تحت ذراع الطفل أبداً.

لا تستخدم حزام لانتش أو حزام الأمان عند استخدام المقعد كمقعد تقوية.
تشديد أحزمة لانتش وحزام الإرساء في موقع التخزين

إذا لم تتبع هذه التعليمات، فقد تتسبب في إصابة خطيرة أو الوفاة.

التثبيت مع الخصر وحزام الكتف

3. ضع حزام الخصر على الطفل

ويبغى وضع حزام الخصر على الجزء العلوي من الفخذين الطفل، وليس على بطنه.

يجب أن يمر حزام الخصر تحت مسندين. حزام الكتف

2. ضع المقعد 2. ضع الطفل

يجب أن تذهب تحت مسند الظهر من ناحية معززة ضد الجزء الخلفي من مقعد معززة

على جانب مشبك.

ويواجه الكرسي اتجاه الرحلة

5. ضع حزام الكتف على الطفل

سحب حزام الكتف حتى تشديد عليه.

يجب وضع حزام الكتف على مركز كتف الطفل وعرضه

4. ارتداء حزام السيارة. الصدر، وليس على وجهه أو الرقبة.

للمساعدة في وضع حزام الكتف، قد تحتاج إلى تشديد حزام الكتف الخاص بك مع واحد من اثنين من أصحاب الحزام.

ملاحظة: استخدم املسار لوضع أحزمة الأمان القطرية املركبة فقط حسب احلاجة لوضع موضع حزام الكتف على الطفل بشكل صحيح.

تحقق من وقت لآخر للتأكد من أن طفلك لا يتحرك من الموضع الصحيح وقم بتحرير حزام الكتف.

باستخدام مقطع تأمين

سوف تحتاج إلى استخدام قبضة قفل نادرا، باستثناء المركبات القديمة. وقد تم توفير أنظمة سلامة المقعد في المركبات منذ عام 1996، وشملت العديد من المركبات هذه الميزة حتى قبل.

اقرأ في الصفحة 17 وكتاب السيارة لتحديد ما إذا كانت أحزمة أمان سيارتك تتطلب قبضة قفل.

إذا كنت بحاجة إلى خزائن، فهي متوفرة في بيع سيارة، متجر لبيع السيارات، أو حيث قمت بشراء مقعدك.

انتقل إلى www.egst.co.il أو اتصل على الرقم 7432182-09

A المشبك قفل لن تحل جميع المشاكل من أحزمة الأمان. يجب أن يكون لديك حزام الخصر وحزام الكتف لاستخدام قبضة قفل. لا تستخدم مشبك قفل عند استخدام هذا المقعد كمقعد معزز.

للتثبيت في اتجاه الرحلة: اتبع التحذيرات في الصفحة 22 والخطوات من 1 إلى 6 قبل البدء في تركيب مشبك القفل.

4. استبدال مشبك 2. إرفاق كليب تأمين

خطب الجزأين من حزام السيارة إلى مقطع قفل أقرب ما يمكن إلى الحافظة. 1. تحديد موقف قفل كليب

عقد أحزمة السيارة معاً، وراء الحافظة لتحديد موقف قفل كليب.

افتح حزام الأمان.

ملاحظة: إذا وصلت لوحة المشبك الفتحة

منطقة الحزام وأنت لمست كذلك

يمكن انتزاع الحزام

3. ضع قفل المشبك

تم القبض على السيارة مع مساعدتها

أحزمة السيارة على جانب القابض قفل سيكون حوالي الثانية من المقعد، على مقربة من 2.5 سم من حزام مشبك إلى لوحة قدر الإمكان. سلامة السيارة.

5. تحقق من تشديد الحزام

عقد حزام الأمان في منطقة الحزام مع يدك ضعيفة.

سحب من جانب إلى آخر.

إذا كان مقعد يتحرك أكثر من 2.5 سم محاولة لسحب وتثبيد الحزام،
حاول إعادة تثبيت المقعد، حاول تثبيته في مكان آخر.
6. تثبيد قفص الاتهام
اسحب بشدة على الجزء الخلفي من المقعد وسحب حزام الالتحام لتمتد عليه.

أزل مشبك القفل عندما لا تستخدم حزام الأمان.

استكشاف الأخطاء وإصلاحها

1. حدد موقع محطة اختبار سلامة الطفل للتدريب العملي في استخدام مقعدك.
ادخل المحطة في منطقتك أو الذهاب إلى <http://www.egst.co.il> للعثور على أقرب محطة لك.
2. إذا كان مشبك حزام الأمان أو ذراع الرافعة ملتصقا ولا يمكنك تشديد الأشرطة حول الطفل، لا ترتدي المشبك. تحقق حول المقبض والجهاز عن قصاصات الطعام، والمشروبات الزججة، والغبار، والأوراق، وما إلى ذلك. نظف بالماء الدافئ و / أو أزل المخلفات باستخدام ملاقط. إذا كنت لا يمكن استخدام مشبك لهدف و يبقى ضيق و مقفل، لا تستخدم المقعد.
3. إذا كانت أحزمة الأمان متناوبة: قم بتصويب الأشرطة في كل مرة تقوم فيها بتركيب طفلك في المقعد لمنع الدوران. قفل مشبك وتثبيد الأشرطة لتكون جاهزة للاستخدام المقبل.

معلومات مجموعة مجموعة دوريل يوفنيل

شكرا لك على اختيار هذا المقعد. وتلتزم عائلة دج لخلق مقاعد السلامة في أقصى قدر من الراحة المتاحة اليوم.
تذكر، كإباء وأمهات كنت المعلم ومثال لطفلك الأول. إذا كنت ترتدي حزام الأمان دائما، فإن طفلك سوف يعتقد أن هذا هو الشيء الطبيعي الذي يجب القيام به. تحويله إلى القانون ولا تتحرك السيارة حتى يرتدي الجميع، من دون استثناء.
ولا يمكن التنبؤ بما إذا كان استخدام مقعد الأمان سيحول دون الإصابة أو الوفاة في حادث تحطم معين. ومع ذلك، عندما يقترن القيادة بعناية، والاستخدام السليم لمقعد السيارة يمكن أن تقلل من خطر الإصابة أو الموت في معظم الاصطدامات.
سلامة طفلك تستحق الوقت الذي سوف تحتاج إلى قراءة واتباع هذه التعليمات. بعد القراءة، إذا كان لديك أي أسئلة أو استفسارات حول استخدام المقعد، اتصل بقسم خدمة العملاء.

مسؤولية

و. ويعطى هذا الضمان لك المسؤول تماما عن حسن سير العمل للمنتج وفقا لذلك

اسم المشتري: _____ تاريخ الشراء: _____

ختم التوقيع والتخزين: _____

الشركة المصنعة: دوريل أوسا بلد الإنتاج: الولايات المتحدة الأمريكية

المستورد: إغست إسرائيل المحدودة 514139591 شارع هوفاء، ص.ب: 5004، كاديما تجارة المنتجات رخصة التجارة 3721

www.egst.co.il 7432182-09

אחריות

- א. תעודת אחריות זו ניתנת לכם לאחריות מלאה לפעולתו התקינה של המוצר בהתאם לכתב האחריות, ובצירוף חשבונית הקנייה.
- ב. תוקף האחריות ושירות למשך שנה מיום הקנייה, לתקלות מפגם יצרן בלבד.
- ג. זקים הנובעים משימוש בלתי סביר או נכון לפי דעתו של טכנאי השירות אינם במסגרת האחריות.
- ד. האחריות אינה כוללת שברים, התעקמות חלקים, בלאי משימוש וריפוד מכל סיבה שהיא.
- ה. האחריות אינה תקפה למוצרים שהיו ברכב המעורב בתאונה.
- ו. כסא לאחר תאונה צריך להיות מוחלף.

שם הקונה: _____ תאריך קנייה: _____

חתימה וחותמת החנות: _____

היצרן: DOREL USA ארץ יצור: ארה"ב
היבואן: EGST ישראל בע"מ 514139591
רח' האופה 1, ת.ד. 5004, קדימה
רשיון סחר במוצרי תעבורה 3721
09-7432182
www.egst.co.il