

# evenflo®

## מושב בטיחות

### Maestro™ Sport

### מסלול חגורה RightFit בלעדי

### מדריך למשתמש

#### קרא בעיון ושמור לעיון בעתיד



#### רתמת 5-נקודות

ממשקל 10 ועד 22.6 ק"ג

מגובה 71 עד 127 ס"מ

גיל הילד בן שנתיים לפחות

#### בוסטר

ממשקל 18 ועד 49.8 ק"ג

מגובה 112 ועד 145 ס"מ

גיל הילד בן 4 שנים לפחות

**אזהרה!** 

להקטנת סכנת פציעה או מוות, קראו מדריך זה לפני התקנה ושימוש במושב הבטיחות

היבואן: אי.גי.אס.טי ישראל בע"מ

האופה 13, קדימה. ח.פ. 514139591

[www.egst.co.il](http://www.egst.co.il)

[www.evenflo.com](http://www.evenflo.com)

**מדי שנה נהרגים יותר ילדים כנוסעים בתאונות רכב, מאשר בכל סוג אחר של פציעה.**

לצמצום הסכנה **לפציעה חמורה** ואף **למוות**, קראו מדריך למשתמש זה ואת מדריך הרכב לפני התקנה ושימוש במושב הבטיחות. השימוש במושב בטיחות עושה הבדל רב. שימוש תקין במושב בטיחות זה בהתאם להוראות (ולהוראות המצורפות לרכב), יקטין במידה ניכרת את סכנת הפציעה או המוות של הילד כתוצאה מתאונה. אין להתבלבל מהמונח "מושב בטיחות" – אף מערכת בטיחות אינה יכולה למנוע את כל סוגי הפציעות בכל תאונה. מבוגרים וילדים רבים אשר משתמשים באמצעי בטיחות, עדיין נפצעים בתאונות שקשורות ברכבים ממונעים, כולל בתאונות קלות יחסית. הדרך הטובה ביותר למזעור הפציעה בילדים ולהגברת הסיכוי שהילד ישרוד ברוב סוגי התאונות, היא להשתמש באמצעי בטיחות.

### • הודעה חשובה •

- מושב בטיחות זה עומד בכל הדרישות הישימות של תקן הבטיחות הפדרלי מספר FMVSS 213 לרכבים ממונעים.
- אף מערכת ריסון אינה יכולה להבטיח הגנה מוחלטת מפני פציעה בכל סוג של תאונה.
- מושב בטיחות זה מיועד לשימוש ילדים **במצב ישיבה עם כיוון הנסיעה ובמצב בוסטר**. לשימוש תקין במושב בטיחות זה, חובה לוודא כי הילד עומד בדרישות מבחינת משקל ומידות.

### מקרא סמלים

**סמל כרית אוויר** – מתריע אודות מידע חשוב בנוגע לבטיחות כרית האוויר.



**סמל LATCH (או ISOFIX)** – מתריע אודות מידע חשוב אודות בטיחות מערכת LATCH.



**סמל נקודת העגינה** – מתריע בנוגע למידע חשוב אודות בטיחות נקודת העגינה.



**סמל מטוס** – מתריע בנוגע למידע חשוב על בטיחות המטוס.



המדריך מיועד לנשים וגברים כאחד, והוא כתוב בלשון זכר מטעמי נוחות בלבד.

## תוכן העניינים

### מידע חשוב

4	המלצות לגבי ילדים
5	אזהרות
10	LATCH/ISOFIX למערכת
12	אזהרות בנוגע לרצועת העגינה (קשירה)
13	דרכי פעולה בטוחות
13	שימוש במטוס
14	חלקי מושב הבטיחות
16	מחבר LATCH

### שימוש ברמת 5-נקודות מובנית

18	התקנה עם מערכת LATCH
19	התקנה עם חגורת בטיחות
22	הסרת מחברי LATCH
24	מיקום רצועת הרתמה
26	רשימת בדיקות להתקנה
28	

### שימוש כמושב בוסטר

29	מתי להושיב את הילד במושב בוסטר
30	רשימת בדיקות להתקנת הבוסטר
32	העברה למושב בוסטר
33	מסלול רצועת הכתף במצב בוסטר
37	מיקום רצועת המפשעה
38	אבטחת הילד במושב הבטיחות
39	הוצאת הילד ממושב הבטיחות
41	הסרת רצועת העגינה (Top Tether)
42	

### מידע כללי

43	התקנת מושב הבטיחות במטוס
45	הסרת ריפוד המושב
45	התקנת מחזיק הכוסות
47	ניקוי ותחזוקה
48	חלקי חילוף

## המלצות לגבי ילדים

אזהרה: אי עמידה בדרישות אלה עלול לגרום לפציעה חמורה או מוות.

מושב בטיחות זה מיועד לשימוש ילדים רק **במצב ישיבה עם כיוון הנסיעה**. לשימוש תקין במושב בטיחות זה, חובה לוודא כי הילד עומד בדרישות מבחינת משקל ומידות. בנוסף, Evenflo ממליצה להתייעץ עם רופא הילדים לפני שינוי כיוון מושב הבטיחות מנגד כיוון הנסיעה לכיוון הנסיעה.

האקדמיה האמריקנית לרפואת ילדים (AAP) ממליצה שילדים ישבו נגד כיוון הנסיעה עד גיל שנתיים או עד שהם מגיעים לגובה או למשקל שמתאימים לישיבה בכיוון הנסיעה. בנוסף, חוקים של מדינות מסוימות מחייבים ילדים לשבת נגד כיוון הנסיעה עד גיל שנתיים. יש לעיין בכל החוקים המקומיים, הממלכתיים או המחוזיים הרלוונטיים הקשורים לבטיחות הילדים בנסיעה לפני התקנה ושימוש במושב בטיחות זה.

### רתמת 5-נקודות

- ממשקל 10 ועד 22.6 ק"ג
- מגובה 71 ועד 127 ס"מ
- והחלק העליון של אוזני הילד נמצא מתחת לחלק העליון של משענת הראש
- גיל הילד בן שנתיים לפחות



**חשוב:** ברגע שהילד **חורג** מכל אחת מדרישות הגודל לשימוש בכיוון הנסיעה, **חובה** להפסיק את השימוש במושב הבטיחות עם הרתמה המובנית שלו ולהתחיל להשתמש בו **כבוסטר עם חגורת הבטיחות**, במידת האפשר.

### בוסטר עם חגורת הבטיחות

- ממשקל 18 ועד 49.8 ק"ג
- מגובה 112 ועד 145 ס"מ
- והחלק העליון של אוזני הילד נמצא מתחת לחלק העליון של משענת הראש
- גיל הילד בן 4 שנים לפחות



**חשוב:** ברגע שהילד **חורג** מכל אחת מדרישות הגודל שלמעלה לשימוש **בבוסטר עם חגורת בטיחות**, יש להפסיק את השימוש במושב זה. ייתכן שהילד בשלב זה מוכן לישיבה בכיסא הרכב חגור בחגורת הבטיחות.



## אזהרה בנוגע לכריות אוויר

### אזהרה!

אין להתקין מושב בטיחות זה במושב הקדמי של רכב המצויד בכרית אוויר. כריות אוויר עלולות לגרום פציעה חמורה ואף מוות. המושב האחורי הוא המקום הבטוח ביותר עבור ילדים בני 12 ומטה.



### למניעת פציעה חמורה או מוות:

- אין להתקין מושב בטיחות זה במושב הקדמי של רכב המצויד בכרית אוויר. כריות אוויר עלולות לגרום פציעה חמורה ואף מוות לילדים מתחת לגיל 12. אם מותקנת כרית אוויר ברכב, יש לעיין במדריך למשתמש של הרכב לקבלת פרטים אודות התקנת מושב בטיחות.
- אם המושב האחורי של הרכב מצויד בכריות אוויר צדדיות, יש לעיין במידע הבא לקבלת פרטים אודות שימוש מתאים: רכבים אשר יוצרו לפני שנת 2002: אין להשתמש במושב בטיחות זה במושב רכב המצויד בכרית אוויר צדדית אלא אם יצרן הרכב אישר זאת. דגמי 2002 ומעלה: יש לעיין במדריך למשתמש של הרכב לפני מיקום מושב הבטיחות במושב המצויד בכרית אוויר צדדית. אין להניח פריטים כלשהם בין מושב הבטיחות לבין כרית האוויר הצדדית. כאשר הכרית תתנפח היא עלולה להעיף את הפריטים הללו ולפגוע בילד.

### המושב האחורי הפונה לכיוון הנסיעה הינו הבטוח ביותר להסעת ילדים מתחת לגיל 12



### אזהרות כלליות

- אי ציות לדרישות הילדים לשימוש בכיוון הנסיעה ושימוש בחגורת הבטיחות עלול לגרום לפציעה חמורה או למוות.
- אי ציות להוראות ההתקנה עלול לגרום לכך שהילד יפגע בחלק הפנימי של הרכב במקרה של עצירה פתאומית או תאונה. הדבר עלול לגרום פציעה חמורה ואף מוות. יש להקפיד ולפעול בהתאם להוראות הללו ולהוראות שבמדריך הרכב. אם ישנה סתירה ביניהם, יש לפעול בהתאם להוראות מדריך הרכב בנוגע להתקנה של מושב בטיחות.
- לעולם אין להשאיר את הילד ללא השגחה.

- אין להשתמש במושב הבטיחות במידה והמושב ניזוק, נשבר או שחסרים בו חלקים.
- אין להשתמש במושב בטיחות זה במידה ועבר תאונה. יש להחליפו.
- לעולם אין להשתמש במושב בטיחות זה ללא התקנה של משענת הראש.
- לעולם אין להשתמש במושב בטיחות זה במצב ישיבה נגד כיוון הנסיעה.
- אין להשתמש במושב הבוסטר אם אוזני הילד נמצאים מעל החלק העליון של משענת הראש.

## אזהרת מיקום

- תמיד יש לקרוא ולהקפיד לפעול בהתאם להוראות המצורפות אל הרכב ואל מושב הבטיחות.
- על פי נתונים סטטיסטיים, ילדים בטוחים יותר כאשר הם יושבים במושב בטיחות מתאים במושב האחורי של הרכב, לעומת המושב הקדמי של הרכב. בעיקרון, המושב האחורי האמצעי הינו הבטוח ביותר ויש להשתמש בו אם ניתן.
- ישנם מושבי בטיחות שאינם מתאימים לכל הרכבים או לכל מצבי הישיבה. ישנם אלפים רבים של שילובים בין יצרני ודגמי רכב, תצורות מושבי בטיחות, עיצובי חגורות בטיחות וצורות כריות של מושבים. הדרך הקלה ביותר לברר אם מושב הבטיחות מתאים למצב ישיבה מסוים היא לוודא שההתקנה טובה.
- אם מושב הבטיחות אינו מותקן כשורה, אין להשתמש בו. יש לעיין במדריך הרכב ולנסות מיקום ישיבה אחר.
- יש להשתמש במושב בטיחות זה רק במושבי רכב הפונים אל כיוון הנסיעה. אין להשתמש במושב בטיחות זה במושבי רכב הפונים נגד כיוון הנסיעה או הצידה.
- יש להשתמש במושב בטיחות זה רק במושבי רכב עם משענת הננעלת למקומה.

## אזהרות בנוגע למצב ישיבה עם כיוון הנסיעה

- אם משקל הילד עולה על 22.6 ק"ג, או שכתפיו נמצאות מעל לשלב הגבוה ביותר של הרתמה, חובה להושיב את הילד במצב בוסטר.
- יש לכוון או להסיר את משענת הראש של הרכב במושב בו מורכב מושב הבטיחות, כך שגב מושב הבטיחות יישען על גב מושב הרכב.
- משענת הראש במושב הרכב שלפני המושב תמוקם במצב הנמוך ביותר שלה. משענת מושב הרכב מול הילד תהיה מרופדת לגמרי ולא תכלול חפצים קשים.

## אזהרות בנוגע למצב בוסטר

### למניעת פציעה חמורה או מוות:

- יש לוודא שחגורת הכתף לא תחצה את צוואר הילד ולא תיפול מכתפי הילד. אם לא ניתן לכוון את חגורת הכתף כך שתונח בצורה מתאימה באמצע בין כתפי וצוואר הילד, ובנוסף בגובה הכתפיים או מעליהם, יש לנסות להעביר את המושב למקום אחר או להפסיק להשתמש במושב הבוסטר.



# אזהרות בנוגע לחגורת בטיחות

## למניעת פציעה חמורה או מוות:



- יש לקרוא תמיד את מדריך הרכב כדי לקבוע באילו רתמות ונקודות עיגון משתמשים בחגורת הבטיחות של הרכב. חגורת הרכב חייבת להינעל ולא להשתחרר לאחר הידוק חגורת הבטיחות.

## שימוש עם רתמת 5-נקודות בלבד

- אין להשתמש במושב בטיחות זה אם הוא נע יותר מ-25 מ"מ קדימה או הצידה במסלול החגורה. שימוש לא נכון עלול לגרום פציעה חמורה ואף מוות. אם לא ניתן להדק את מושב הבטיחות למקומו, יש לנסות שנית או להעביר את המושב למקום אחר.

## שימוש עם רתמת 5-נקודות ובמצב בוסטר

- אין להשתמש במושב בטיחות זה ברכב המצויד בחגורות בטיחות אשר מורכבות על הדלת.



- אין להשתמש במושב בטיחות זה ברכב המצויד בחגורות בטיחות אשר נעות אוטומטית לאורך מסגרת הרכב בזמן הפתיחה של הדלת. הן אינן מחזיקות את המושב בצורה טובה.



- אין להשתמש במושב בטיחות זה ברכב המצויד בחגורות מותן הננעלות רק במהלך עצירה פתאומית או תאונה (מחזיר נעילת חירום – ELR). יש להשתמש רק במקום ישיבה עם חגורת בטיחות ננעלת. יש לבדוק את מדריך הרכב כדי לראות אם יש הרכב חגורות ברכיים עם ELRs.



- אין להשתמש במושבי רכב אשר שני החלקים של חגורות הרכב ממוקמים לפני קפל המושב.



## למניעת פציעה חמורה או מוות:

אין להשתמש עם חגורות ברכיים/כתפיים עם שני מותחנים (retractor). אם חגורות הבטיחות של הרכב אינן מנותבות ומהודקות כהלכה, ייתכן שמושב הבטיחות לא יגן על הילד בתאונה.



- **אפשר להשתמש בחגורות בטיחות מתנפחות רק במצב בוסטר.**
- יש לעיין במדריך הרכב כדי לקבוע כיצד לנעול את חגורת הבטיחות להתקנת מושב הבטיחות. חגורת הבטיחות חייבת להיות נעולה כדי לאבטח את מושב הבטיחות כהלכה.
- **אין** לאפשר ללחצן שחרור חגורת הבטיחות של הרכב לגעת במושב הבטיחות. מגע מקרי עלול לגרום לחגורת הבטיחות להשתחרר. במידת הצורך, יש להרחיק את לחצן שחרור חגורת הבטיחות ממושב הבטיחות או להעביר את מושב הבטיחות למקום אחר.
- אם לא מסדרים נכון ומהדקים את הרתמה או את חגורות הבטיחות של הרכב סביב הילד, הוא עלול לעוף ולהיפגע מפנים הרכב במהלך עצירה פתאומית או תאונה. פציעה חמורה או מוות עלול להתרחש.
- מושב בטיחות זה חייב להיות חגור היטב לרכב, **גם כאשר לא יושבים בו**, שכן בתאונה מושב הבטיחות לא מאובטח עלול לפגוע בנוסעים אחרים.

## לשימוש במצב בוסטר בלבד:

- בזמן השימוש במושב בוסטר זה, **לעולם אין** להשתמש בחגורת מותן בלבד. **חובה** להשתמש בחגורות בטיחות בשילוב של חגורת מותן וכתף.
- **חובה** להשחיל את חגורת הכתף דרך מסלול חגורת הכתף.
- **אין** להשתמש במושב בוסטר זה אם אוזני הילד נמצאות מעל לגובה החלק האחורי של משענת הראש במושב הבוסטר.
- **אין** להשתמש בתופסן הנעילה במצב בוסטר.

## שימוש בתופסן נעילה (אינו כלול – ניתן לרכוש)

אם הרכב יוצר לפני **שנת 1996**, ויש לו חגורת מותן/כתף המצוידת בנעילת חירום (ELR) ובלוחית נעילה, **חובה** להשתמש בתופסן נעילה. בדקו במדריך הרכב כדי לזהות איזו מערכת חגורות רכב נמצאת ברכב. אם הרכב יוצר **אחרי 1996**, סביר להניח שיש לו מערכת חגורת רכב שניתן לנעול כאשר היא מהודקת, ולא צריך להשתמש בתופסן נעילה. עיינו במדריך הרכב לפני התקנת תופסן נעילה.

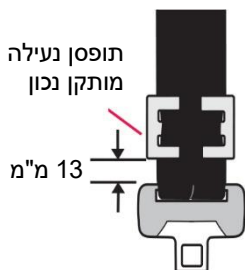

הסירו את תופסן הנעילה מחגורת הבטיחות של הרכב כאשר אינו בשימוש עם מושב בטיחות לילדים, אחרת חגורת הבטיחות של הרכב לא תאבטח כראוי מבוגר או ילד. פציעה חמורה עלולה להתרחש.



## **למניעת פציעה חמורה או מוות:**

אם יש אחד מהסוגים הבאים של מערכות חגורות רכב ברכב שלכם, אלה **בטוחים** לשימוש להתקנת מושב הבטיחות ברכב. עיינו במדריך הרכב לקבלת הנחיות ספציפיות על התקנת מושב הבטיחות. ניתן להשתמש ב-LATCH במקום סוגי חגורות רכב אלה. עיינו במגבלות המשקל בנסיעה קדימה על השימוש ב-LATCH. עיינו במדריך הרכב עבור מיקומי LATCH.

### **חגורת מותן עם לוחית נעילה**

קצה חופשי

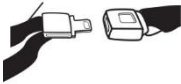

לאחר חגירה, חגורת הרכב מהודקת על ידי משיכה בקצה החופשי של הרצועה עד שהחגורה מתהדקת.

### **חגורת מותן עם חגורת נעילה אוטומטית (ALR)**



מצב נעילה אוטומטית אינו מאפשר לחגורת המותן להתארך ברגע שהיא נעצרת. חגורת הרכב מהודקת על ידי משיכת הרצועה החוצה והחזרתה מספר סנטימטרים לתוך בית החגורה.

### **חגורת מותן/כתף עם לוחית נעילה**

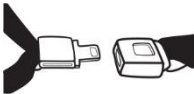

חלק המותן של חגורה זו אינו משתחרר לאחר חגירה. את חגורת הרכב מהדקים על ידי משיכת רצועת הכתף בחוזקה והחזרת החלק העודף של הרצועה הנוספת לתוך בית החגורה.

### **חגורת מותן/כתף עם לוחית נעילה זזה**

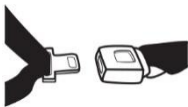

לוחית הנעילה מחליקה בחופשיות לאורך חגורת המותן/כתף. חגורות רכב עם לוחית נעילה זזה ננעלות בדרך כלל על ידי משיכת הרצועה החוצה והחזרתה מספר סנטימטרים לתוך בית החגורה. עיינו במדריך הרכב לקבלת הוראות ספציפיות.



**הערה:** ייתכן ששם המערכת במדריך הרכב יהיה "ISOFIX" ולא "LATCH". LATCH הוא תקן אמריקאי ו-ISOFIX הוא תקן אירופאי. בחוברת זו נשתמש במונח LATCH, כאשר הכוונה היא גם ל-ISOFIX.

נקודות עגינה  
עליונות ברכב  
Top Tether

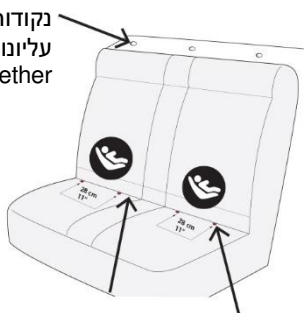

קפל המושב

Latch עוגני

## מה זה LATCH?

Lower ) LATCH Anchorage and Tether הינה (for Children מערכת של זוג עוגנים במושב הרכב האחורי ונקודת עגינה בחלק העליון של גב המושב האחורי (Top Tether), והיא מיועדת לחיבור מושב בטיחות אל מושב הרכב. רוב הרכבים שנבנו מ-2002 ומעלה מצוידים במערכת LATCH.

עיוני ה-LATCH התחתונים ממוקמים בקפל בין גב מושב הרכב לכרית

המושב, ואם אינם נראים, בדרך כלל יצינו בסמל . נקודות עגינה עליונים ממוקמים במקומות שונים מאחורי מושב הרכב האחורי.

## התקנה מרכזית במיקום LATCH לא סטנדרטי:

התקנה מרכזית של מושב הבטיחות מותרת באמצעות מוטות עיגון תחתונים פנימיים במושב הבטיחות אם (1) מדריך הרכב מאפשר התקנה כזו; ו-(2) מוטות העיגון התחתונים הפנימיים במושב הבטיחות נמצאים במרחק של 28-51 ס"מ זה מזה.

## האם זה בטוח יותר?

LATCH מציע בדרך כלל התקנה קלה ועקבית יותר. עם זאת, מושב בטיחות זה יכול להיות מותקן בבטחה באמצעות LATCH או חגורות רכב והוא עומד בדרישות של תקן בטיחות פדרלי FMVSS 213 בכל אחת משיטות ההתקנה. כל אחת מהשיטות בטוחות כאשר היא מותקנת כהלכה. בעת שימוש בכל אחת מהשיטות, עדיף להשתמש תמיד ברצועת עגינה בעת התקנה בכיוון הנסיעה.

## אין להתקין מושב בטיחות זה עם LATCH וחגורות הבטיחות של הרכב בו-זמנית.

מערכת LATCH מיועדת לשימוש רק כמתואר במדריך זה. פגיעה חמורה או מוות עלולים לקרות משימוש לא נכון. עיינו במדריך הרכב למציאת מיקומי עוגני LATCH ברכב.

## למניעת פציעה חמורה או מוות:

- אין להשתמש במחבר עוגן תחתון של מערכת עיגון מושב הבטיחות לילדים (מערכת LATCH) כדי לחבר מושב בטיחות זה עבור ילד השוקל יותר מ-18 ק"ג עם הרתמה המובנית של מושב הבטיחות. יש להשתמש רק בחגורות הבטיחות של הרכב (לרכבים עד שנת 2017).
- יש להשתמש רק במחבר עוגן תחתון להצמדת מושב הבטיחות.
- **לעולם אין** לחבר שני מחברי LATCH אל מחבר עוגן תחתון אחד של הרכב.
- **לעולם אין** להשתמש בחגורות הבטיחות של הרכב כאשר נעשה שימוש ברצועות LATCH. השימוש בשתי חגורות הבטיחות עלול לגרום להרפיה בעצירה פתאומית או בתאונה.
- כאשר מערכת LATCH אינה בשימוש, יש לאחסן את הרתמה ואת המחברים בצורה בטוחה במושב הבטיחות, הרחק מהישג ידם של ילדים.
- יש לוודא **תמיד** שמחברי מערכת LATCH מחוברים במלואם אל נקודות העיגון של מערכת LATCH, על ידי משיכה חזקה של רתמת LATCH. אם המחברים לא הוכנסו לגמרי, מערכת LATCH לא תרסן את מושב הבטיחות למקומו. הדבר עלול לגרום פציעה חמורה ואף מוות.
- **אין** להשתמש במושב בטיחות זה אם הוא נע יותר מ-25 מ"מ קדימה או הצידה במסלול החגורה של מושב הבטיחות. פציעה חמורה ואף מוות עלולים להיגרם מהתקנה גרועה. אם לא ניתן להתקין את מושב הבטיחות בצורה בטוחה, יש לנסות שנית או להעביר אותו למקום אחר.



## אזהרות בנוגע לרצועת העגינה (קשירה)

### למניעת פציעה חמורה או מוות:

- למניעת סכנת חנק, **חובה** לגלגל או לקפל את החלק העודף של רצועת הקשירה ולהדק בעזרת הרצועה או גומייה. יש לחבר את זו הקשירה אל תופסן האחסון כאשר אינו בשימוש. דבר זה ימנע מווקשירה שאינו בשימוש מלפגוע בנוסע במקרה של תאונה.

### אזהרות נוספות

- **אין** להשתמש במחזיק הכוסות לצורך אחסון של פחיות או של כוסות קשיחות.
- **אין** להניח כוסות שמכילות נוזלים חמים (כגון קפה או תה) במחזיק הכוסות.
- **אין** לחבר למושב הבטיחות ריפודים נוספים, צעצועים או מכשירים אחרים שאינם מתוצרת Evenflo או שאינם מתוארים בהוראות אלה. פריטים שלא נבדקו עם מושב הבטיחות עלולים לפגוע בילד. רפידות או כריות נוספות עלולות להפריע לתפקוד מערכת הרתמה, או לגרום לבעיות נשימה אם ראשו של הילד נופל קדימה, ולהגביר את הסיכון לפציעה חמורה או מוות.
- במזג אוויר חם או שמש, לפני ששמים את הילד במושב יש לבדוק **תמיד** את המושב, את האבזם ואת ווי מערכת LATCH, ויש להגן על שמשות הרכב במגן שמש, אחרת הילד עלול לסבול מכוויות. יש לכסות את מושב הבטיחות בשמיכה בהירה וקלה כשיוצאים מהרכב.
- במזג אוויר קר, **אין** להלביש את הילד בבגדים עבים כגון חליפות שלג במידה והילד נוסע במושב בטיחות. חליפות שלג ומעילים עבים מקשים על הידוק תקין של הרתמה אל הילד, והדבר עלול לגרום לכך שהילד ייפלט מהמושב במהלך תאונה. במידת הצורך, יש להניח שמיכה מעל לילד הרתום מבלי להפריע למערכת הרתמה של המושב.
- יש להדק את מושב הבטיחות אל הרכב, גם כאשר הוא אינו בשימוש, תוך שימוש בחגורות הבטיחות של הרכב או במחברי LATCH. מושב בטיחות שאינו בשימוש עלול לפצוע בני אדם במקרה של תאונה.
- אי ציות להוראות ההתקנה עלול לגרום לפציעה חמורה ואף למוות. יש להקפיד ולפעול בהתאם להוראות הללו ולהוראות שבמדריך הרכב. במידה וקיימת סתירה בין השניים, יש לפעול בהתאם להוראות ההתקנה של מושב הילדים שנמצאות במדריך הרכב.

## דרכי פעולה בטוחות

- לפני תחילת הנסיעה, יש לוודא שכולם חגורים, אחרת אין להתחיל נסיעה. אין לחרוג מכלל זה עבור מבוגרים או עבור ילדים. במידה ואדם כלשהו שחרר את חגורת הבטיחות, יש לעצור את הרכב. יש להיות תקיפים ועקביים מההתחלה, ואז תהיה עם כמות קטנה יותר של בעיות משמעת לאחר שהילד יגדל. אדם שאינו חגור עלול להיזרק בכיוון נוסעים אחרים ולפצוע אותם.
- לעולם אין לנסות לטפל בתינוק בוכה בזמן הנהיגה. לעולם אין להוציא תינוק ממושב הבטיחות כדי להרגיע אותו כאשר הרכב בתנועה.
- אין לאפשר לילד הנמצא ברכב להחזיק חפצים כגון סוכריות על מקל או ארטיק. החפץ עלול לפצוע את הילד במקרים בהם הרכב סוטה מנתיבו או פוגע במהמורה.
- אין להאכיל תינוק הנוסע במושב בטיחות.
- יש לשים פריטים חדים או כבדים בתא המטען. כל פריט משוחרר עלול להיות קטלני במקרה של תאונה.

## שימוש במטוס

**בשימוש יחד עם מערכת רתמה בעלת 5-נקודות ומותקן כהלכה:** מושב בטיחות זה מאושר לשימוש ברכבים ממנועים, אוטובוסים ומשאיות שיש בהן רק חגורות מותן או מערכת חגורות מותן/כתף וכן בכלי טיס. ראו בהמשך התקנה במטוסים.

**בשימוש ללא מערכת רתמה בעלת 5-נקודות (במצב בוסטר) ומותקן כהלכה:** מושב בוסטר זה מאושר לשימוש ברכבים ממנועים, אוטובוסים ומשאיות שיש בהן רק מערכת חגורות מותן/כתף ואינו מאושר לשימוש בכלי טיס. מושב בוסטר מחייב שימוש במערכת חגורות מותן/כתף, שאינה קיימת במטוסים.

יש לפנות אל חברת התעופה לפני ההמראה ולוודא שמושב בטיחות זה עומד בדרישות הבטיחות שלה.

# חלקי מושב הבטיחות

## קדימה

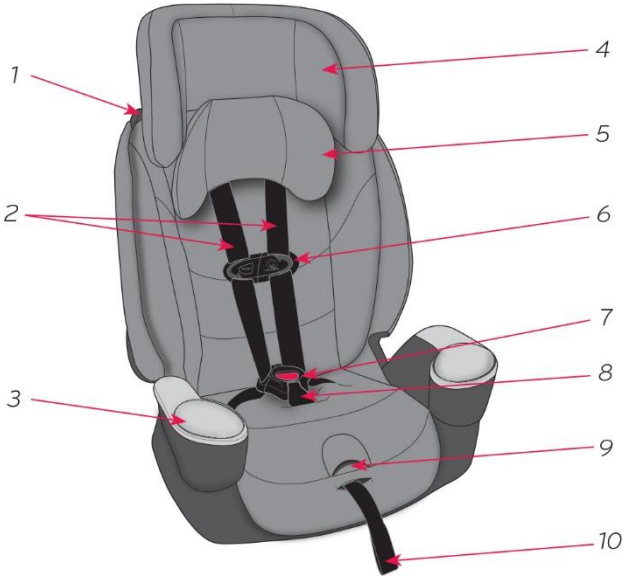

## אחורה



## פירוט החלקים

1. מסלול רצועת כתף
2. רצועות כתף
3. מחזיק כוס
4. משענת ראש
5. כרית ראש
6. תופסן חזה
7. אבזם
8. רצועת מפשעה
9. לחצן שחרור רתמה
10. רצועת כוונן רתמה
11. רצועת Top Tether + (מוצגים במצב מחובר אל תופסן האחסון)
12. מחבר LATCH/ISOFIX
13. לוחית פיצול
14. אחסון הוראות
15. מסלול חגורת הבטיחות של הרכב

## איזו מערכת עיגון יש במושב הבטיחות שלכם?

מערכת LATCH שמגיעה עם מושב הבטיחות יהיה אחד משני הסוגים שלהלן:

### מחבר SecureRight



### מחבר Quick Connector

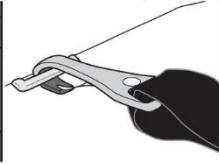
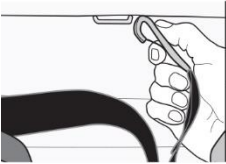
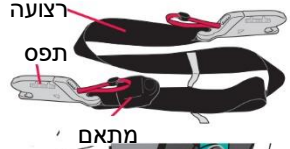

עיינו במדריך הרכב כדי לאתר את מחבר LATCH במושב הרכב. חברו את הוו הימני, או התפס, לנקודת העגינה הימנית ואת הוו השמאלי, או התפס, לנקודת העגינה השמאלית. בדקו שוב כי הוו מחובר במלואו על ידי משיכה בחוזקה ברצועת ה-LATCH. ודאו שחגורת הבטיחות של הרכב נמצאת שטוחה ללא פיתול.

## LATCH הסרת מחבר

נתקו מהצד האחורי של מושב הבטיחות.





## אחסון מחבר LATCH

כאשר מערכת LATCH לא בשימוש, יש לחבר את הוויים לחלק האחורי של מושב הבטיחות. זו ורצועת LATCH משוחררים עלולים לפצוע את הילד.



לאחר קריאת המדריך וביצוע ההוראות, אחסנו את המדריך באחד החריצים משני צידי המושב

## שימוש ברתמת 5-נקודות מובנית

### תאימות לילדים:

- ממשקל: 10 ועד 22.6 ק"ג
- מגובה: 71 ועד 127 ס"מ וכן החלק העליון של אוזני הילד יהיה נמוך יותר מקצה משענת הראש של מושב הבטיחות.
- מגיל: שנתיים לפחות.

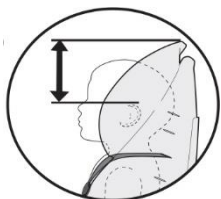

**חשוב:** Evenflo ממליצה להשתמש ברצועת עגינה (קשירה) עליונה (Top Tether) כאשר נעשה שימוש במושב זה יחד עם הרתמה המובנית. השימוש ברצועת הקשירה ישפר את היציבות של מושב הבטיחות ועשוי להקטין את סכנת הפציעה.

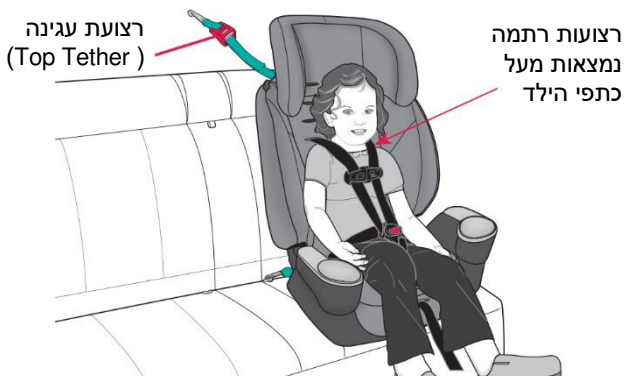

### חשוב

ברגע שהילד **חורג** מכל אחת מדרישות הגודל לשימוש בכיוון הנסיעה, **חובה** להפסיק את השימוש במושב הבטיחות עם הרתמה המובנית שלו ולהתחיל להשתמש בו **כבוסטר עם חגורת הבטיחות**, במידת האפשר. אם הילד **חורג** מאחת מדרישות הגודל לשימוש בכיוון הנסיעה והוא פחות מ-4 שנים, **חובה** להפסיק שימוש במושב הבטיחות.

## התקנה עם מערכת LATCH

LATCH (או ISOFIX) הינה מערכת המיועדת לחיבור מושב בטיחות אל מושב הרכב. הוא מיועד לשמש במקום חגורות הבטיחות של הרכב וניתן להשתמש ברכבים שיש בהם עוגני LATCH. **אין להתקין מושב בטיחות זה עם חגורות הבטיחות ועם LATCH יחד (ISOFIX).**

### אזהרה

כדי למנוע סכנת חנק, **חובה** לאחסן את מערכת LATCH שאינה בשימוש, באזור האחסון בגב המושב. יש לגלגל או לקפל עודף רצועת LATCH ולאבטח עם הרצועה כדי למנוע פציעה חמורה לנוסעי הרכב.



1. נתקו את זו הקשירה ואת מחברי LATCH מגב מושב הבטיחות.

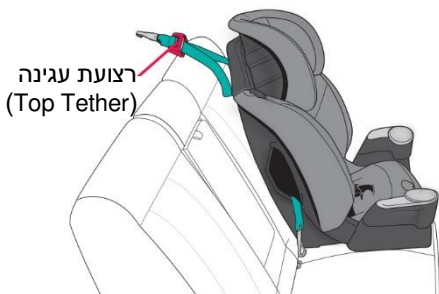

2. **מקמו את מושב הבטיחות.** מקמו את מושב הבטיחות במושב הרכב כאשר הפנים עם כיוון הנסיעה. הניחו את רצועת הקשירה מעל לגב מושב הרכב.

# הכירו את מערכת LATCH

מערכת LATCH שמגיעה עם מושב הבטיחות יהיה אחד משני הסוגים שלהלן:

## מחבר SecureRight



## מחבר Quick Connector

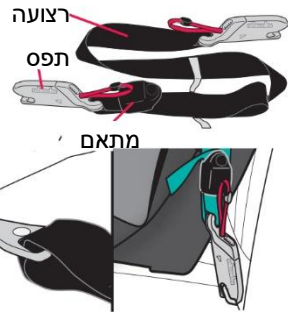

עיינו במדריך הרכב כדי לאתר את מחבר LATCH במושב הרכב. חברו את הוו הימני, או התפס, לנקודת העגינה הימנית ואת הוו השמאלי, או התפס, לנקודת העגינה השמאלית. בדקו שוב כי הוו מחובר במלואו על ידי משיכה בחוזקה ברצועת ה-LATCH. ודאו שחגורת הבטיחות של הרכב נמצאת שטוחה ללא פיתול.

## ⚠ אזהרה

אין להשתמש במושב בטיחות זה אם הוא נע יותר מ-25 מ"מ קדימה או הצידה במסלול החגורה. שימוש לא נכון עלול לגרום פציעה חמורה ואף מוות. אם לא ניתן להדק את מושב הבטיחות למקומו, יש לנסות שנית או להעביר את המושב למקום אחר.

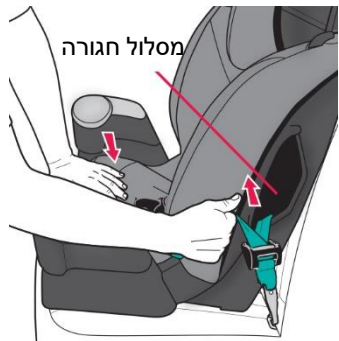

**3. אבטחו את מושב הבטיחות.** השתמשו במלוא משקלכם ודחפו את מושב הבטיחות אל מושב הרכב, תוך משיכה כלפי מעלה של רצועת LATCH כדי להדק אותה.

**רצועת LATCH חייבת להיות מהודקת.** אם ניתן להזיז את מושב הבטיחות יותר מ-25 מ"מ קדימה או הצידה במסלול החגורה, רצועת LATCH לא מהודקת מספיק. יש לנסות שנית או להעביר את המושב למקום אחר.

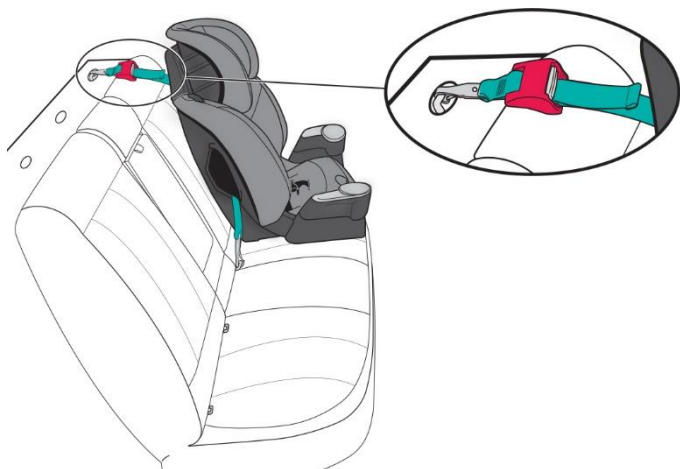

4. **חברו והדקו את רצועת העגינה.**  
חברו את זו העגינה אל העוגן שמאחורי מושב הרכב, כפי שמוצג.  
משכו את הרצועה והדקו את העגינה כך שתהיה הדוקה.

**חשוב:** אם רצועת העגינה קצרה מכדי להגיע ממושב הבטיחות לעוגן הקשירה של הרכב, תזדקקו למאריך של רצועת העגינה.

## התקנה עם חגורת בטיחות



**חשוב:** אם משתמשים בחגורת הבטיחות של הרכב כדי לאבטח את מושב הבטיחות למקומו, אין להשתמש ברצועות מערכת LATCH.

1. נתקו את וו הקשירה מהחלק האחורי של מושב הבטיחות.



רצועת  
Tether

2. הניחו את מושב הבטיחות במקומו. הניחו את מושב הבטיחות על מושב הרכב כאשר הפנים לכיוון הנסיעה. הניחו את רצועת הקשירה מעל לגב מושב הרכב.

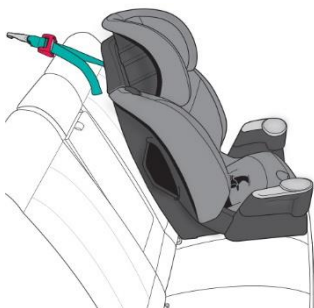

3. נתבו את חגורת הבטיחות של המושב דרך מסלול החגורה וחברו אותה אל האבזם, כפי שמוצג.

מסלול החגורה

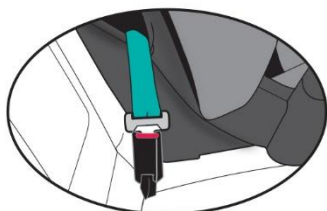

#### חגורת מותן/כתף



#### חגורת מותן בלבד



#### 4. חגרו את חגורת הבטיחות של הרכב.

חגרו את חגורת הבטיחות של הרכב כפי שמוצג בהתאם לסוג חגורת הבטיחות שלכם.

**הערה:** התקינו תופסן נעילה על שילובי חגורת מותן/כתף, במידת הצורך.

#### 5. ודאו שמושב הבטיחות מותקן בצורה בטוחה.

השתמשו במלוא משקלכם ודחפו את מושב הבטיחות אל מושב הרכב, תוך הידוק חגורת הבטיחות של הרכב. אם ניתן להזיז את מושב הבטיחות יותר מ-25 מ"מ מצד לצד או קדימה ואחורה, סימן שחגורת הבטיחות לא מהודקת מספיק. נסו שנית או חברו עם מערכת LATCH.

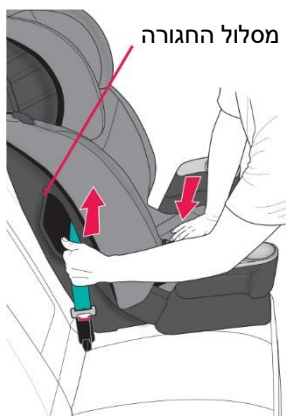

#### ⚠ אזהרה

- אם חגורות הבטיחות של הרכב אינן מנותבות ומהודקות כהלכה, ייתכן שמושב הבטיחות לא יגן בזמן תאונה.
- יש לעיין במדריך הרכב כדי לקבוע כיצד לנעול את חגורת הבטיחות היטב. חגורת הבטיחות חייבת להיות נעולה כדי לאבטח את מושב הבטיחות כהלכה.
- אין להשתמש במושב הבטיחות אם ניתן להזיז אותו יותר מ-25 מ"מ קדימה או הצידה במסלול החגורה. אם לא ניתן להדק מספיק את מושב הבטיחות נסו שוב או העבירו למיקום אחר, או התקינו עם מערכת LATCH.

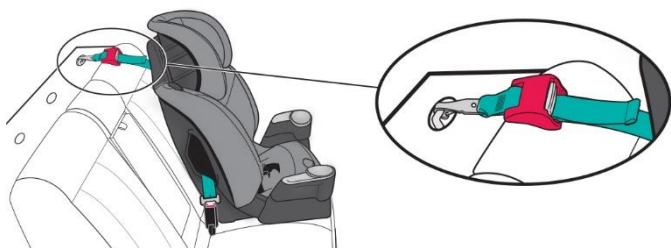

6. חברו והדקו את רצועת העגינה.  
 חברו את זו העגינה אל העוגן שמאחורי מושב הרכב, כפי שמוצג.  
 משכו את הרצועה והדקו את העגינה כך שתהיה הדוקה.

**חשוב:** אם רצועת העגינה קצרה מכדי להגיע ממושב הבטיחות לעוגן הקשירה של הרכב, תזדקקו למאריך של רצועת העגינה.

## הסרת מחברי LATCH

1. שחררו את המתאם.  
 הערה: השתמשו במשקל גופכם ודחפו את מושב הבטיחות לתוך מושב הרכב בזמן שחרור המתאם.

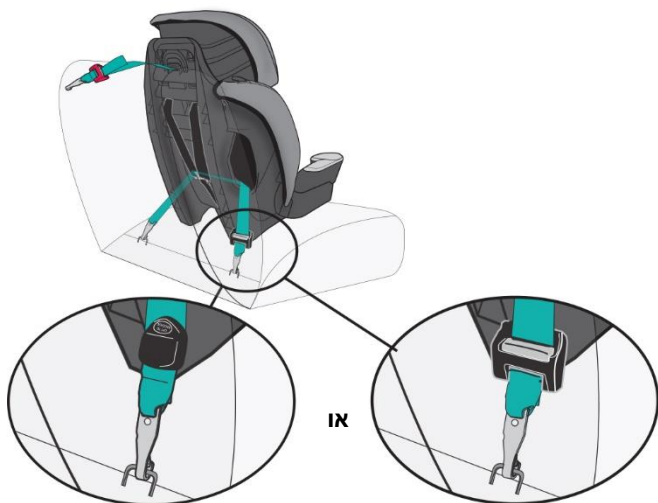



## 2. הסירו את המחברים.

המחבר LATCH שמגיע עם מושב הבטיחות יהיה אחד מהשניים האלה.

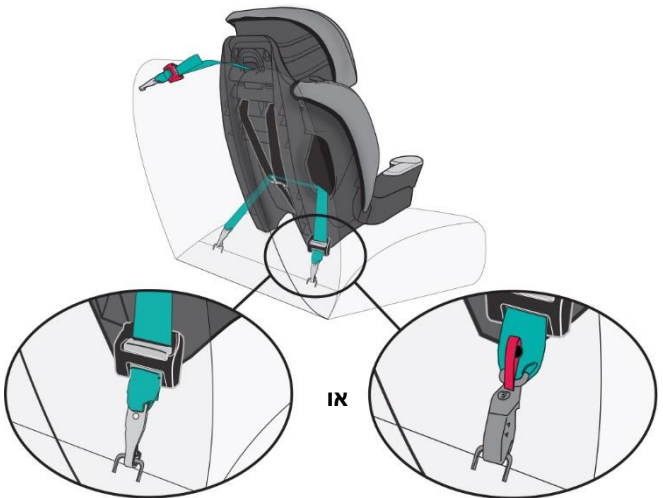

כדי להסיר את הווי, לחצו על הלשונית וסובבו, אז הסירו את העוגן

כדי להסיר את התפס, משכו את רצועת השחרור האדומה והסירו את התפס מהעוגן

## 3. אחסנו את מחבר LATCH.

כאשר מערכת LATCH לא בשימוש, חובה לחבר את הוויים לחלק האחורי של מושב הבטיחות. וו רצועת LATCH משוחררים עלולים לפצוע את הילד.



## מיקום רצועות הרתמה

1. שחררו את רצועות הרתמה. לחצו על לחצן שחרור הרתמה שבחלק הקדמי של המושב תוך משיכת רצועות הרתמה.

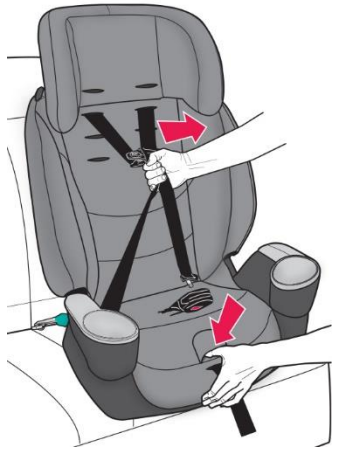

2. שלפו את שתי רצועות הרתמה מלוחית הפיצול.

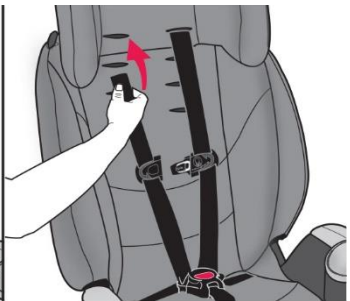
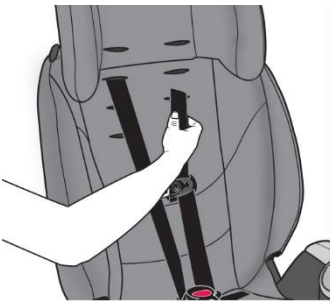
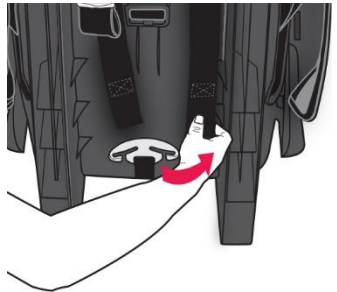

3. העבירו את רצועות הרתמה. הסירו את רצועות הרתמה מהחריצים והכניסו אותן לחריץ חדש, כפי שמוצג. משכו את רצועות הרתמה אל גב מושב הבטיחות.
- הערה:** יש למקם את הרצועות בגובה כתפיו של הילד או קצת מעל.
- חשוב:** כשמעבירים את רצועות הרתמה דרך החריצים שבריפוד המושב, ודאו שאתם מנתבים אותן בצורה נכונה דרך החריצים המתאימים בריפוד המושב.

4. חברו את רצועות הרתמה אל לוחית הפיצול. חברו את הלולאה שבקצה כל רצועת רתמה אל לוחית הפיצול.

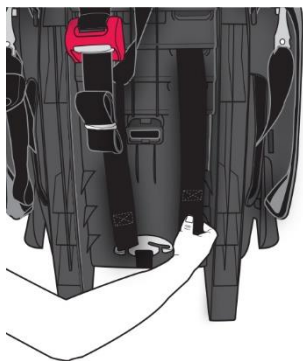

### אזהרה

ודאו ששתי רצועות הרתמה מותקנות היטב על גבי לוחית הפיצול, כפי שמוצג. חיבור לא נכון עלול לגרום לפגיעה חמור ואף למוות.

## רשימת בדיקות להתקנה

1. **רתמו את מושב הבטיחות באופן בטוח אל מושב הרכב.**
  - מושב הבטיחות מותקן באופן בטוח יחד עם מערכת LATCH דרך מסלול החגורה
  - או
  - מושב הבטיחות מותקן בצורה בטוחה יחד עם חגורת הבטיחות של הרכב המנותבת דרך מסלול החגורה.
  - רצועת עגינה מחוברת ומהודקת.
  - תופסן הנעילה מותקן, אם יש צורך.
2. **הניחו את הילד במושב הבטיחות.**
  - גבו וישבנו של הילד מיושרים כלפי המשטח האחורי והתחתון של מושב הבטיחות.
  - החלק העליון של אוזני הילד **חייב** להימצא מתחת לחלק העליון של משענת הראש במושב הבטיחות.
3. **בצעו את הכוונונים המתאימים.**
  - רצועות הרתמה מתוחים על כתפי הילד, ולא רפויים.
  - רצועת המפשעה ממוקמת נכון.
4. **הדקו את שתי לשוניות האבזם.**
5. **מקמו וחברו את תופסן החזה.**
  - תופסן החזה **חייב** להימצא בגובה בית השחי.
6. **בדקו את התוצאה.**
  - להגנה מתאימה על הילד, עליך לוודא שמושב הבטיחות **לא** יזוז יותר מ-25 מ"מ מצד לצד או קדימה אחורה במסלול החגורה.

# שימוש כמושב בוסטר

## תאימות לילדים

ממשקל: 18 ועד 49.8 ק"ג

מגובה: 112 ועד 145 ס"מ וכן החלק העליון של אוזני הילד לא יהיו מעל משענת הראש של מושב הבטיחות.

גיל: 4 שנים לפחות

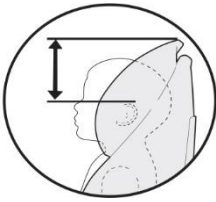

חגורת הכתף חייבת להיות מונחת נכון



חגורת הכתף חייבת לעבור בקו האמצע בין כתפו לצווארו של הילד

חגורת המותן נמתחת במיקום נמוך ונוח לאורך ירכי הילד



אין להשתמש רק עם רצועת מותן.

**חשוב:** ברגע שהילד חורג מכל אחת מדרישות הגודל שלמעלה לשימוש בבוסטר עם חגורת בטיחות, יש להפסיק את השימוש במושב זה. ייתכן שהילד בשלב זה מוכן לישיבה בכיסא חגור בחגורת הבטיחות.

## הערה חשובה

חגרו תמיד את מושב הבוסטר תוך שימוש במחברי LATCH/ISOFIX או בחגורת הבטיחות של הרכב כאשר אינו בשימוש. מושב בוסטר שאינו חגור עלול לעוף ולפצוע נוסעים אחרים במקרה של תאונה.

## מתי להושיב את הילד במושב בוסטר

מושב בוסטר מגביהים את הילד ומסייעים למקם נכון את חגורת המותן והכתף של הרכב. כאשר הילד **חגור היטב** במושב בוסטר, סכנת הפציעה בכל סוגי התאונות קטנה יותר, משום שחגורת המותן והכתף מספקת הגנה טובה על החלק העליון והתחתון של הבטן.

**חשוב שהילד ישב בצורה נכונה יחסית לחגורות הבטיחות של הרכב.** כאשר חגורת הבטיחות של הרכב סגורה באבזם, חגורת המותן אמורה להיות במיקום נמוך באזור המותן, כשהיא נוגעת קלות בירך. אם הילד נשען החוצה או מעביר את החגורה מאחורי גבו, או שהוא מעביר אותה מתחת לזרועותיו, החגורה **לא תספק את ההגנה המתאימה.**

ישנם מספר דברים שיש לשקול כאשר מחליטים אם הילד מוכן לשבת במושב בוסטר, כולל: המשקל ודירוג המשקל במושב הבטיחות הנוכחי, משקל וגובה הילד, מידת הבגרות שלו, ותנוחות הישיבה הזמינות ברכב.

### כיצד משתמשים במושב בוסטר?

השימוש במושב בוסטר דומה למדי לחגירה שלכם בחגורת בטיחות:

- קראו את ההוראות עבור מושב הבוסטר והוראות הרכב לפני שתתחילו.
- הניחו את מושב הבוסטר במושב האחורי במקום בו ישנה חגורת מותן וכתף. **לעולם אין להשתמש במושב בוסטר עם חגורת מותן בלבד**, משום שדבר זה עלול לגרום לפציעות חמורות.
- לאחר שהילד נמצא בתוך הבוסטר, משכו את חגורת המותן והכתף וחגרו אותו.
- ודאו שחגורת הכתף מונחת לאורך החלק האמצעי של הכתף ושחגורת המותן נמצאת במיקום נמוך על המותן, כשהיא נוגעת קלות בירכיים.

## איך ניתן לדעת שהילד מוכן למעבר אל מושב בוסטר?

- יש לשקול שימוש במושב בוסטר אם מתמלאים התנאים הבאים:
- הילד בוגר מספיק כדי לשבת במושב הבוסטר, והוא אינו מעביר את חגורות הבטיחות מתחת לזרועותיו או מאחורי גבו.
- הילד מתקרב להגבלת המשקל או הגובה של מושב הבטיחות הנוכחי.
- אם הרכב אינו כולל עיגון קשירה אלא חגורות מותן/כתף במושב האחורי, ייתכן שמושב בוסטר יספק הגנה טובה יותר לעומת מושב בעל רתמה מובנית שאינו קשור.



# רשימת בדיקות להתקנת הבוסטר

1. העבירו את מושב הבטיחות למצב בוסטר.
2. רתמו בצורה בטוחה את מושב הבוסטר אל מושב הרכב.
  - ודאו שהחלק התחתון והאחורי של מושב הבוסטר נוגעים בחלק התחתון והאחורי של מושב הרכב.
  - אם הרכב מצויד במערכת LATCH/ISOFIX, ודאו שמושב הבוסטר מותקן בצורה בטוחה אל מושב הרכב תוך שימוש במחברי מערכת LATCH.
3. הניחו את הילד במושב הבוסטר. ודאו שגבו וישבנו של הילד מיושרים כלפי החלק האחורי והתחתון של מושב הבוסטר.
4. חגרו את הילד ואת מושב הבוסטר בצורה בטוחה אל מושב הרכב. מתחו את חגורת המותן והכתף על גבי הילד והדקו את האבזם. ודאו שחגורת הכתף מושחלת דרך מסלול חגורת הכתף.
5. בדקו את התוצאה. ודאו שחגורת המותן נמתחת במיקום נמוך ונוח על ירכי הילד, בתוך מסלולי החגורה, ושהיא מהודקת אל תוך האבזם. חגורת הכתף חייבת לחצות את קו האמצע של הילד בין כתפו לצווארו.

## אזהרה

יש לוודא שחגורת הכתף לא תחצה את צוואר הילד ולא תצנח מכתפיו. אם לא ניתן לכוון את חגורת הכתף כך שתונח בצורה מתאימה באמצע בין כתף הילד לבין צווארו, ולא מעל גובה הכתף, נסו להעביר את המושב למקום אחר, או הפסיקו להשתמש במושב הבוסטר.





## העברה למושב בוסטר

1. **שחררו את הרתמה. לחצו על לחצן שחרור הרתמה תוך כדי משיכה החוצה של רצועות הרתמה, כפי שמוצג. נתקו את תופסן החזה.**



2. **שלפו את שתי רצועות הרתמה מלוחית הפיצול, ומשכו אותן בכיוון החלק העליון של המושב.**

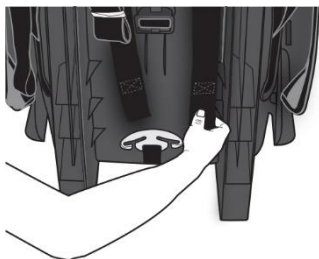

3. **נתקו את הלולאות ואת הרצועות ולאחר מכן הסירו את ריפוד המושב.**



4. נתבו את רצועות הרתמה דרך חריצי הכיוון, ולאחר מכן חברו אותן אל לוחית הפיצול.



ודאו ששתי רצועות הרתמה מותקנות על לוחית הפיצול כפי שנראה כאן.

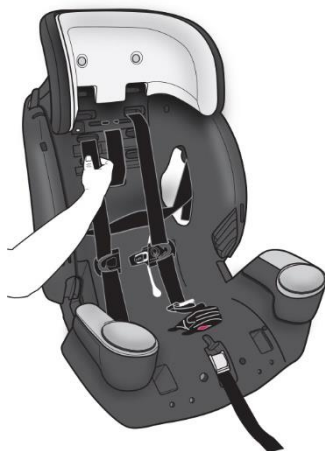

5. קפלו והכניסו את הרצועות, תופסן החזה ואת לשוניות האבזם אל תוך השקעים שבצידי ריפוד המושב. חפשו את הסמלים על גוף המושב כדי למצוא את מקום האחסון הנכון.



6. **הסירו את רצועת המפשעה.** אתרו את עוגן רצועת המפשעה בתחתית. סובבו את העוגן הצידה ודחפו אותו דרך ריפוד המושב כדי לשלוף אותו, כפי שמוצג.

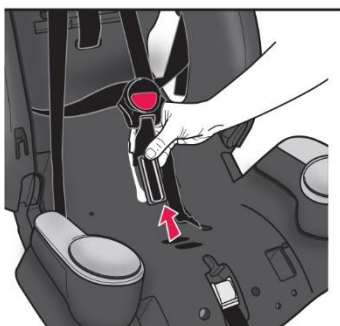
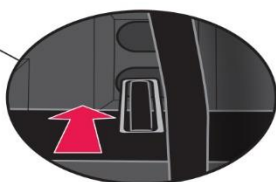
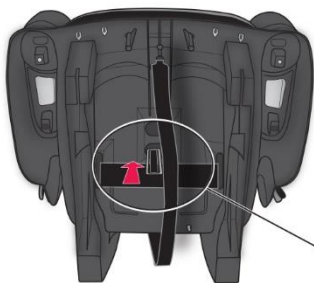

הכניסו את עוגן רצועת המפשעה חזרה אל תוך הפתח שבתחתית מושב הבטיחות.

משכו את העוגן דרך המושב וכוונו כך שיהיה שטוח.



### 7. התקינו את ריפוד המושב.

מושב הבטיחות נמצא כעת במצב בוסטר ותואם לילד:

**משקל:** 18 עד 49.8 ק"ג

**גובה:** 112 עד 145 ס"מ וכן החלק העליון של אוזני הילד לא יהיו מעל משענת הראש של מושב הבטיחות.

**גיל:** 4 שנים לפחות

**הערה:** כדי לשנות למצב רתמה 5-נקודות, יש לבצע את הצעדים הפוך.

### אזהרה

ודאו ששתי רצועות הרתמה מותקנות היטב על גבי לוחית הפיצול, כפי שמוצג. חיבור לא נכון עלול לגרום לפציעה חמור ואף למוות.

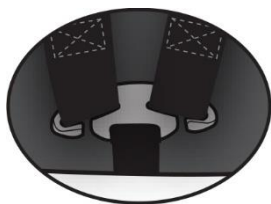

## מסלול רצועת הכתף במצב בוסטר

**חשוב:** בזמן השימוש במושב במצב בוסטר, חגורת הכתף חייבת להיות מנותבת על כתפו של הילד.

החגורה חייבת לעבור מתחת למשענת הראש, בין משענת הראש למושב כל עוד כתפי הילד מגיעות עד ומתחת לפתח שבין משענת הראש לגוף המושב.

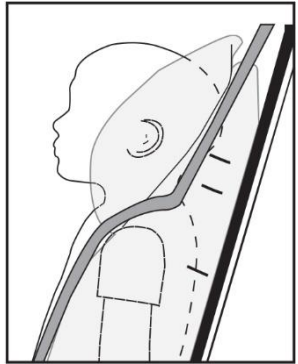

**חשוב:** אם הכתפיים של הילד גבוהות וניתוב חגורת הכתף מתחת למשענת הראש יגרום למשיכת החגורה בצד האחורי של כתפו של הילד (לפני מעבר דרך משענת הראש), אין לנתב את החגורה בין המושב למשענת הראש.



**חשוב:** אם גובה הכתפיים גורם לחגורה להתנתק מאחורי הגב והחלק העליון של האוזניים עדיין נמצא בחלק העליון של משענת הראש או מתחתיה, יש לנתב את חגורת הכתף מעל משענת הראש.

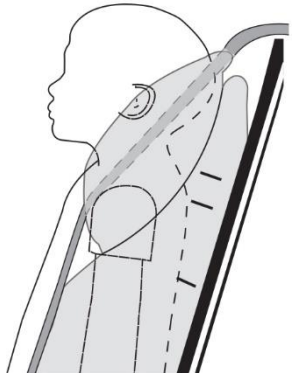

## מיקום רצועת המפשעה

לאחר שהילד יגדל, יש לשנות את מיקום רצועת המפשעה, כך שהיא תימצא בחריץ הקרוב ביותר אל הילד. רצועת המפשעה אמורה להיות קרובה תמיד עד כמה שניתן אל, אך לעולם לא מתחת לישבן הילד.  
**חשוב:** חובה למקם את רצועת המפשעה בחריץ הקדמי אם הילד שוקל 18 ק"ג או יותר.

1. **הסירו את רצועת המפשעה.** שחררו את רצועות הרתמה והזיזו אותן כך שלא יפריעו. דחפו את העוגן למעלה דרך החריץ עד לחלק העליון של המושב.

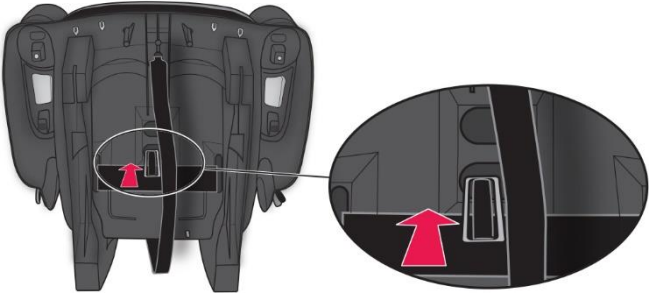

2. **הכניסו את רצועת המפשעה לחריץ חדש.** הכניסו את עוגן רצועת המפשעה אל תוך החריץ הקרוב ביותר אל הילד שהינו נוח ביותר עבור הילד.  
**הערה:** משכו את רצועת המפשעה כדי לוודא שהיא הדוקה.



# אבטחת הילד במושב הבטיחות

1. **שחררו את הרתמה.** לחצו על לחצן שחרור הרתמה שבחלק הקדמי של המושב תוך משיכת רצועות הרתמה.

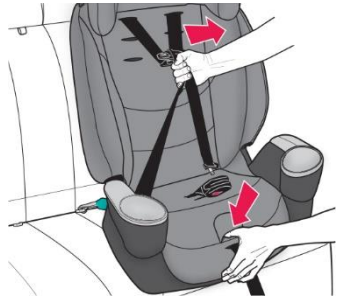

2. **מקמו את רצועות הרתמה.** שחררו את תופסן החזה והניחו את הילד בתוך מושב הבטיחות. השחילו כל רצועת רתמה מעל לכתפי הילד.



**חשוב:** גבו וישבנו של הילד יהיו מיושרים כלפי מושב הבטיחות. אם יש מרווח, הילד לא יחוש בנוח.

3. **חברו את אבזם הרתמה.** הכניסו את שתי לשוניות האבזם אל תוך האבזם. **הערה:** משכו את רצועות הרתמה כדי לוודא שלשוניות האבזם מהודקות בצורה בטוחה.



**4. הדקו וכוונו את תופסן החזה.** סגרו בנקישה את שני החצאים של תופסן החזה יחדיו, כפי שמוצג, והחליקו עד לגובה בית השחי.

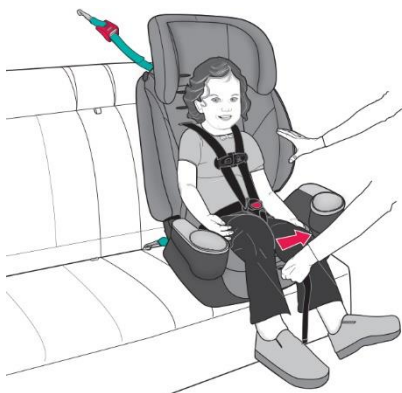

**5. הדקו את הרתמה.** משכו את רצועת הכונון של הרתמה כדי להדק אותה.  
**הערה:** ודאו שרצועות הרתמה מונחות בצורה נוחה על הילד ומתוחות מעל כתפי הילד. בדקו את רצועות הרתמה באזור הכתפיים וודאו שאין חלקים רופפים. שימו לב **שלא** תהיה אפשרות לצבוט את הרתמה.

**חשוב:** ודאו שאין חלקים רופפים. הרצועה תונח בקו ישר יחסית ללא קמטים. ודאו שהרצועה אינה לוחצת על גופו של הילד, ושהיא אינה מאלצת אותו לשבת בתנוחה לא טבעית.



# הוצאת הילד ממושב הבטיחות

**1. שחררו את רצועות הרתמה. לחצו על לחצן שחרור הרתמה שבחלק הקדמי של המושב תוך משיכת רצועות הרתמה החוצה מאחורי תופסן החזה המהודק.**



**2. נתקו את תופסן החזה. לחצו על לחצן השחרור, משכו את תופסן החזה והפרד אותו.**



**3. פתחו את אבזמי הרצועה. לחצו על הלחצן האדום שבאבזם ושחררו את שתי לשוניות האבזם. כעת תוכלו להוציא את הילד.**





## הסרת רצועת העגינה (Top Tether)

### 1. שחררו את המתאם.

רצועת העגינה שמגיעה עם מושב הבטיחות  
תהיה אחת משני הסוגים האלה

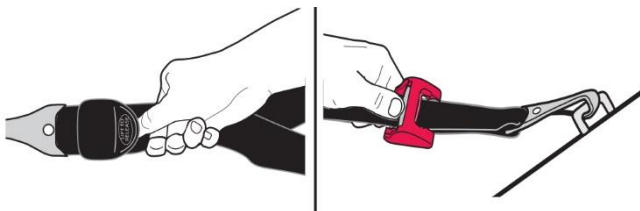

הטו והחליקו את המתאם כדי  
לשחרר

לחצו על לחצן שחרור המתאם  
האדום כדי לשחרר

### 2. הסירו את הוו.

לחצו על הלשונית וסובבו, הסירו את הוו מנקודת העגינה.





## התקנת מושב הבטיחות במטוס

מינהל התעופה הפדרלי (FAA) ממליץ לאבטח את ילדכם לטיסות במושב בטיחות מתאים לילדים בהתאם למשקל ולגודלו של ילדכם. מערבולת אוויר יכולה להתרחש ללא אזהרה. כאשר מתרחשת מערבולת, המקום הבטוח ביותר עבור ילדכם הוא במושב בטיחות מותקן כהלכה, ולא בחיקו של מבוגר או על מושב המטוס עם חגורת הבטיחות שלו. החזקת ילדכם במושב בטיחות במהלך הטיסה תסייע להבטיח שמשפחתכם תגיע בשלום.

ה-FAA ממליץ לילד השוקל: \*

- יותר מ-18 ק"ג – להשתמש בחגורת בטיחות במטוס.
- פחות מ-9 ק"ג – להשתמש במושב בטיחות הפונה לאחור.
- מ-9 עד 18 ק"ג – להשתמש במושב בטיחות הפונה קדימה.

\* שימו לב כי המלצות FAA אלו עשויות להיות שונות מההמלצות החלות על השימוש במושב הבטיחות ברכב.

### חשוב

במטוס ניתן להשתמש במושב בטיחות זה רק עם רתמת 5-נקודות. לא ניתן להשתמש במושב זה במצב בוסטר במטוס.

**חשוב:** לפני התקנת מושב הבטיחות לילדים, ודאו שמושב המטוס נמצא במצב זקוף לחלוטין.



1. מקמו את מושב הבטיחות. הניחו את מושב הבטיחות על מושב המטוס פונה קדימה, כפי שמוצג לעיל.

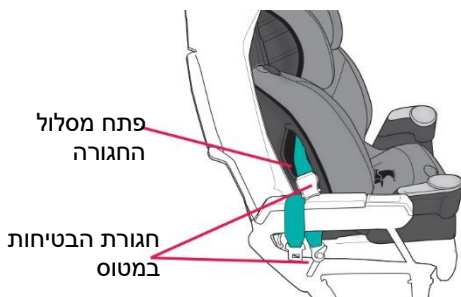

2. **נתבו את חגורת הבטיחות של המטוס דרך מסלול החגורה.** נתבו את חגורת הבטיחות של המטוס דרך פתח מסלול החגורה בחלק האחורי של מושב הבטיחות והמשיכו דרך הפתח בצד הנגדי של מושב הבטיחות.
- הערה:** הרימו את ריפוד המושב לגישה קלה יותר.

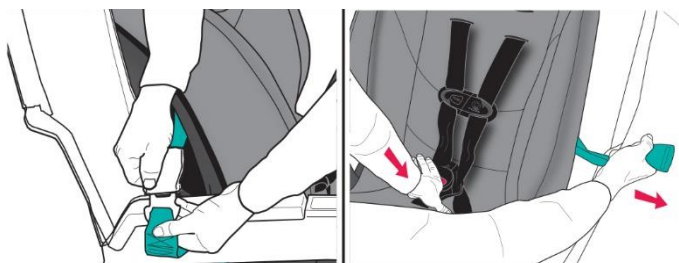

3. **הדקו את חגורת הבטיחות של המטוס ופנו את רצועה העודפת.** חגורת הבטיחות של המטוס חייבת להיות הדוקה ככל האפשר. נתבו את רצועת חגורת הבטיחות העודפת של המטוס בחזרה דרך פתח מסלול החגורה. השתמשו במלוא משקלכם, דחפו בחוזקה את מושב הבטיחות על מושב המטוס תוך כדי משיכה של רצועת חגורת הבטיחות העודפת כדי להדק.

**הערה:** בגלל האורך הקבוע של חגורות הבטיחות במטוס, אבזם החגורה יכול להיות מאחורי גבו של הילד לאחר הידוק החגורה. לנוחיות ילדכם, Evenflo ממליצה לרפד את גבו של הילד על ידי הנחת כרית קטנה או שמיכה מקופלת, או ז'קט מקופל, מעל אבזם החגורה.

**בדקו את עבודתכם:** חברו מחדש את ריפוד המושב לחלק הקדמי של מושב הבטיחות. נסו להזיז את מושב הבטיחות לכל הכיוונים. אם ניתן להזיז את המושב יותר מ-25 מ"מ מצד לצד או מלפנים לאחור במסלול החגורה, חגורת הבטיחות של המטוס אינה הדוקה מספיק, וחייבים להתקין שוב עד שחגורת הבטיחות תהיה הדוקה.

4. **חגרו את הילד במושב הבטיחות.**

## הסרת ריפוד המושב

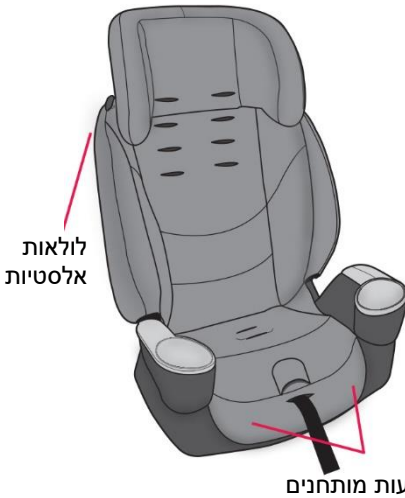

1. נתקו את רצועות הרתמה מלוחית הפיצול.
2. נתקו את הלולאות האלסטיות ואת הרצועות של המותחנים. הסירו את ריפוד המושב.

## התקנת מחזיק הכוסות

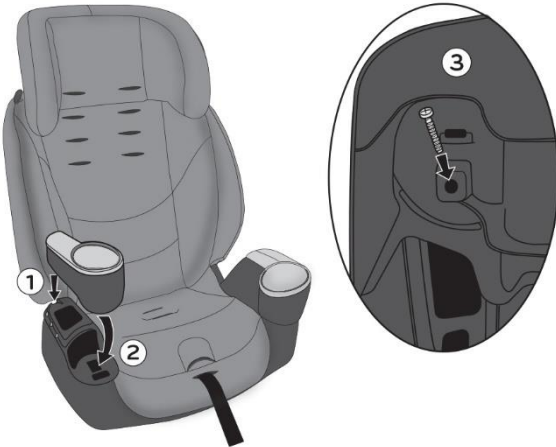

### אזהרה



יש להתקין את מחזיקי כוסות לפני השימוש במושב בטיחות זה. הצמידו כל מחזיק כוסות למושב (1 ו-2), ולאחר מכן הפכו את המושב ואבטחו כל מחזיק כוסות באמצעות בורג (3), כפי שמוצג. אין להדק יתר על המידה. ודאו שכל מחזיק כוסות מחובר היטב למקומו.  
**הערה:** ברגים מסופקים בתיק הקטן המחובר לרתמה.

## ניקוי ותחזוקה

- אין לשמן או לטבול במים את מחברי ה-LATCH, האבזם או כל חלק אחר של מושב בטיחות זה, אלא אם כן השטיפה מותרת, כפי שמצוין בגב האבזם של מושב הבטיחות.
- ניתן לנגב חלקי פלסטיק ומתכת במים וסבון עדינים ולייבש במטלית רכה. אין להשתמש בחומרי ניקוי שוחקים או ממסים.
- הקפידו לא לפגוע בתוויות כלשהן.
- ניתן לנגב את הרתמה במים וסבון עדינים, ולאפשר לרתמה להתייבש באוויר.
- ניתן לכבס במכונת כביסה את ריפוד המושב בנפרד במים קרים, סחיטה עדינה. יבוש במייבש 10 עד 15 דקות בחום נמוך.
- **לעולם אין** להשתמש במושב בטיחות לילדים ללא ריפוד המושב.
- כדי להגן על מושב הבטיחות מפני נזק שנגרם על ידי מזג אוויר, מכרסמים ודברים אחרים הנפוצים במוסכים, בחוץ ובמקומות אחסון, הסירו את ריפוד המושב ונקו היטב את גוף המושב ואת הריפוד לפני האחסון. דאגו לנקות באזורים בהם נוטים להצטבר פירורים ופסולת.

**טיפ:** כדי להגן על ריפוד הרכב, הניחו מגבת מתחת ומאחורי מושב הבטיחות.

## אחסון המדריך למשתמש



לאחר קריאה יסודית וביצוע הוראות  
אלה, אחסנו את המדריך האחד  
מהחריצים משני צידי מושב  
הבטיחות.

לשימוש עתידי שמרו את מספר הדגם ואת תאריך הייצור:

מספר דגם:

---

תאריך ייצור:

---

# חלקי חילוף

לא זמין בכל הדגמים. העיצוב עשוי להשתנות.

תוכלו להזמין חלקי חילוף אצל היבואן EGST. בזמן יצירת קשר, אנא ודאו שיש ברשותכם את מספר הדגם של המוצר ואת תאריך הייצור (נמצאים בתחתית מושב הבטיחות).



תופסן נעילה  
Locking clip



מחזיק כוסות



מאריך רצועת עגינה  
(Top Tether)



תופסן חזה



כרית ראש



מערכת רתמה



רתמת  
LATCH/ISOFIX

או



רתמת  
LATCH/ISOFIX  
Quick עם  
Connectors

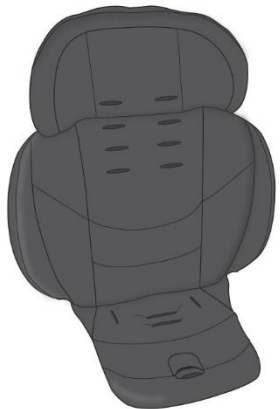

ריפוד מושב

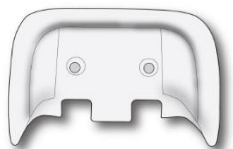

תומך ראש



## אחריות

- א. תעודת אחריות זו ניתנת לכם לאחריות מלאה לפעולתו התקינה של המוצר בהתאם לכתב האחריות, ובצירוף חשבונית הקנייה.
- ב. תוקף האחריות ושירות למשך שנה מיום הקנייה, לתקלות מפגם יצרן בלבד.
- ג. נזקים הנובעים משימוש בלתי סביר או נכון לפי דעתו של טכנאי השירות אינם במסגרת האחריות.
- ד. האחריות אינה כוללת שברים, התעקמות חלקים, בלאי משימוש וריפוד מכל סיבה שהיא.
- ה. האחריות אינה תקפה למוצרים שהיו ברכב המעורב בתאונה.
- ו. כיסא לאחר תאונה צריך להיות מוחלף.

שם הקונה:

---

תאריך קנייה:

---

חתימה וחותמת החנות:

---

**היצרן: Evenflo Company, Inc. ארץ יצור: ארה"ב**

**היבואן: EGST ישראל בע"מ 514139591**

**רח' האופה 13, קדימה**

**רישיון סחר במוצרי תעבורה 3721**

**09-7432182**

**[www.egst.co.il](http://www.egst.co.il)**