

evenflo®

מושב בטיחות בוסטר GoTime™ Sport/LX

מדריך למשתמש

קרא בעיון ושמור לעיון בעתיד

עם משענת גב

ממשקל 18 ועד 54.4 ק"ג

מגובה 112 עד 145 ס"מ

גיל הילד בן 4 לפחות

בלי משענת גב

ממשקל 18 ועד 54.4 ק"ג

מגובה 112 עד 145 ס"מ

גיל הילד בן 4 לפחות

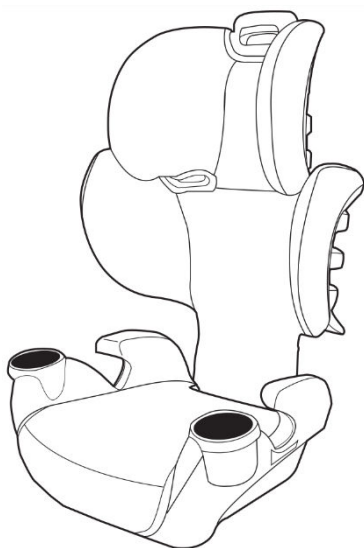

אזהרה! ⚠️

להקטנת סכנת פציעה או מוות, קראו מדריך זה
לפני התקנה ושימוש במושב הבטיחות

היבואן: אי.גי.אס.טי ישראל בע"מ
האופה 13, קדימה. ח.פ. 514139591

www.egst.co.il
www.evenflo.com

מדי שנה נהרגים יותר ילדים כנוסעים בתאונות רכב, מאשר בכל סוג אחר של פציעה.

לצמצום הסכנה **לפציעה חמורה** ואף **למוות**, קראו מדריך למשתמש זה ואת מדריך הרכב לפני התקנה ושימוש במושב הבטיחות. השימוש במושב בטיחות עושה הבדל רב. שימוש תקין במושב בטיחות זה בהתאם להוראות (ולהוראות המצורפות לרכב), יקטין במידה ניכרת את סכנת הפציעה או המוות של הילד כתוצאה מתאונה. אין להתבלבל מהמונח "מושב בטיחות" – אף מערכת בטיחות אינה יכולה למנוע את כל סוגי הפציעות בכל תאונה. מבוגרים וילדים רבים אשר משתמשים באמצעי בטיחות, עדיין נפצעים בתאונות שקשורות ברכבים ממונעים, כולל בתאונות קלות יחסית. הדרך הטובה ביותר למזעור הפציעה בילדים ולהגברת הסיכוי שהילד ישרוד ברוב סוגי התאונות, היא להשתמש באמצעי בטיחות.

• הודעה חשובה •

- מושב בטיחות זה עומד בכל הדרישות הישימות של תקן הבטיחות הפדרלי מספר FMVSS 213 לרכבים ממונעים.
- אף מערכת ריסון אינה יכולה להבטיח הגנה מוחלטת מפני פציעה בכל סוג של תאונה.
- מושב בטיחות זה מיועד לשימוש ילדים **במצב בוסטר**. לשימוש תקין במושב בטיחות זה, חובה לוודא כי הילד עומד בדרישות מבחינת משקל ומידות.

המדריך מיועד לנשים וגברים כאחד, והוא כתוב בלשון זכר מטעמי נוחות בלבד.

תוכן העניינים

מידע חשוב

4.....	המלצות לגבי ילדים.....
5.....	אזהרות.....
9.....	שימוש במטוס.....
10.....	חלקי מושב הבטיחות.....
11.....	הרכבת מושב הבוסטר.....

שימוש במושב בוסטר

14.....	מתי להושיב את הילד במושב בוסטר.....
15.....	שימוש במושב בוסטר עם משענת גב.....
16.....	רשימת בדיקות להתקנת הבוסטר.....
17.....	שימוש במושב בוסטר ללא משענת גב.....
18.....	רשימת בדיקות להתקנת הבוסטר.....

מידע כללי

19.....	כוונון משענת הראש.....
19.....	הסרת משענת הגב.....
20.....	שימוש בתופסן חגורת הכתף.....
21.....	הסרת ריפוד המושב.....
22.....	ניקוי ותחזוקה.....
22.....	אחסון המדריך למשתמש.....
23.....	חלקי חילוף.....
23.....	סילוק מתאים של מושב בטיחות זה.....
24.....	אחריות.....

המלצות לגבי ילדים

אזהרה: אי עמידה בדרישות אלה עלול לגרום לפציעה חמורה או מוות.

מושב בטיחות זה מיועד לשימוש ילדים רק **במצב בוסטר בלבד**. לשימוש תקין במושב בטיחות זה, חובה לוודא כי הילד עומד בדרישות מבחינת משקל ומידות.

יש לעיין בכל החוקים המקומיים, הממלכתיים או המחוזיים הרלוונטיים הקשורים לבטיחות הילדים בנסיעה לפני התקנה ושימוש במושב בטיחות זה.

עם משענת גב

- ממשקל 18 ועד 54.4 ק"ג
- מגובה 112 עד 145 ס"מ
- גיל הילד בן 4 לפחות
- החלק העליון של אוזני הילד נמצא מתחת לחלק העליון של משענת הראש



בלי משענת גב

- ממשקל 18 ועד 54.4 ק"ג
- מגובה 112 עד 145 ס"מ
- גיל הילד בן 4 לפחות
- החלק העליון של אוזני הילד נמצא מתחת לחלק העליון של משענת הראש



חשוב: ברגע שהילד **חורג** מכל אחת מדרישות הגודל שלמעלה, יש להפסיק את השימוש במושב זה. ייתכן שהילד בשלב זה מוכן לישיבה בכיסא הרכב חגור בחגורת הבטיחות.



אזהרה בנוגע לכריות אוויר

למניעת פציעה חמורה או מוות:

- אין להתקין מושב בטיחות זה במושב הקדמי של רכב המצויד בכרית אוויר. כריות אוויר עלולות לגרום פציעה חמורה ואף מוות לילדים מתחת לגיל 12. אם מותקנת כרית אוויר ברכב, יש לעיין במדריך למשתמש של הרכב לקבלת פרטים אודות התקנת מושב בטיחות.
- אם המושב האחורי של הרכב מצויד בכריות אוויר צדדיות, יש לעיין במידע הבא לקבלת פרטים אודות שימוש מתאים: רכבים אשר יוצרו לפני שנת 2002: אין להשתמש במושב בטיחות זה במושב רכב המצויד בכרית אוויר צדדית אלא אם יצרן הרכב אישר זאת. דגמי 2002 ומעלה: יש לעיין במדריך למשתמש של הרכב לפני מיקום מושב הבטיחות במושב המצויד בכרית אוויר צדדית.
- אין להניח פריטים כלשהם בין מושב הבטיחות לבין כרית האוויר הצדדית. כאשר הכרית תתנפח היא עלולה להעיף את הפריטים הללו ולפגוע בילד.

המושב האחורי הפונה לכיוון הנסיעה הינו הבטוח ביותר להסעת ילדים מתחת לגיל 12

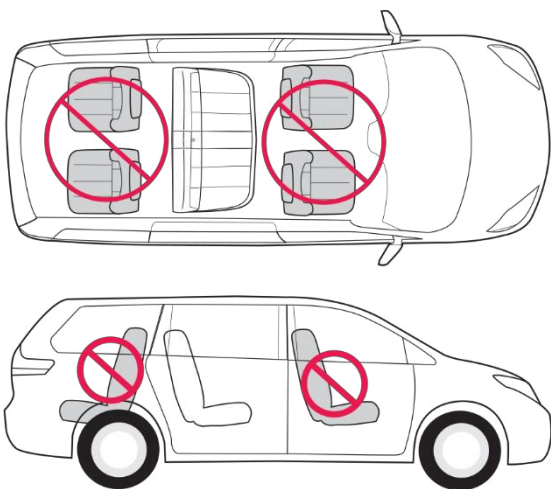

אזהרות כלליות

- אי ציות להוראות ההתקנה עלול לגרום לכך שהילד יפגע בחלק הפנימי של הרכב במקרה של עצירה פתאומית או תאונה. הדבר עלול לגרום פציעה חמורה ואף מוות. יש להקפיד ולפעול בהתאם להוראות הללו ולהוראות שבמדריך הרכב. אם ישנה סתירה ביניהם, יש לפעול בהתאם להוראות מדריך הרכב בנוגע להתקנה של מושב בטיחות.
- **לעולם אין** להשאיר את הילד ללא השגחה.
- בנוסף לדרישות הגובה והמשקל, ילדכם חייב להיות בן ארבע לפחות כדי להשתמש במושב בוסטר הזה. ראו פירוט בהמשך.

אזהרת מיקום

- על פי נתונים סטטיסטיים, ילדים בטוחים יותר כאשר הם יושבים במושב בטיחות מתאים במושב האחורי של הרכב, לעומת המושב הקדמי של הרכב. בעיקרון, ילדים בני 12 ומטה צריכים לנסוע במושב האחורי של הרכב.
- יש להשתמש במושב בטיחות זה רק במושבי רכב הפונים אל כיוון הנסיעה. **אין** להשתמש במושב בטיחות זה במושבי רכב הפונים נגד כיוון הנסיעה או הצידה.
- יש להשתמש במושב בטיחות זה רק במושבי רכב עם משענת הננעלת למקומה.
- ישנם מושבי בטיחות שאינם מתאימים לכל הרכבים או לכל מצבי הישיבה. ישנם אלפים רבים של שילובים בין יצרני ודגמי רכב, תצורות מושבי בטיחות, עיצובי חגורות בטיחות וצורות כריות של מושבים. הדרך הקלה ביותר לברר אם מושב הבטיחות מתאים למצב ישיבה מסוים היא לוודא שההתקנה טובה.
- אם מושב הבטיחות אינו מותקן כשורה, **אין** להשתמש בו. יש לעיין במדריך הרכב ולנסות מיקום ישיבה אחר.

אזהרות בנוגע למצב בוסטר

- **לעולם אין** להשתמש במושב בטיחות זה במצב ישיבה נגד כיוון הנסיעה.
- בעת שימוש בבוסטר, משענת הראש במושב הרכב שלפני המושב תמוקם במצב הנמוך ביותר שלה. משענת מושב הרכב מול הילד תהיה מרופדת לגמרי ולא תכלול חפצים קשים.

אזהרות בנוגע לחגורת בטיחות

למניעת פציעה חמורה או מוות:



- יש לקרוא **תמיד** את מדריך הרכב כדי לקבוע באילו חגורות ואמצעי נעילה משתמשים בחגורת הבטיחות של הרכב. חגורת הרכב חייבת להינעל ולא להשתחרר לאחר הידוק חגורת הבטיחות.

- אין** להשתמש במושב בטיחות זה ברכב המצויד בחגורות בטיחות אשר מורכבות על הדלת.

- אין** להשתמש במושב בטיחות זה ברכב המצויד בחגורות בטיחות אשר נעות אוטומטית לאורך מסגרת הרכב בזמן הפתיחה של הדלת. הן אינן מחזיקות את המושב בצורה טובה.

- אין** להשתמש עם חגורת מותן/כתף עם שני מותחנים (retractor). אם חגורות הבטיחות של הרכב אינן מנותבות ומהודקות כהלכה, ייתכן שמושב הבטיחות לא יגן על הילד בתאונה.

- בזמן השימוש במושב בוסטר זה, **לעולם אין** להשתמש בחגורת מותן בלבד. **חובה** להשתמש בחגורות בטיחות בשילוב של חגורת מותן וכתף.

- אין** להשתמש במושב בוסטר זה עם **משענת גב** אם אוזני הילד נמצאות מעל לגובה משענת הראש במושב הבוסטר.

- אם חגורת הבטיחות לא תהיה צמודה לילד, הדבר עלול לגרום לכך שהילד יפגע בפנים הרכב במהלך עצירה פתאומית או התרסקות.

- אין** להשתמש במושב בוסטר זה אם הוא פגום או יש בו חלקים שבורים או חסרים.

למניעת פציעה חמורה או מוות:

אם יש אחד מהסוגים הבאים של מערכות חגורות רכב ברכב שלכם, אלה **בטוחים** לשימוש להתקנת מושב הבטיחות ברכב. עיינו במדריך הרכב לקבלת הנחיות ספציפיות על התקנת מושב הבטיחות.

חגורת מותן/כתף עם לוחית נעילה

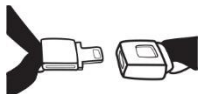

חלק המותן של חגורה זו אינו משתחרר לאחר חגירה. את חגורת הרכב מהדקים על ידי משיכת רצועת הכתף בחוזקה והחזרת החלק העודף של הרצועה הנוספת לתוך בית החגורה.

חגורת מותן/כתף עם לוחית נעילה זזה

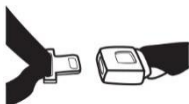

לוחית הנעילה מחליקה בחופשיות לאורך חגורת המותן/כתף. חגורות רכב עם לוחית נעילה זזה ננעלות בדרך כלל על ידי משיכת הרצועה החוצה והחזרתה מספר סנטימטרים לתוך בית החגורה. עיינו במדריך הרכב לקבלת הוראות ספציפיות.

אזהרות נוספות

- אין להשתמש במושב בטיחות זה אם הוא מעורב בתאונה. יש להחליף אותו.
- יש להדק את מושב הבטיחות אל הרכב, גם כאשר הוא אינו בשימוש.
- מושב בטיחות שאינו בשימוש עלול לפצוע בני אדם במקרה של תאונה.
- אין לחבר למושב הבטיחות ריפודים נוספים, צעצועים או מכשירים אחרים שאינם מתוצרת Evenflo או שאינם מתוארים בהוראות אלה.
- פריטים שלא נבדקו עם מושב הבטיחות עלולים לפגוע בילד.
- במזג אוויר חם או שמש, לפני ששמים את הילד במושב יש לבדוק **תמיד** האם המושב והאבזם חמים. יש להגן על שמשות הרכב במגן שמש, אחרת הילד עלול לסבול מכוויות. יש לכסות את מושב הבטיחות בשמיכה בהירה וקלה כשיוצאים מהרכב.
- אין להשתמש במושב הבטיחות ללא הריפוד.

דרכי פעולה בטוחות

- לפני תחילת הנסיעה, יש לוודא שכולם חגורים, אחרת אין להתחיל נסיעה. אין לחרוג מכלל זה עבור מבוגרים או עבור ילדים. במידה ואדם כלשהו שחרר את חגורת הבטיחות, יש לעצור את הרכב. יש להיות תקיפים ועקביים מהתחלה, ואז תהיה עם כמות קטנה יותר של בעיות משמעת לאחר שהילד יגדל. אדם שאינו חגור עלול להיזרק בכיוון נוסעים אחרים ולפצוע אותם.
- לעולם אין לנסות לטפל בתינוק בוכה בזמן הנהיגה. לעולם אין להוציא תינוק ממושב הבטיחות כדי להרגיע אותו כאשר הרכב בתנועה.
- אין לאפשר לילד הנמצא ברכב להחזיק חפצים כגון סוכריות על מקל או ארטיק. החפץ עלול לפצוע את הילד במקרים בהם הרכב סוטה מנתיבו או פוגע במהמורה.
- אין להאכיל תינוק הנוסע במושב בטיחות.
- יש לשים פריטים חדים או כבדים בתא המטען. כל פריט משוחרר עלול להיות קטלני במקרה של תאונה.



שימוש במטוס

מושב בוסטר זה מאושר לשימוש ברכבים ממנועים, אוטובוסים ומשאיות שיש בהם רק מערכת חגורות מותן/כתף. המושב אינו מאושר לשימוש בכלי טיס. מושב בוסטר מחייב שימוש במערכת חגורות מותן/כתף, שאינה קיימת במטוסים.

התקנת מחזיק הכוסות

אזהרה – סכנת פציעה ואף מוות



- אין להשתמש במחזיק הכוסות לצורך אחסון של פחיות או של כוסות קשיחות. המחזיק מיועד אך ורק עבור כוסות רכות.
- אין להניח כוסות שמכילות נוזלים חמים (כגון קפה או תה) במחזיק הכוסות.

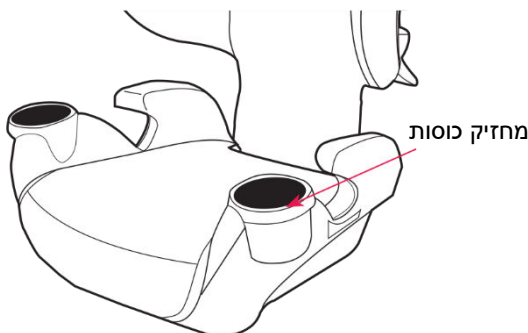

חלקי מושב הבטיחות

קדימה

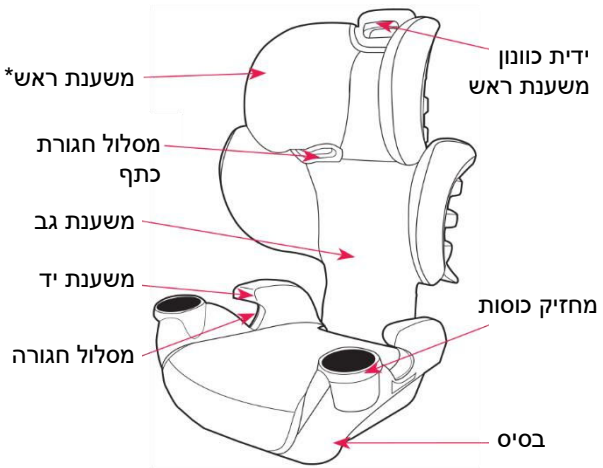

אחורה

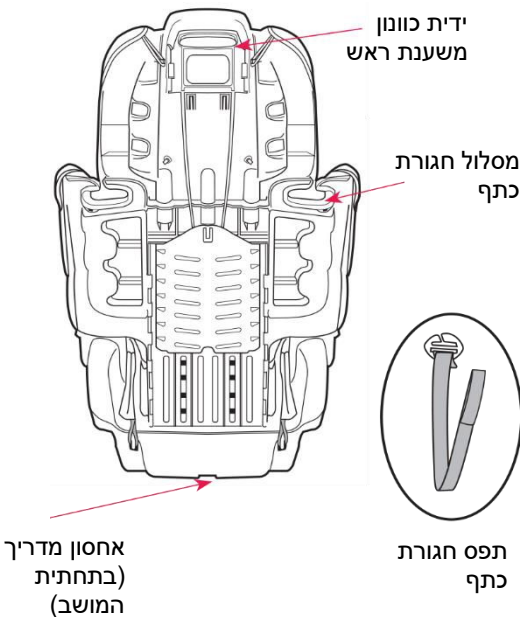

* לא זמין בכל הדגמים. עיצוב עשוי להשתנות.

הרכבת מושב הבוסטר

1. **הרכיבו את משענת הראש.** הכניסו את שלושת המוטות שעל משענת הראש למשענת הגב, כמוצג באיור. ודאו שמשענת הראש מחליקה היטב לתוך משענת הגב.
הערה: זוהי הרכבה חד פעמית וייתכן שיידרש כוח נוסף כדי לחבר את המשענת בצורה טובה.

טיפ: במידת הצורך, הניחו את משענת הגב כשהיא זקופה על גבי משטח לא חלק והתקינו מוט מקצה אחד קודם (A), לאחר מכן את השני (B) כשאתם מנענעים את משענת הראש מצד לצד ודוחפים אותה כלפי מטה כדי לוודא את ההרכבה בקליק.

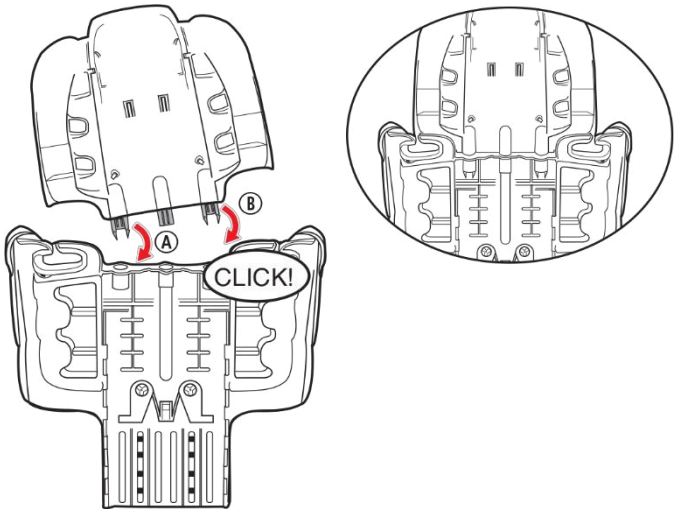

2. **התקינו את ידית הכוונון.** ישרו את הלשוניות שעל ידית הכוונון עם החריצים שבחלק האחורי של משענת הראש. לחצו על ידית הכוונון לכיוון גב המשענת והחליקו למעלה עד שהלשוניות נכנסות בקליק למקומן.

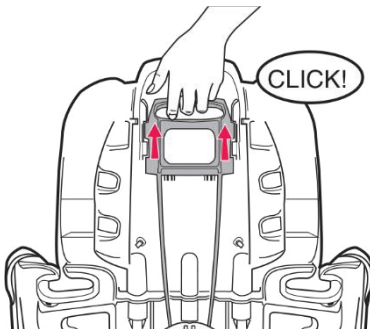

3. הרכיבו את משענת הגב. החליקו את מסילות הכוונון לתוך משענת הגב כאשר אתם לוחצים על הידית. ודאו שהמסילה מחליקה בחופשיות למצבים השונים.

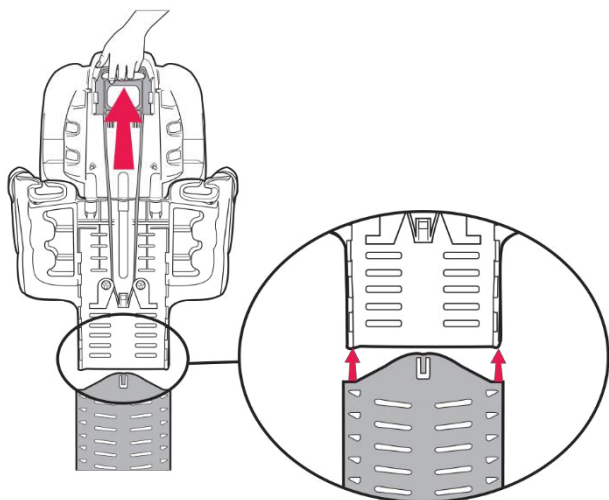

4. חברו את ריפוד המושב למשענת הגב.

• אם רכשתם כיסא בטיחות **GoTime Sport**, חברו את ארבע הגומיות לארבעת הווים המתאימים. לאחר מכן חברו את שתי הלשוניות (ראו באיור) ואת שש הגומיות למשענת הגב כמוצג באיור מימין.

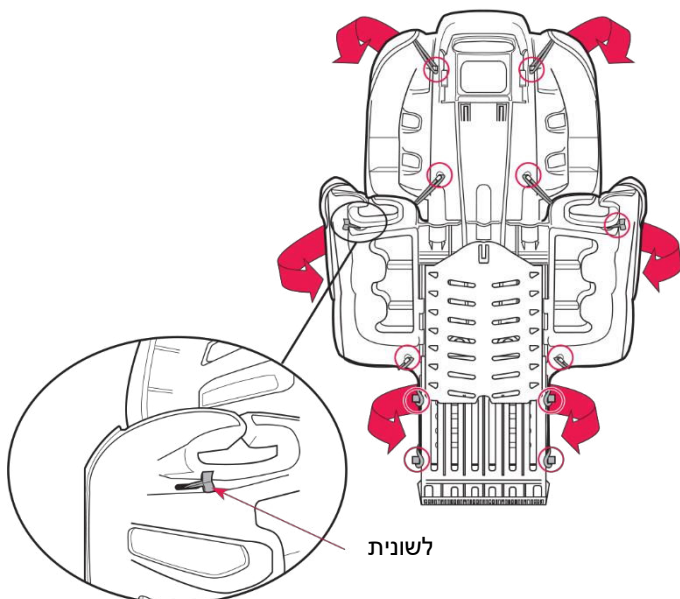

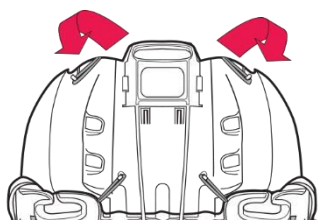

- אם רכשתם כיסא בטיחות **GoTime LX**, חברו את ארבע הגומיות לארבעת הווים המתאימים, כפי שמוצג באיור, ולאחר מכן ראו בעמוד הקודם לגבי חיבור הלשוניות והגומיות למשענת הגב.

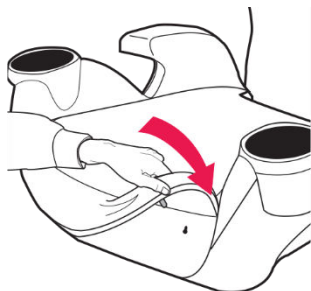

5. **חברו את ריפוד המושב לבסיס המושב.** חברו את הגומיות לוויים בגב המושב. דחפו את התופסנים לחורים המתאימים בקדמת הבסיס ודחפו כלפי מעלה כדי להבטיח שיישארו במקומם.

6. **התקינו את משענת הגב.** מקמו את הבסיס מתחת משענת הגב. החליקו את משענת הגב לתוך הבסיס. ודאו שמשענת הגב ננעלת במקומה בקליק.

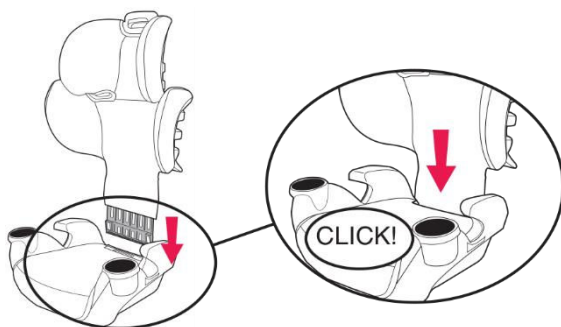

7. **בדקו את עבודתכם.** בדקו את כיסא הבטיחות. משכו את משענת הראש כלפי מעלה כדי לוודא שהיא מורכבת היטב למשענת הגב. ודאו שריפוד המושב מחובר היטב למקומו. משכו את משענת הגב כדי לוודא שהיא מחוברת היטב לבסיס. חזרו על שלבי ההרכבה בהתאם לצורך.

מתי להושיב את הילד במושב בוסטר

מושבי בוסטר מגביהים את הילד ומסייעים למקם נכון את חגורת המותן והכתף של הרכב. כאשר הילד **חגור היטב** במושב בוסטר, סכנת הפציעה בכל סוגי התאונות קטנה יותר, משום שחגורות המותן והכתף מספקות הגנה טובה על החלק העליון והתחתון של הבטן.

חשוב שהילד ישב בצורה נכונה יחסית לחגורות הבטיחות של הרכב. כאשר חגורת הבטיחות של הרכב סגורה באבזם, חגורת המותן אמורה להיות במיקום נמוך באזור המותן, כשהיא נוגעת קלות בירך. אם הילד נשען החוצה או מעביר את החגורה מאחורי גבו, או שהוא מעביר אותה מתחת לזרועותיו, החגורה **לא תספק את ההגנה המתאימה.**

ישנם מספר דברים שיש לשקול כאשר מחליטים אם הילד מוכן לשבת במושב בוסטר:

- הילד מתקרב או עבר את מגבלת המשקל או הגובה של מצב השימוש בבוסטר.
- הילד בוגר מספיק כדי לשבת במושב הבוסטר עם חגורות הרכב במצב תקין ולא לשים את החגורות מתחת לזרוע או מאחורי הגב.

כיצד משתמשים במושב בוסטר?

השימוש במושב בוסטר דומה למדי לחגירה שלכם בחגורת בטיחות:

- קראו את ההוראות עבור מושב הבוסטר והוראות הרכב לפני שתתחילו.
- הניחו את מושב הבוסטר במושב האחורי במקום בו ישנה חגורת מותן וכתף. **לעולם אין להשתמש במושב בוסטר עם חגורת מותן בלבד**, משום שדבר זה עלול לגרום לפציעות חמורות.
- בסיס המושב צריך להיות שוטח על מושב הרכב.
- לאחר שהילד נמצא בתוך הבוסטר, משכו את חגורת המותן והכתף וחגרו אותו.
- ודאו שחגורת הכתף מונחת לאורך החלק האמצעי של הכתף ושחגורת המותן נמצאת במיקום נמוך על המותן, כשהיא נוגעת קלות בירכיים.

שימוש במושב בוסטר עם משענת גב

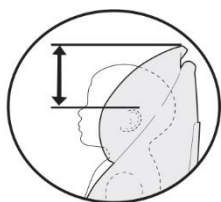

תאימות לילדים

ממשקל: 18 ועד 54.4 ק"ג

מגובה: 112 ועד 145 ס"מ וכן החלק העליון של אוזני הילד לא יהיו מעל משענת הראש של מושב הבטיחות.

גיל: 4 שנים לפחות

חגורת הכתף חייבת להיות מונחת נכון. חגורת הכתף חייבת לעבור בקו האמצע בין כתפו לצווארו של הילד



חגורת המותן נמתחת במיקום נמוך ונוח לאורך ירכי הילד

חגורות הכתף והמותן חייבות לעבור מתחת למשענת היד

רשימת בדיקות להתקנת הבוסטר

1. מקמו את מושב הבוסטר על מושב הרכב.
2. הניחו את הילד במושב הבוסטר. ודאו שגבו וישבנו של הילד מיושרים כלפי החלק האחורי והתחתון של מושב הבוסטר.
3. כווננו את משענת הראש, אם יש צורך. התאימו את גובה משענת הראש כך שמסלול חגורת הכתף תהיה בחלק העליון של כתפי הילד או מעט מעליו. זה יגרום לחגורת הכתף להיות מונחת כהלכה באמצע הדרך בין כתף הילד והצוואר.

אזהרה

יש לוודא שחגורת הכתף לא תחצה את צוואר הילד ולא תצנח מכתפיו. אם לא ניתן לכוון את חגורת הכתף כך שתונח בצורה מתאימה באמצע בין כתף הילד לבין צווארו, ולא מעל גובה הכתף, נסו להעביר את המושב למקום אחר, או הפסיקו להשתמש במושב הבוסטר.

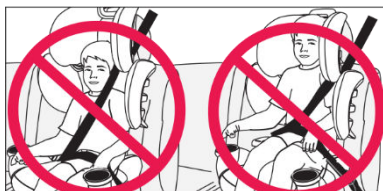

4. חגרו את הילד ואת מושב הבוסטר בצורה בטוחה אל מושב הרכב. מתחו את חגורת המותן והכתף על גבי הילד והדקו את האבזם. ודאו שחגורת הכתף מושחלת דרך מסלול חגורת הכתף. חגורות המותן והכתף חייבות לעבור מתחת למשענת היד.
5. בדקו את התוצאה. ודאו שחגורת המותן נמתחת במיקום נמוך ונוח על ירכי הילד, בתוך מסלולי החגורה, ושהיא מהודקת אל תוך האבזם. חגורת הכתף חייבת לחצות את קו האמצע של הילד בין כתפו לצווארו.

חשוב: יש להדק את מושב הבטיחות אל הרכב, גם כאשר הוא אינו בשימוש. מושב בטיחות שאינו בשימוש עלול לפצוע בני אדם במקרה של תאונה.

שימוש במושב בוסטר ללא משענת גב

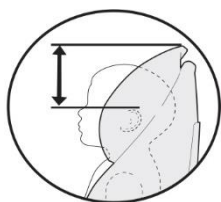

תאימות לילדים

ממשקל: 18 ועד 54.4 ק"ג

מגובה: 112 ועד 145 ס"מ וכן החלק העליון של אוזני הילד לא יהיו מעל משענת הראש של מושב הבטיחות.

גיל: 4 שנים לפחות

חגורת הכתף חייבת להיות

מונחת נכון. חגורת הכתף

חייבת לעבור בקו האמצע

בין כתפו לצווארו של הילד.

השתמשו בתופסן לחגורה

אם יש צורך



חגורות הכתף והמותן

חייבות לעבור מתחת

למשענת היד



חגורת המותן נמתחת

במיקום נמוך ונוח לאורך

ירכי הילד, ומהודקת

לתוך האבזם

רשימת בדיקות להתקנת הבוסטר

1. הסירו את משענת הגב ממושב הבוסטר.
2. מקמו את מושב הבוסטר על מושב הרכב.
3. הניחו את הילד במושב הבוסטר. ודאו שגבו וישבנו של הילד מיושרים כלפי החלק האחורי והתחתון של מושב הבוסטר.
4. חגרו את הילד ואת מושב הבוסטר בצורה בטוחה אל מושב הרכב. מתחו את חגורת המותן והכתף על גבי הילד והדקו את האבזם. ודאו שחגורת הכתף מושחלת דרך מסלול חגורת הכתף. חגורות המותן והכתף חייבות לעבור מתחת למשענת היד.
5. השתמשו בתופסן חגורת כתף, אם יש צורך. אם חגורת הכתף לא ממוקמת טוב בין הכתף לצוואר, חברו והתאימו את תופסן החגורה.

אזהרה

יש לוודא שחגורת הכתף לא תחצה את צוואר הילד ולא תצנח מכתפיו. אם לא ניתן לכוון את חגורת הכתף כך שתונח בצורה מתאימה באמצע בין כתף הילד לבין צווארו, ולא מעל גובה הכתף, נסו להעביר את המושב למקום אחר, או הפסיקו להשתמש במושב הבוסטר.



6. בדקו את התוצאה.

ודאו שחגורת המותן נמתחת במיקום נמוך ונוח על ירכי הילד, בתוך מסלולי החגורה, ושהיא מהודקת אל תוך האבזם. חגורת הכתף חייבת לחצות את קו האמצע של הילד בין כתפו לצווארו. **הערה:** אם חגורת הבטיחות של הרכב מתאימה לילד אין צורך להשתמש בתופסן חגורה.

חשוב: יש להדק את מושב הבטיחות אל הרכב, גם כאשר הוא אינו בשימוש. מושב בטיחות שאינו בשימוש עלול לפצוע בני אדם במקרה של תאונה.

כוונן משענת הראש

כאשר הילד גדל יש צורך להתאים ולכוון את משענת הראש כדי לשמור על מיקום נכון של חגורת הבטיחות. כדי לכוון את משענת הראש, משכו והחזיקו את ידית הכוונן ואז החליקו את משענת הראש למעלה או למטה. משענת הראש ממוקמת כראוי כאשר מסלולי חגורת הכתפיים נמצאים בחלק העליון של כתפי הילד או מעט מעליו.

מסלול
חגורת הכתף

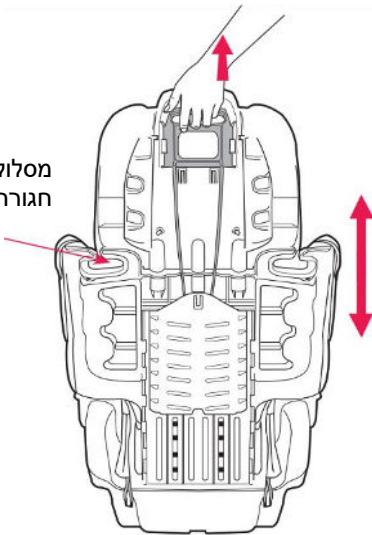

הסרת משענת הגב

1. הטו את המושב קדימה.
2. משכו את הידית בתחתית הבסיס והסירו את משענת הגב מהבסיס.

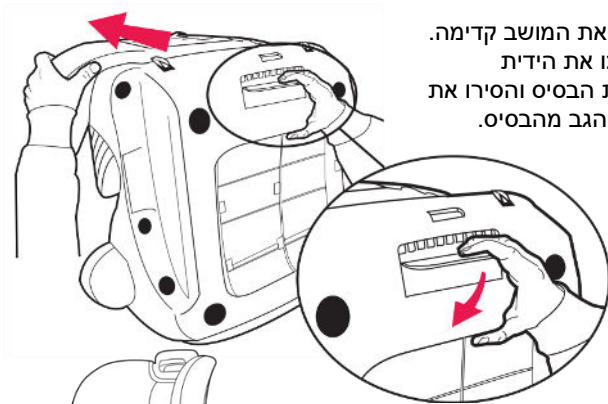

אחסנו את משענת הגב כאשר היא לא בשימוש.

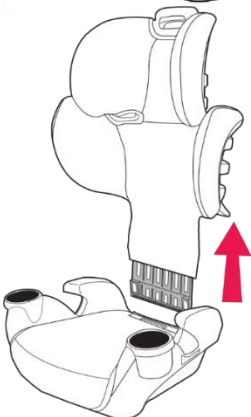

שימוש בתופסן חגורת כתף

הערה: השתמשו בתופסן חגורת הכתף רק כאשר יש צורך למקם את חגורת הכתף כך שהיא תונח על החזה של הילד באמצע הדרך בין הכתף והצוואר שלו.

1. השחילו את הקצה עם הלולאה של חגורת תופסן חגורת הכתף דרך נקודת העיגון בחלק האחורי של הבסיס.
2. השחילו את תופסן חגורת הכתף דרך הלולאה שבקצה החגורה ומשכו עד להידוק.

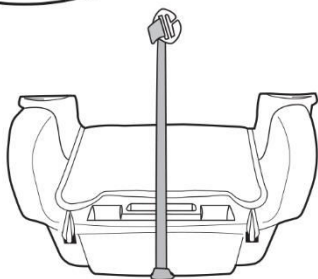
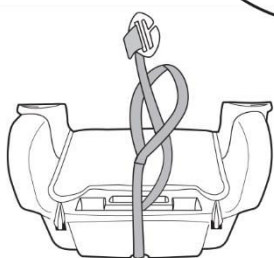
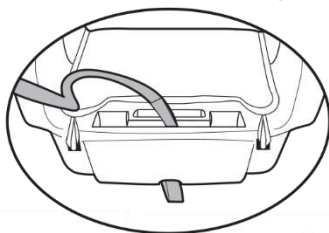

3. מקמו את הבוסטר על מושב הרכב והצמידו את תופסן חגורת הכתף לחגורת הכתף של הרכב.
4. משכו את רצועת הכונון עד שתופסן החגורה נמצא בסמוך או מעט מעל כתפו של הילד וחגורת הכתף של הרכב מונחת על החזה של הילד באמצע הדרך בין הכתף והצוואר שלו.

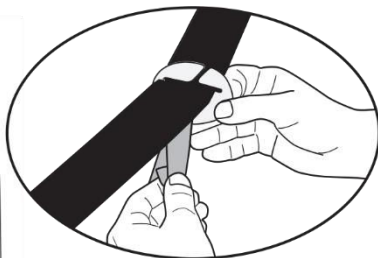

הסרת ריפוד המושב

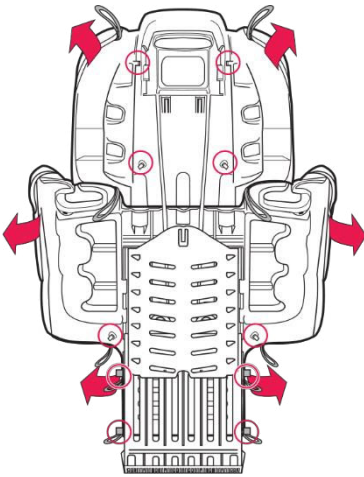

1. הסירו את ריפוד המושב ממשענת הגב. נתקו את הלולאות האלסטיות מהווים שבמשענת. הסירו את ריפוד המושב.

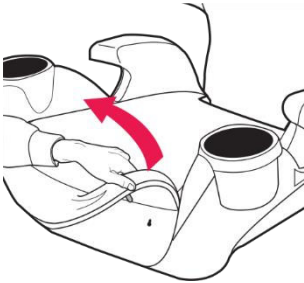

2. הסירו את ריפוד המושב מהבסיס. נתקו את הלולאות האלסטיות מהווים בגב הבסיס. משכו מטה את הקליפסים ונתקו אותם מחזית הבסיס. הסירו את ריפוד הבסיס.

ניקוי ותחזוקה

- ניתן לנגב חלקי פלסטיק ומתכת במים וסבון עדינים ולייבש במטלית רכה. אין להשתמש בחומרי ניקוי שוחקים או ממסים.
- הקפידו לא לפגוע בתוויות כלשהן.
- ניתן לכבס במכונת כביסה את ריפוד המושב בנפרד במים קרים, סחיטה עדינה. יבוש במייבש 10 עד 15 דקות בחום נמוך.
- **לעולם אין** להשתמש במושב בטיחות לילדים ללא ריפוד המושב.
- כדי להגן על מושב הבטיחות מפני נזק שנגרם על ידי מזג אוויר, מכרסמים ודברים אחרים הנפוצים במוסכים, בחוץ ובמקומות אחסון, הסירו את ריפוד המושב ונקו היטב את גוף המושב ואת הריפוד לפני האחסון. דאגו לנקות באזורים בהם נוטים להצטבר פירורים ופסולת.

טיפ: כדי להגן על ריפוד הרכב, הניחו מגבת מתחת ומאחורי מושב הבטיחות.

אחסון המדריך למשתמש

לאחר קריאה יסודית וביצוע הוראות אלה, אחסנו את המדריך בחריצים שבתחתית מושב הבוסטר.



לשימוש עתידי שמרו את מספר הדגם ואת תאריך הייצור (נמצאים בתחתית המושב):

מספר דגם:

תאריך ייצור:

חלקי חילוף

תוכלו להזמין חלקי חילוף אצל היבואן EGST. בזמן יצירת קשר, אנא ודאו שיש ברשותכם את מספר הדגם של המוצר ואת תאריך הייצור (נמצאים בתחתית מושב הבטיחות).

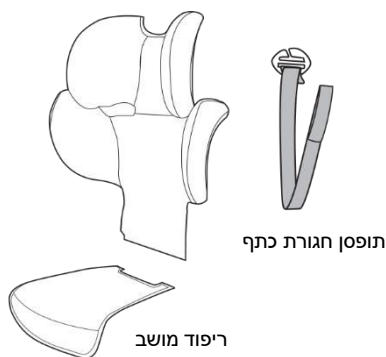

סילוק מתאים של מושב בטיחות זה

בסיום החיים השמישים של מושב בטיחות זה, Evenflo ממליצה לסלק אותו באופן מתאים. רוב החלקים שבמושב בטיחות זה ניתנים למיחזור.

1. הסירו את כל חלקי הבד ואת הריפודים.
2. שלפו את כל הברגים ופרקו את המושב.
3. מחזרו את כל חלקי הפלסטיק והריפוד והשליכו את החלקים האחרים.

אם מרכז המיחזור המקומי אינו מקבל את הריפוד, תוכלו להשליך אותו לפח האשפה הרגיל.

הערה: למניעת פציעה כתוצאה מנזק סמוי, מאיבוד ההוראות, מטכנולוגיה מיושנת, וכדומה, יש להפסיק ולהשתמש במושב בטיחות זה לאחר התאריך שמופיע בתווית, או אם המוצר היה מעורב בתאונה.

אחריות

- א. תעודת אחריות זו ניתנת לכם לאחריות מלאה לפעולתו התקינה של המוצר בהתאם לכתב האחריות, ובצירוף חשבונית הקנייה.
- ב. תוקף האחריות ושירות למשך שנה מיום הקנייה, לתקלות מפגם יצרן בלבד.
- ג. נזקים הנובעים משימוש בלתי סביר או נכון לפי דעתו של טכנאי השירות אינם במסגרת האחריות.
- ד. האחריות אינה כוללת שברים, התעקמות חלקים, בלאי משימוש וריפוד מכל סיבה שהיא.
- ה. האחריות אינה תקפה למוצרים שהיו ברכב המעורב בתאונה.
- ו. כיסא לאחר תאונה צריך להיות מוחלף.

שם הקונה:

תאריך קנייה:

חתימה וחותמת החנות:

היצרן: Evenflo Company, Inc. ארץ יצור: ארה"ב

היבואן: EGST ישראל בע"מ 514139591

רח' האופה 13, קדימה

רישיון סחר במוצרי תעבורה 3721

09-7432182

www.egst.co.il